

Apparecchi a combustibile solido con caldaia: pellets di legno
Residential space heating appliances with boiler fired by wood pellets
Appareil à combustible solide avec chaudière: pellets de bois

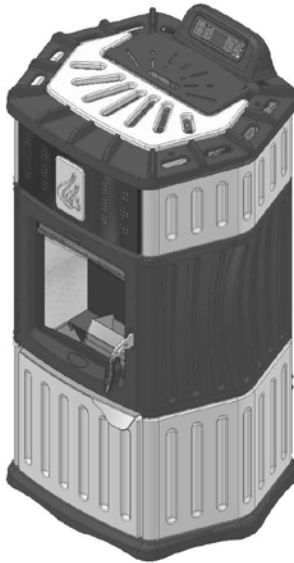

Monella

Mod. 940 – 940/SA

| | | |
|-----------|---|----------------|
| IT | LIBRETTO USO – MANUTENZIONE | Pag. 02 |
| GB | USING INSTRUCTIONS AND MAINTENANCE | Pag. 39 |
| FR | INSTRUCTIONS – USAGE – ENTRETIEN | Pag. 75 |

ErP

Cod. 90003204 Rev. 3



GENTILE CLIENTE,
Nel ringraziarla per la preferenza accordataci, le ricordiamo di Leggere Attentamente il contenuto del presente libretto, in quanto fornisce importanti indicazioni ed istruzioni riguardanti l'installazione, l'uso, la manutenzione, la sicurezza del prodotto e, non da ultimo, le condizioni di garanzia. Tale mancanza sarà considerata "USO IMPROPRIO" dell'apparecchio e quindi "NON CORRETTO UTILIZZO" con possibilità di decadimento della Garanzia.

Apparecchi costruiti in conformità alle direttive comunitarie applicabili per la marcatura



INDICE

| <i>Sezione</i> | <i>Pag.</i> |
|--|-------------|
| Installazione | 3 |
| Misure collegamenti | 4 |
| Distanze sicurezza | 5 |
| Allacciamenti | 6 |
| Dati tecnici | 14 |
| Utilizzo | 16 |
| Combustibile | 17 |
| Pannello Comandi | 18 |
| Regolazioni apparecchio | 19 |
| Avviamento | 20 |
| Segnalazioni Display | 21 |
| Sicurezza | 22 |
| Menu Pannello Comandi | 23 |
| Dettaglio Menù | 25 |
| Pulizia a carico dell'utilizzatore | 29 |
| Manutenzione ordinaria | 30 |
| Accessori | 31 |
| Possibili inconvenienti e loro rimedio | 31 |
| Segnalazioni Allarmi | 32 |
| Esempi di collegamento impianto | 33 |
| Condizioni di garanzia e richiesta intervento | 38 |
| Targhetta caratteristiche | 112 |

INSTALLAZIONE

PARTE DESTINATA ALL'INSTALLATORE

Prescrizioni e norme

- Leggere attentamente il contenuto del presente manuale, in quanto fornisce importanti indicazioni ed istruzioni riguardanti l'installazione, l'uso, la manutenzione e soprattutto la sicurezza del prodotto.
- L'installazione, il collegamento elettrico ed idraulico, la verifica di funzionamento e la manutenzione vanno eseguite da Personale Qualificato, utilizzando sempre i dispositivi di sicurezza individuale e gli altri mezzi di protezione previsti per legge.
- L'installazione e l'uso delle apparecchiature, deve avvenire esclusivamente in ambiente giudicato idoneo dagli enti preposti e soprattutto in conformità alle norme e prescrizioni vigenti in materia.
- Gli impianti tecnologici e l'installazione degli apparecchi devono essere effettuati da personale professionalmente qualificato, autorizzato a rilasciare certificato di conformità e rispondenza alle norme in vigore.
- Nel luogo di installazione devono essere rispettate tutte le leggi, norme e direttive in vigore, in materia di edilizia civile e/o industriale.
- Devono inoltre essere rispettate tutte le leggi, norme, direttive in vigore in materia di impiantistica, canne fumarie, elettricità, acqua, ventilazione/aspirazione.
- L'impianto elettrico a cui viene collegata l'apparecchiatura deve essere dimensionato per la potenza elettrica dichiarata necessaria al funzionamento.
- **Il costruttore declina ogni responsabilità derivante da installazione errata, manomissione, utilizzo non corretto dell'apparecchio, uso improprio, cattiva manutenzione, inosservanza delle normative vigenti e imperizia d'uso.**
- Il collegamento dell'apparecchio all'impianto termico deve essere eseguito da personale qualificato e realizzato a regola d'arte.
- Per prevenire problemi derivati da depositi e/o residui si consiglia vivamente di eseguire un lavaggio completo dell'impianto (in special modo ad impianto nuovo) prima di collegare l'apparecchio.
- Installare a monte dell'apparecchio dei rubinetti di intercettazione che permettano di isolare la stufa in caso si renda necessario il distacco dall'impianto termico per manutenzioni e/o riparazioni.
- Si consiglia di collegare l'apparecchio all'impianto termico mediante tubazioni flessibili per permettere allo stesso di subire eventuali leggeri spostamenti.
- Prima di collegare l'apparecchio all'impianto termico verificare che questo sia adatto alla potenza espressa dalla caldaia e riportata nell'etichetta tecnica posta sull'apparecchio ed in copia sul presente manuale.
- Prevedere nel collegamento dell'apparecchio all'impianto termico un rubinetto per lo svuotamento della caldaia posizionato sul tubo di ritorno e possibilmente collegato ad uno scarico in fognatura.
- Il riempimento della caldaia, ed eventualmente dell'impianto, deve essere eseguito da personale qualificato. E' possibile verificare la pressione della caldaia sul display solo dopo aver dato tensione all'apparecchio. Per visualizzare la pressione rilevata tenere premuto il pulsante **1**

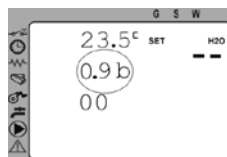
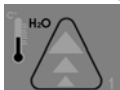

Avvertenze:

La macchina è dotata di una valvola di sicurezza che interviene (se per qualsiasi motivo l'impianto termico supera la pressione di 3bar) scaricando il fluido contenuto nella caldaia. Al fine di evitare fastidiose uscite di acqua (non dovute a problemi), eventualmente generate da sovrappressioni dell'impianto di rete, è vivamente consigliato l'installazione a monte del rubinetto di carico dell'impianto termico, di un riduttore di pressione regolato a 1 bar. L'eventuale intervento della valvola di sicurezza comporta la fuoriuscita di acqua e/o vapore che si riversa sul pavimento, pertanto occorre predisporre l'impianto in modo che la valvola stessa intervenga per sola necessità e non per cause diverse tipo sovrappressioni dovute ad impianto non corretto.

In caso di fuoriuscita del fluido dell'impianto termico per intervento della valvola di sicurezza, CORISIT S.p.A. declina ogni responsabilità per eventuali danni causati a pavimentazione o quant'altro possa venire a contatto con suddetto fluido.

Durante il funzionamento dell'apparecchio (dato l'alto rendimento dello scambiatore), soprattutto a potenze ridotte, i prodotti della combustione convogliati alla canna fumaria possono raggiungere in molti casi temperature alle quali possono avvenire fenomeni di condensazione.

Pertanto, al fine di evitare incrostazioni e/o altri spiacevoli inconvenienti dovuti a condense, occorre prevedere canne fumarie ben coibentate e sistemi di raccolta condensa normalmente in commercio, come previsto dalle norme in vigore.

Produzione acqua sanitaria in Rapido (Solo Mod. 940)

E' opportuno predisporre in assenza di altro generatore, quale es. caldaia a gas, un accumulatore che permetta di disporre di quantità maggiori di acqua calda anche in orari nei quali l'apparecchio non è in funzione. La produzione d'acqua sanitaria in Rapido, è subordinata all'utilizzo dell'apparecchio con i rubinetti d'intercettazione dell'impianto di riscaldamento aperti, quindi normalmente non nel periodo estivo.

ATTENZIONE: nel caso di produzione d'acqua sanitaria in Rapido, la potenza ceduta all'impianto di riscaldamento diminuisce.

MISURE COLLEGAMENTI TUBI SCARICO FUMI e COLLEGAMENTI IDRICI.

- Qualora fosse necessario eseguire dei fori sul muro per lo scarico dei fumi occorre:
 - Misurare e disegnare a grandezza naturale sulla parete i punti per il collegamento della stufa;
 - Realizzare i fori nel muro;
 - Collegare la stufa alla canna fumaria esterna tramite un tubo di uscita fumi.

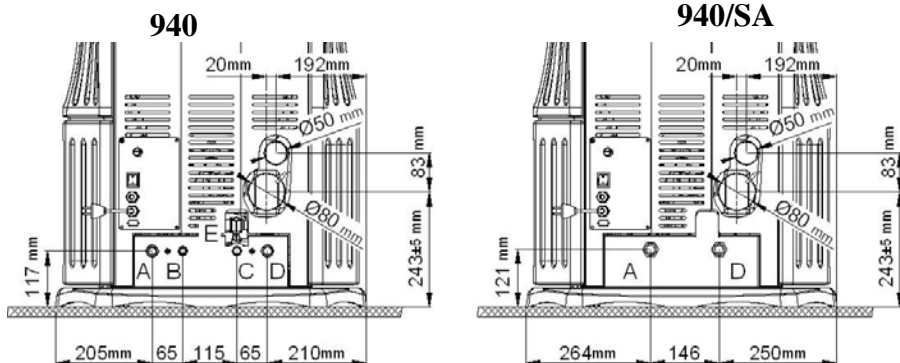

Dimensioni attacchi :

A – Mandata Impianto G 3/4 "

B – Uscita Acqua Sanitaria G 1/2 "

C – Ingresso Rete Idrica G 1/2 "

D – Ritorno Impianto G 3/4 "

E – Rubinetto Riempimento

- In caso di tubo di uscita fumi collegato in posizione NON orizzontale (per esempio verso l'alto), rispettare una distanza di sicurezza del tubo dal muro di 100 mm.

Operazioni preliminari

- Togliere delicatamente l'imballo.
- Il materiale che compone l'imballo va riciclato mettendolo negli appositi contenitori o conferito al sito preposto nel comune di residenza.
- Prima dell'installazione assicurarsi dell'integrità dell'apparecchio, in caso di dubbio non utilizzarlo e rivolgersi al rivenditore.

Posizionamento apparecchio

- Il sito d'installazione dell'apparecchio deve prevedere:
 - Una pavimentazione di adeguata capacità di carico, superiore al peso dell'apparecchio. Se la costruzione esistente non soddisfa questo requisito, misure appropriate dovranno essere prese (Es. piastra di distribuzione di carico).
 - Una pavimentazione adatta all'irraggiamento calorico che garantisca l'edificio contro i rischi di incendio.
 - L'installazione dell'apparecchio deve garantire facile accesso per la pulizia dell'apparecchio stesso, dei condotti dei gas di scarico e della cannafumaria.
 - Una distanza minima da materiali adiacenti infiammabili (vedi Distanze di Sicurezza)
 - Che il locale sia permanentemente ventilato secondo le norme in vigore.
 - L'installazione deve consentire un comodo accesso per gli interventi di pulizia dell'apparecchio e dello scarico dei fumi.

PROTEZIONE DEL PAVIMENTO

L'apparecchio deve appoggiare su una superficie non infiammabile. In caso di pavimentazione infiammabile (legno, moquette, ecc.) è necessario predisporre una base protettiva del pavimento (lamiera di acciaio, ceramica o altro) con le seguenti dimensioni:

- Sporgenza anteriore ≥ 500 mm;
- Sporgenza laterale ≥ 300 mm;
- Sporgenza posteriore ≥ 100 mm.

DISTANZE DI SICUREZZA

Da oggetti NON infiammabili:

- $A > 500$ mm $B > 100$ mm $C > 100$ mm $D > 1000$
- Da oggetti infiammabili e da pareti portanti in cemento armato:
 - $A > 1000$ mm $B > 200$ mm $C > 200$ mm $D > 1000$

- Eventuali oggetti infiammabili posti sopra l'apparecchio devono essere tenuti debitamente lontani: a una distanza minima di 1 metro.

Misurare sempre partendo dalla superficie esterna dell'apparecchio.

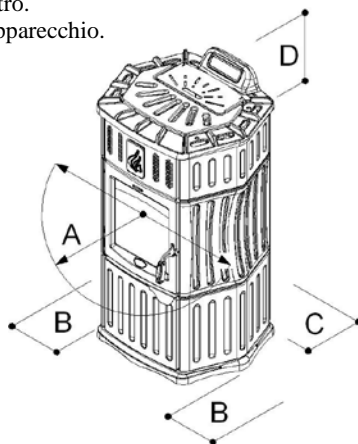
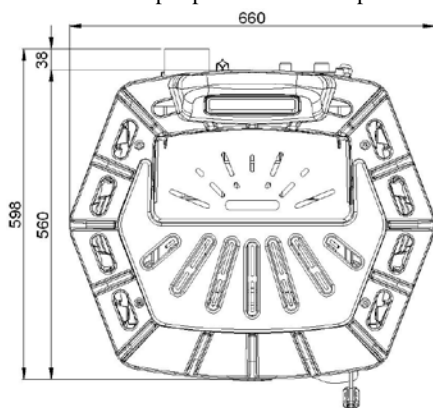

ALLACCIAMENTO ELETTRICO

- La stufa viene fornita con un cavo **H05RR-F 3x0.75 mm²** di collegamento provvisto di spina europea. Il collegamento è di tipo “Y”, l’eventuale sostituzione deve essere effettuata da personale qualificato. Alimentazione **1N 230V AC 50Hz**. Il cavo di collegamento deve essere disposto in modo tale da evitare qualsiasi contatto con superfici calde e/o taglienti.
- L’ apparecchio deve essere collegato ad un’efficace impianto di messa a terra.

ALLACCIAMENTO ALL’IMPIANTO DI RISCALDAMENTO

- Prima di collegare l’apparecchio accertarsi che i dati riportati sulla targhetta siano corrispondenti a quelli richiesti all’acquisto.
- Non mettere in funzione l’apparecchio se non dopo averlo collegato ad un impianto di riscaldamento funzionante.
- Prima di mettere in funzione l’apparecchio è necessario eseguire il riempimento della caldaia dell’apparecchio ed eliminare eventuali bolle di aria.
- L’apparecchio è dotato al suo interno di un vaso di espansione chiuso da 6 litri, è **OBBLIGATORIO** per l’installatore verificare le dimensioni dell’impianto termico e quindi integrare con altro vaso di espansione posto sull’impianto se quello presente non risultasse sufficiente.
- L’apparecchio viene prodotto con il funzionamento interno a vaso di espansione chiuso, in caso di utilizzo in abbinamento con altre tipologie di apparecchi o di impianti termici, l’installatore deve predisporre tutti gli accorgimenti atti a risolvere i problemi di compatibilità.
- Per gli apparecchi dotati di acqua sanitaria rapida (mod. 940) è vivamente consigliata l’installazione di un addolcitore (anche in funzione della durezza dell’acqua di rete), al fine di evitare depositi di calcare nello scambiatore rapido che a lungo andare, ne riducono fortemente l’efficienza e quindi la capacità di produrre acqua calda.
- L’acqua dell’impianto di riscaldamento, deve rispettare alcune caratteristiche chimico-fisiche, affinché l’apparecchio possa funzionare bene per lungo tempo. L’acqua di alimentazione di cattiva qualità, infatti può causare problemi quali l’incrostazione delle superfici di scambio termico ed anche se meno frequentemente, la corrosione delle superfici lato acqua di tutto il circuito. La presenza di incrostazioni calcaree anche di pochi millimetri, penalizzano sensibilmente lo scambio termico, con il risultato di indurre surriscaldamenti localizzati che sono molto dannosi. Elenchiamo i casi nei quali si consiglia di trattare preventivamente l’acqua: **Durezza acqua > di 20°f ; Impianti estesi; Frequente e cospicuo reintegro di acqua causato da perdite; Riempimenti successivi resi necessari dalla manutenzione dell’impianto.**
- Per il trattamento delle acque d’alimentazione degli impianti termici, è opportuno rivolgersi sempre a ditte specializzate.
- **L’ apparecchio è dotato di Circolatore di nuova generazione ERP. Per una corretta installazione e funzionamento dell’apparecchio, si CONSIGLIA VIVAMENTE di installare un DEFANGATORE MAGNETICO, posizionato sul ritorno dell’ impianto, a monte del Circolatore dell’apparecchio. La mancanza di un sistema adeguato di filtraggio, potrebbe compromettere il Circolatore e il suo funzionamento.**

- **Disaerazione dell'impianto**

- Collegare l'apparecchio all'impianto di riscaldamento.
- Riempire l'impianto e portarlo in pressione (es. 1,0 bar)

1- Sul display dell'apparecchio selezionare "Tarature Tecnico" ed inserire la password per accedere.

2- Selezionare "Test Uscite".

3- Selezionare "Test Pompa".

4- Mediante la pressione del pulsante 1 è possibile attivare e disattivare il circolatore.

Per migliorare la fase di sfiato/spurgo/disaerazione dell'impianto si consiglia di attivare il circolatore per 1 minuto, spegnerlo per 30 secondi, riattivarlo per un altro minuto e dopo averlo spento attendere 1 minuto e procedere con lo sfiato/spurgo/disaerazione dell'impianto (termosifoni, accumulatori, sezionatori,ecc.).

5- Ripetere la disaerazione 2 volte, paragrafo 4.

6- Al termine dell'operazione o in caso di calo della pressione durante la disaerazione è necessario procedere con il reintegro dell'acqua (mantenere la pressione a circa 0,8 / 0,9 bar).

- **Disaerazione del circolatore**

7-Dopo aver sfiato/spurgato/disareato l'impianto è necessario eseguire la disaerazione del circolatore.



8- Posizionare il comando del circolatore sul simbolo di disaerazione

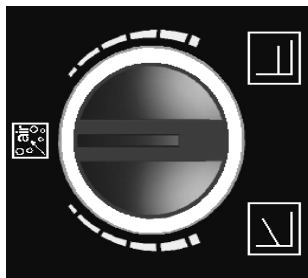

9- Se il display dell'apparecchio **non** è nello stato di "Test Pompa" procedere come di seguito (altrimenti passare al punto10) :

a- Sul display selezionare "Tarature Tecnico" ed inserire la password per accedere.

b- Selezionare "Test Uscite".

c- Selezionare "Test Pompa".

10- Attivare il circolatore premendo il pulsante 1 ed attendere il completamento dell'operazione. Durante questa fase (circa 4 minuti) il circolatore emette una luce verde lampeggiante.

-Al termine dell'operazione il display di comando della stufa torna allo stato iniziale.

-E' consigliato ripetere 2 volte l'operazione di disaerazione del circolatore, paragrafo 9 e 10.

□ Posizione selettore del circolatore in **FUNZIONAMENTO**

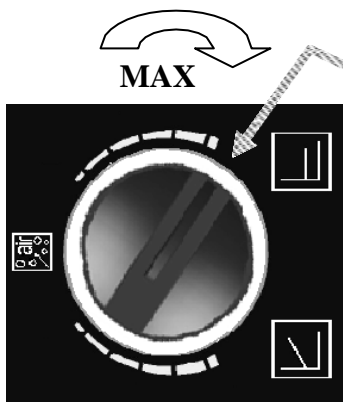

Al termine dell'operazione di disareazione, il selettore del circolatore deve essere posizionato nella configurazione di massima (ruotare in senso orario a fine corsa), come da immagine della figura a lato,

Primo funzionamento dell'impianto

Durante la prima ora di funzionamento è consigliato utilizzare l'apparecchio a **potenza 1 (minimo)**, questo permette di verificare il funzionamento di tutto l'impianto senza che quest'ultimo raggiunga temperature di riguardo.

ALLACCIAMENTO ALLA CANNA FUMARIA

- Prima di collegare l'apparecchio accertarsi che i dati riportati sulla targhetta siano corrispondenti a quelli richiesti all'acquisto.
- Tutte le apparecchiature da riscaldamento a biomassa, nella fattispecie stufe a legna e a pellets, devono per legge evacuare i prodotti della combustione in una canna fumaria costruita conformemente alle norme in vigore.
- I punti che sono descritti di seguito sono norme di buona costruzione e installazione. Si rifanno a normative in vigore (all'atto della stampa del presente libretto) ma non sono da ritenersi esaustive in materia di impiantistica e di installazione.

CAMINO O CANNA FUMARIA

- Il camino o canna fumaria deve rispondere ai seguenti requisiti:
 - Essere a tenuta dei prodotti della combustione, impermeabile ed adeguatamente isolato e coibentato alla stregua delle condizioni di impiego (UNI 9615);
 - Essere realizzato in materiali adatti a resistere alle normali sollecitazioni meccaniche, al calore, all'azione dei prodotti della combustione e alle eventuali condense;
 - Avere andamento prevalentemente verticale con deviazioni dell'asse non superiori a 45°;
 - Essere adeguatamente distanziato da materiali combustibili o infiammabili mediante intercapedine d'aria od opportuno isolante;
 - Avere sezione interna preferibilmente circolare; le sezioni quadrate o rettangolari devono avere angoli arrotondati con raggio non inferiore a 20 mm;
 - Avere sezione interna costante, libera e indipendente;
 - Avere le sezioni rettangolari con rapporto massimo tra i lati di 1,5;
 - Dovranno essere rispettate le indicazioni del costruttore dell'apparecchio per quanto concerne la sezione e le caratteristiche costruttive della canna fumaria/camino. Per sezioni particolari, variazioni di sezione o di percorso dovrà essere effettuata una verifica del funzionamento del sistema di evacuazione fumi con appropriato metodo di calcolo fluidodinamico (UNI 9615).
 - E' consigliato che il condotto fumario sia dotato di una camera per raccolta materiali solidi ed eventuali condense, situata sotto l'imbocco del canale da fumo, in modo da essere facilmente apribile ed ispezionabile da sportello a tenuta d'aria.
 - In caso di incendio della canna fumaria munirsi di adeguati sistemi per soffocare le fiamme (es. utilizzare un estintore a polvere o ad anidride carbonica) e richiedere l'intervento dei Vigili del Fuoco.
 - Durante l'installazione è necessario garantire un facile accesso per gli interventi di manutenzione e pulizia dell'apparecchio, del canale da fumo e della canna fumaria

COLLEGAMENTO DELL'APPARECCHIO ALLA CANNA FUMARIA ED EVACUAZIONE DEI PRODOTTI DELLA COMBUSTIONE (vedi anche normativa UNI 10683)

- Il collegamento tra l'apparecchio di utilizzazione e la canna fumaria deve ricevere lo scarico da un solo generatore di calore.
- E' ammessa la realizzazione di apparecchio composto da caminetto e forno di cottura con un unico punto di scarico verso il camino, per il quale il costruttore dovrà fornire le caratteristiche costruttive del raccordo dei canali da fumo.
- E' vietato convogliare nello stesso canale da fumo lo scarico proveniente da cappe sovrastanti gli apparecchi di cottura.
- E' vietato lo scarico diretto verso spazi chiusi anche se a cielo libero.
- Lo scarico diretto dei prodotti della combustione deve essere previsto a tetto ed il condotto fumario deve avere le caratteristiche previste precedentemente.
- Eventuali tratti orizzontali devono avere una pendenza minima del 3% di salita.
- Non è ammesso il montaggio di dispositivi di regolazione manuale del tiraggio sugli apparecchi a tiraggio forzato.
- I canali da fumo devono essere a tenuta dei prodotti della combustione e delle condense, in caso di passaggio all'esterno del locale di installazione devono essere coibentati/isolati.
- Durante l'installazione è necessario garantire un facile accesso per gli interventi di pulizia dell'apparecchio, del canale da fumo e della canna fumaria.

COMIGNOLO

□ Il comignolo deve rispondere ai seguenti requisiti:

- Avere sezione interna equivalente a quella del camino;
- Avere sezione utile di uscita non inferiore al doppio di quella interna del camino;
- Essere costruito in modo da impedire la penetrazione nel camino di pioggia, neve, corpi estranei e in modo che anche in caso di venti di ogni direzione e inclinazione sia comunque assicurato lo scarico dei prodotti della combustione;
- Essere posizionato in modo da garantire una adeguata dispersione e diluizione dei prodotti della combustione e comunque al di fuori della zona di reflusso in cui è favorita la formazione di contropressioni. Tale zona ha dimensioni e conformazioni diverse in funzione dell'angolo di inclinazione della copertura, per cui risulta necessario adottare le altezze minime indicate negli schemi seguenti:

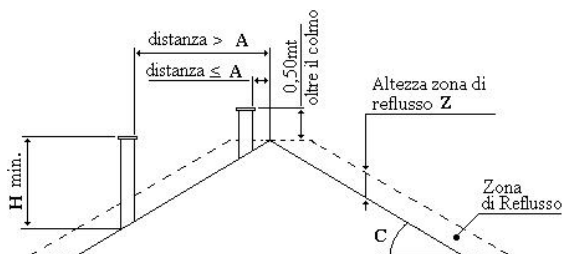
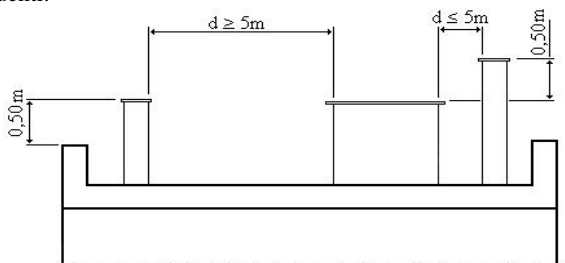

| Inclinazione del tetto C (°) | A | H | Altezza della zona di reflusso Z (m) |
|------------------------------|------|------|--------------------------------------|
| 15 | 1,85 | 1,00 | 0,50 |
| 30 | 1,50 | 1,30 | 0,80 |
| 45 | 1,30 | 2,00 | 1,50 |
| 60 | 1,20 | 2,50 | 2,10 |

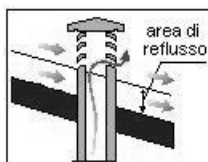

Per i comignoli e la zona di reflusso vedi UNI 7129

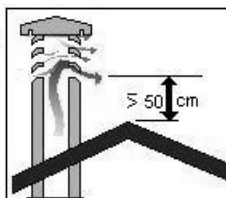

Di seguito si riportano alcuni schemi consigliati a cui attenersi riguardanti lo scarico dei prodotti della combustione.

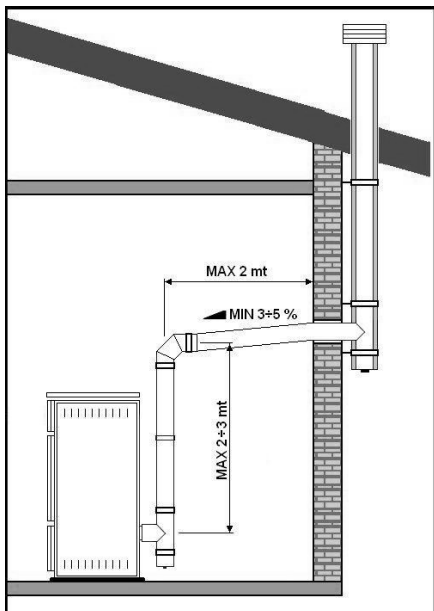

Canna Fumaria Coibentata

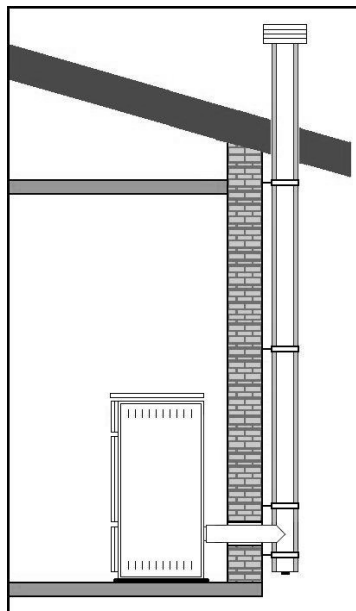

Canna Fumaria Coibentata

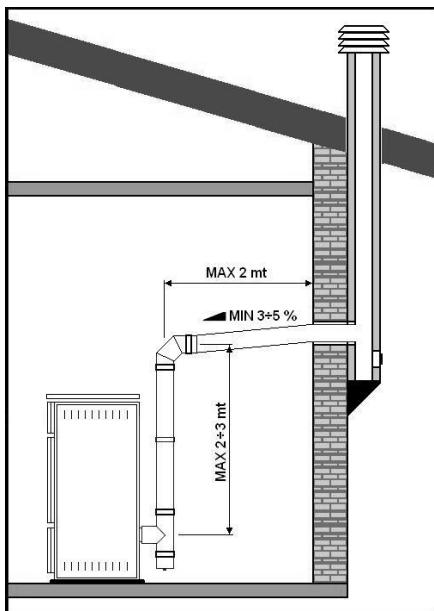

Canna Fumaria in Muratura Isolata

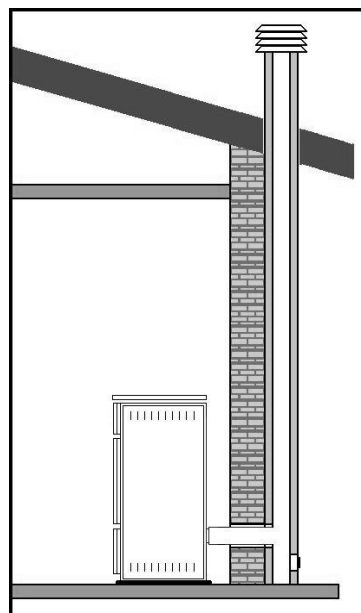

Canna Fumaria in Muratura Isolata

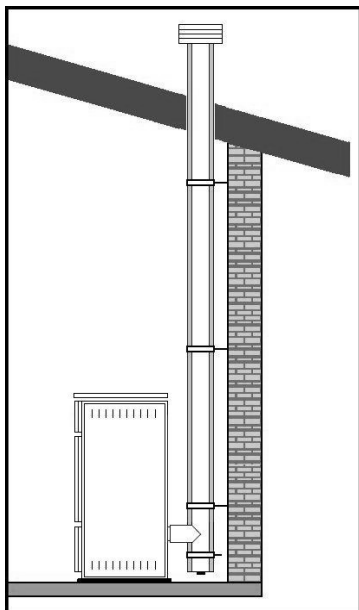

Canna Fumaria Coibentata

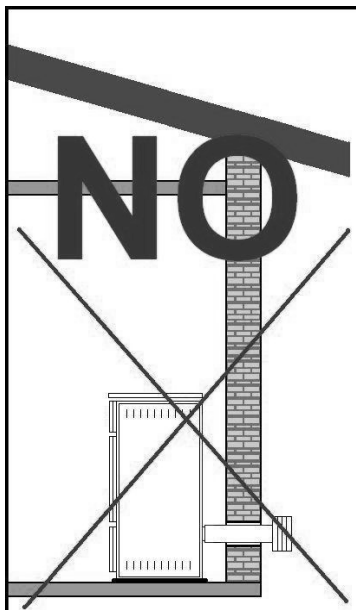

REALIZZAZIONE DELL'ALLACCIAMENTO ALLA CANNA FUMARIA

- Eseguire il collegamento dell'apparecchio alla canna fumaria del camino esistente, assicurandosi che il tubo di uscita fumi non occupi la sezione libera della canna fumaria.
- Utilizzare esclusivamente tubi dotati di guarnizione di tenuta.
- Limitare i tratti orizzontali (max 2 metri) e l'uso di curve.



PRESA ARIA COMBUSTIONE DALL'AMBIENTE DI INSTALLAZIONE

- L'apparecchio deve poter disporre dell'aria necessaria a garantirne il regolare funzionamento mediante prese d'aria esterna.
- Le prese d'aria devono rispondere ai seguenti requisiti:
 - a) Avere sezione libera totale minima di 200 cm²;
 - b) Essere comunicanti direttamente con l'ambiente di installazione;
 - c) Essere protette con griglia, rete metallica o idonea protezione purché non riduca la sezione minima di cui al punto a) e posizionate in modo da evitare che possano essere ostruite.
- L'afflusso dell'aria può essere ottenuto anche da un locale adiacente a quello di installazione, purché tale flusso possa avvenire liberamente attraverso aperture permanenti comunicanti con l'esterno. Il locale adiacente rispetto a quello di installazione non deve essere messo in depressione rispetto all'ambiente esterno per effetto del tiraggio contrario, provocato dalla presenza in tale locale di altro apparecchio di utilizzazione o di dispositivo di aspirazione.
- Nel locale adiacente le aperture permanenti devono rispondere ai requisiti di cui alle lettere a) e c).
- Il locale adiacente non può essere adibito ad autorimessa, magazzino di materiale combustibile né comunque ad attività con pericolo d'incendio.

PRESA ARIA COMBUSTIONE DIRETTAMENTE DALL'ESTERNO

- Qualora si desiderasse prelevare l'aria direttamente dall'esterno occorre:
 - Utilizzare tubi metallici di diametro 50 mm o maggiori; resistenti alla temperatura di almeno 200 °C nella zona di allacciamento all'apparecchio (Vedi schema collegamenti).
 - Per garantire un sufficiente afflusso di aria la condotta non deve superare i 2 ÷ 3 metri di lunghezza, limitando al minimo l'uso di curve;
 - Se la condotta porta all'aperto, questa deve terminare con una curva a 90° verso il basso oppure con una protezione antivento;
 - Nel caso di dispositivi di chiusura, questi devono aprirsi automaticamente all'accensione dell'apparecchio;
 - La mancata osservanza di una o più di queste condizioni porterebbe nella maggiore parte dei casi a una cattiva combustione nella stufa ed al decadimento della garanzia
 - Essere protette con griglia, rete metallica o idonea protezione purché non riduca la sezione minima di passaggio.

NOTA: il foro di reintegro aria nell'ambiente nel quale funziona l'apparecchio, dovrà essere posizionato in basso.

NOTA : Ventilatori di estrazione aria, quando usati nella stessa stanza o spazi vicini all'apparecchio, potrebbero causare problemi di funzionamento.

NOTA : Il locale di installazione non deve essere messo in depressione da apparecchiature quali ad esempio: cappe di aspirazione, camini, canne fumarie, ecc..., presenti nel locale stesso o nei locali adiacenti posti in comunicazione.

Dati tecnici

| <i>Descrizione</i> | | <i>Monella</i> | |
|---|---------------------------|----------------------------|---------------|
| | | 940 | 940/SA |
| Larghezza | mm | 660 | |
| Profondità | mm | 560 | |
| Altezza | mm | 1180 | |
| Peso apparecchio (senza acqua) | kg | 215 | 210 |
| Diametro scarico fumi | mm | 80 | |
| Diametro aspirazione aria | mm | 50 | |
| Potenza termica Max del focolare | kW | 19.9 | |
| Potenza termica utile Max (Nominale) | kW | 18.6 | |
| Potenza utile Max all'acqua | kW | 14.4 | |
| Potenza utile Max all'ambiente* | kW | 4.2 | |
| Potenza termica Min del focolare | kW | 5.6 | |
| Potenza termica utile Min (Parziale o Ridotta) | kW | 5.4 | |
| Potenza utile Min all'acqua | kW | 4.5 | |
| Potenza utile Min all'ambiente* | kW | 0.9 | |
| Capacità caldaia | litri | 16 | |
| Pressione di utilizzo (min. - max.) | bar | 0.5 - 2.0 | |
| Dimensione vaso espansione | litri | 6.0 | |
| Portata Acqua Sanitaria a Potenza termica Utile Max con Scambiatore Nuovo | litri/min | 6 | -- |
| Prevalenza Circolatore | m | Vedi Curve caratteristiche | |
| Emissioni di CO : (al 13% di ossigeno) | Potenza termica utile Max | % | 0.0194 |
| | Potenza termica utile Min | % | 0.0453 |
| Emissioni di CO ₂ : | Potenza termica utile Max | % | 10.68 |
| | Potenza termica utile Min | % | 9.20 |
| Rendimento : | Potenza termica utile Max | % | 93.8 |
| | Potenza termica utile Min | % | 96.7 |
| Temperatura dei fumi: | Potenza termica utile Max | °C | 119.1 |
| | Potenza termica utile Min | °C | 64.6 |
| Quantità di fumi al camino (m): | Potenza termica utile Max | g/sec | 11.0 |
| | Potenza termica utile Min | g/sec | 3.7 |
| Consumo combustibile al max ** | kg/h | 3.81 | |
| Consumo combustibile al min ** | kg/h | 1.08 | |
| Autonomia min / max ** | h | 8.0 / 28.0 | |
| Capacità serbatoio combustibile | kg | 30 | |
| Volume riscaldabile (isolamento favorevole) | m ³ | 430 | |
| Volume riscaldabile (isolamento sfavorevole) | m ³ | 235 | |
| Depressione in Prova al camino P.t.utile Max/ utile Min | Pa | 11.2 / 4.8 | |
| Depressione al camino (min. - max.) | Pa | min>5 / max<15 | |
| Tensione / Frequenza | V / Hz | 230 / 50 | |
| Potenza assorbita in fase di accensione | W | 330 | |
| Potenza media | W | 100 | |
| Fusibile (5x20) | A | 4T | |

Tipologia di combustibile

Pellets di legno Ø6mm

| Dati Emissioni in riferimento all' Art. 15a B-VG | | | |
|---|------------------------------------|-------|-----------|
| <i>CO</i> | <i>P.t.: utile Max / utile Min</i> | mg/MJ | 142 / 333 |
| <i>NOX</i> | <i>P.t.: utile Max / utile Min</i> | mg/MJ | 74 / 63 |
| <i>OGC</i> | <i>P.t.: utile Max / utile Min</i> | mg/MJ | 2 / 21 |
| <i>Polveri / DUST</i> | <i>P.t.: utile Max / utile Min</i> | mg/MJ | 10 / 14 |

* Nella zona d'ambiente in cui è installato l'apparecchio. ** Dati che possono variare a seconda del tipo di pellets usato.

Curve caratteristiche Circolatore

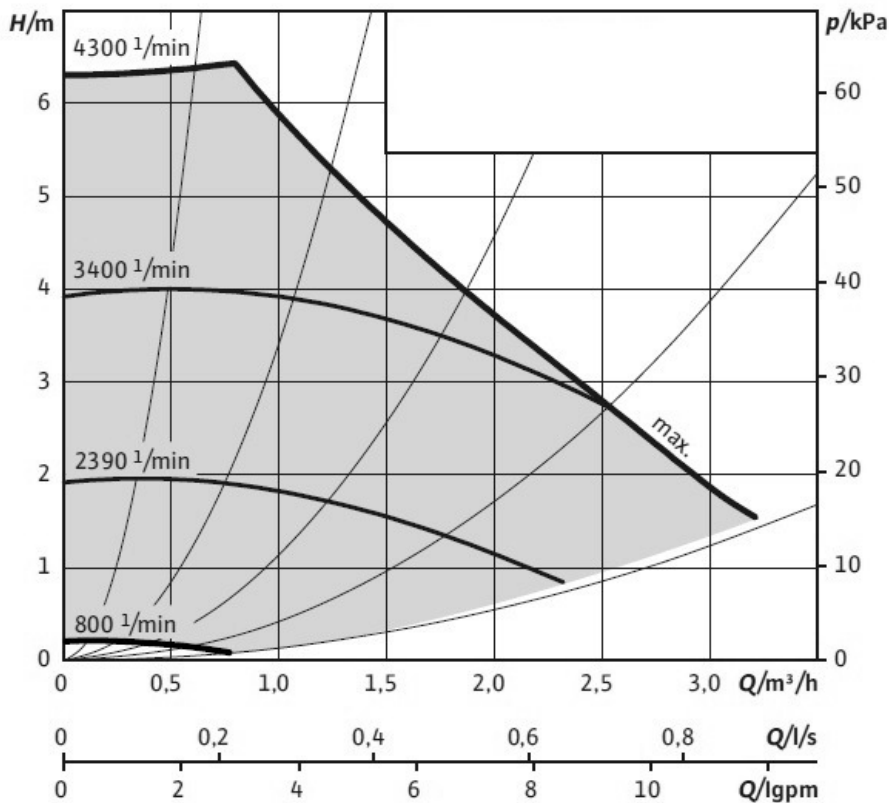

UTILIZZO - PARTE DESTINATA ALL'UTILIZZATORE

Avvertenze importanti

- Leggere attentamente il contenuto della presente sezione, in quanto fornisce importanti indicazioni ed istruzioni riguardanti l'uso, la manutenzione e soprattutto la sicurezza del prodotto.
- E' di fondamentale importanza che il presente manuale, venga letto integralmente con la massima attenzione. La mancata osservanza di questa disposizione, può dar luogo ad un uso improprio dell'apparecchio che non ne consente quindi, il corretto utilizzo.
- Conservare con cura il presente manuale in modo da poterlo utilizzare ogni volta che ciò si renda necessario. Il manuale è parte integrante dell'apparecchio pertanto deve accompagnare l'apparecchio stesso nel caso questo passi di proprietà.
- L'apparecchiatura deve essere impiegata solo per l'uso per il quale è stata esplicitamente concepita, altri impieghi sono impropri e pertanto pericolosi.
- L'apparecchiatura non deve essere utilizzata come inceneritore.
- Il funzionamento dell'apparecchiatura genera delle temperature molto elevate su alcune superfici, sia esterne che interne, con le quali l'utilizzatore può arrivare facilmente a contatto, occorre pertanto prestare la massima attenzione.
- Questo apparecchio non è utilizzabile da persone (inclusi bambini) con ridotte capacità fisiche, sensoriali, mentali o con scarsa esperienza e conoscenza a meno che non siano visionati od istruiti sull'uso dell'apparecchio dalla persona che è responsabile per la sua sicurezza.
- Tutto l'apparecchio è da considerarsi zona attiva di scambio termico, con superfici che si presentano calde, pertanto devono essere prese precauzioni per evitare il contatto diretto soprattutto con bambini, disabili, animali, ecc...
- Per l'apertura della porta focolare, utilizzare la dotazione dell'apparecchio.
- Il funzionamento corretto dell'apparecchio è da considerarsi con porta focolare chiusa; in caso di vetro della porta focolare rotto e/o incrinato, così come in caso di anomalie di funzionamento, l'apparecchio non può essere messo in funzione, se non dopo aver rimosso l'anomalia.
- Disattivare l'apparecchiatura in caso di guasto o di cattivo funzionamento, eventualmente scollegandola dalla rete elettrica.
- Eventuali riparazioni o sostituzioni di componenti usurati devono essere eseguite da un centro di assistenza qualificato. Esigere esclusivamente ricambi originali.
- E' vietata ogni modifica/manomissione dell'apparecchio non autorizzata.
- Ogni tipo di modifica, manomissione, sostituzione di pezzi non autorizzata da CORISIT S.r.l. o l'utilizzo di ricambi non originali può arrecare danni a cose, persone e alla stessa apparecchiatura. Questa eventualità declina CORISIT S.r.l. da ogni responsabilità.
- Non ostruire le aperture o feritoie di aspirazione o di smaltimento del calore.
- Non utilizzare l'apparecchiatura come struttura di appoggio o come scala.
- Non immettere manualmente il pellets all'interno del cestello bruciatore.
- Non introdurre nel serbatoio materiale diverso da pellets di legno.
- Non toccare l'apparecchiatura con le mani umide o bagnate, trattasi di apparecchiatura elettrica.
- Qualsiasi responsabilità per l'uso improprio dell'apparecchiatura è Totalmente a carico dell'utente e solleva CORISIT S.r.l. da ogni responsabilità civile e penale.
- L'installazione e l'uso delle apparecchiature, deve avvenire esclusivamente in ambiente giudicato idoneo dagli enti preposti e soprattutto in conformità alle norme e prescrizioni vigenti in materia.
- Devono essere rispettate tutte le distanze di sicurezza dai materiali infiammabili e tutte le prescrizioni contenute nel capitolo di Installazione.

Combustibile

- Il combustibile da utilizzare è:

PELLETS DI LEGNO DI BUONA QUALITÀ

CARATTERISTICHE PELLETS PREGIATI

| | | |
|--------------------|-------------------|-------------------------|
| Potere calorifico | kWh/kg | 4.8÷5.2 |
| Densità | kg/m ³ | 650 |
| Contenuto di acqua | % | Max 8% del peso |
| Percentuale ceneri | % | Max 1% del peso |
| Diametro Ø | mm | 6 |
| Lunghezza | mm | 20 ÷ 30 |
| Contenuto | | 100% legno non trattato |

- Non è consentito l'uso di combustibile solido quale: paglia, granoturco, noccioli, pigne, o quant' altro diverso da quanto indicato sopra. Si consiglia di richiedere combustibile certificato al Vostro rivenditore (vedi tabella "caratteristiche pellets pregiati").

NOTIZIE SUI PELLETS

- I pellets vengono realizzati con legno proveniente dalle segherie, officine di piallatura e con frammenti di legno di aziende forestali. Queste "materie prime" vengono frantumate, essiccate e pressate insieme senza l'ausilio di alcun legante, fino a formare il "combustibile" in pellets.

CONSERVAZIONE PELLETS

- Al fine di garantire una perfetta combustione è necessario conservare il combustibile in luogo asciutto e protetto dalla sporcizia.

Messa in funzione

- La messa in funzione dell'apparecchio deve avvenire solamente dopo il completamento delle operazioni di montaggio, di collegamento ai condotti di evacuazione fumi e di collegamento all'impianto di riscaldamento. Una stufa nuova richiede il completamento dell'essiccazione della vernice di finitura, Vi invitiamo pertanto a seguire attentamente quanto segue in occasione dei primi processi di riscaldamento:
 - Durante i primi periodi di funzionamento, l'apparecchio potrà emanare odori che potrebbero risultare sgradevoli; Vi consigliamo di aerare il locale per consentire l'eliminazione di tali odori;
 - Il completo indurimento della vernice delle stufe, si raggiunge dopo alcune operazioni di riscaldamento.

CARICA COMBUSTIBILE

- Prestate attenzione durante le operazioni di ricarica del combustibile! NON mettete a contatto il sacco di pellets con la stufa calda!
- Prestare la massima attenzione affinché non entrino accidentalmente nel serbatoio corpi estranei quali ad esempio pezzi di sacco, pezzi di legno o altro che potrebbero ostruire e bloccare la coclea con gravi conseguenze.

- Il carico del combustibile avviene dall'alto, dopo aver rimosso il coperchio superiore. A stufa funzionante utilizzare l'apposito guanto in dotazione in quanto le superfici possono raggiungere temperature elevate. Per evitare che il fuoco si spenga inavvertitamente a causa della mancanza di combustibile, si consiglia di controllare e mantenere costante un adeguato livello di pellets nel serbatoio di alimentazione. Si ricorda che il coperchio del serbatoio deve restare sempre chiuso, salvo quando si effettua la ricarica. Capienza serbatoio (vedi "dati tecnici").

FUNZIONI PULSANTI PANNELLO COMANDI



Pulsante 1 (P1)

- Premuto una volta si entra in modalità modifica Temperatura Acqua riscaldamento (utilizzare P1 e P2 per modificare il valore, P4 per uscire).
- Se tenuto premuto visualizza sul display la temperatura dell'acqua riscaldamento, la pressione dell'impianto ed il tempo di carico combustibile.
- All'interno dei menu Modifica il valore a video.

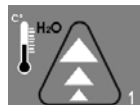

Pulsante 2 (P2)

- Premuto una volta si entra in modalità modifica Temperatura Ambiente (utilizzare P1 e P2 per modificare il valore, P4 per uscire).
- Se tenuto premuto visualizza sul display la temperatura fumi e la velocità del motore espulsione fumi.
- All'interno dei menu Modifica il valore a video.



Pulsante 3 (P3)

- Premuto una volta si accede ai Menù di programmazione (utilizzare P5 e P6 per scorrere i menù, P3 per entrare nel menù, P4 per uscire).
- All'interno dei menu conferma il dato a video ed avanza alla voce seguente.



Pulsante 4 (P4)

- Se tenuto premuto per alcuni secondi Accende/Spigne l'apparecchio.
- All'interno dei menu serve tornare indietro alla posizione precedente o per uscire dai vari menu/sottomenu.



Pulsante 5 (P5)

- Premuto una volta si entra in modalità modifica Potenza Apparecchio (utilizzare P6 e P5 per modificare il valore, P3 o P4 per uscire).
- All'interno dei menu serve per scorrere in avanti i vari menu/sottomenu.



Pulsante 6 (P6)

- Premuto una volta si entra in modalità modifica Temperatura Sanitario (utilizzare P1 e P2 per modificare il valore, P4 per uscire).

Impostazione utilizzata solo da apparecchio con servizio H2o sanitario

- All'interno dei menu serve per scorrere indietro i vari menu/sottomenu.



REGOLAZIONI APPARECCHIO

(da eseguirsi integralmente prima di eseguire la 1° Accensione)

REGOLAZIONE Temperatura Acqua per il Riscaldamento.

L'apparecchio è dotato di un termostato posto sulla caldaia per il controllo della temperatura dell'acqua inviata all'impianto, questo termostato riduce progressivamente la potenza dell'apparecchio (modulazione) quando la temperatura dell'acqua in caldaia, raggiunge la temperatura impostata.

IMPOSTARE la Temperatura Acqua Riscaldamento (caldaia)

- Nella videata principale premere P1
- Regolare la temperatura dell'impianto utilizzando P1 o P2
- Terminare la regolazione della temperatura acqua riscaldamento premendo brevemente il P4, sarà memorizzata la nuova temperatura ed il display ritornerà nella videata precedente.

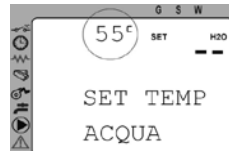

REGOLAZIONE Temperatura Sanitario [non valido per versione 940/SA]

L'apparecchio è dotato di un termostato per il controllo della temperatura dell'acqua sanitaria, questo termostato regola la potenza dell'apparecchio per il mantenimento della temperatura dell'acqua calda sanitaria quando richiesta, si consiglia di differenziare questa temperatura da quella dell'acqua per il Riscaldamento di massimo 10°C.

La produzione di acqua sanitaria avviene tramite l'utilizzo di uno scambiatore rapido, quando si richiede acqua calda un sensore avverte l'apparecchio della richiesta, quest'ultimo aumenta la potenza al massimo per soddisfare la richiesta ed inizia la modulazione di potenza quando si raggiunge il valore di temperatura Sanitario impostato.

IMPOSTARE la Temperatura Sanitario

- Nella videata principale premere P6
- Regolare la temperatura acqua sanitaria utilizzando P1 o P2
- Terminare la regolazione della temperatura Sanitario premendo brevemente il P4, sarà memorizzata la nuova temperatura ed il display ritornerà nella videata precedente.

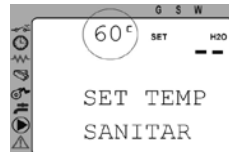

REGOLAZIONE Potenza apparecchio.

L'apparecchio ha la possibilità di essere regolato su 5 livelli di potenza (1-min, 5-max), per le prime ore di funzionamento si consiglia una regolazione a potenza 3.

L'apparecchio utilizzerà il valore di potenza impostato come valore massimo per la funzione di riscaldamento dell'impianto, in questo modo è possibile limitare la potenza massima dell'apparecchio. In ogni caso se la potenza impostata, porta la temperatura della caldaia a raggiungere il valore impostato, l'apparecchio ridurrà automaticamente la potenza (modulazione) per evitare sprechi di combustibile.

- Nella videata principale premere P5
- Regolare la potenza dell'impianto utilizzando P5 o P6

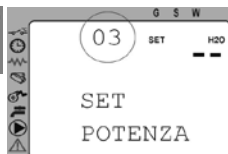

- Terminare la regolazione della Potenza Apparecchio premendo brevemente il P4, sarà memorizzata la nuova potenza ed il display ritornerà nella videata precedente.

REGOLAZIONE Temperatura Ambiente

Impostare la temperatura ambiente significa porre un limite al riscaldamento dell'apparecchio, qualora la temperatura dell'ambiente superi il valore impostato (es.20°) l'apparecchio ridurrà automaticamente la propria potenza portandosi al minimo (potenza 1) per evitare spreco di combustibile.

- Nella videata principale premere P2
- Regolare la temperatura desiderata utilizzando P1 o P2
- Terminare la regolazione della temperatura ambiente premendo brevemente il P4, sarà memorizzata la nuova temperatura ed il display ritornerà nella videata precedente..

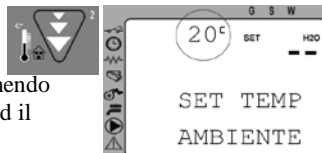

CICLO DI AVVIAMENTO

1° Accensione (stufa nuova ed ogni volta che il serbatoio si sia svuotato di combustibile)

- Immettere del combustibile nel serbatoio e dare tensione all'apparecchio
- In caso il display segnali un allarme tenere premuto P4
- In caso il display segnali "Pulizia Finale" attendere fino alla comparsa sul display di "SPENTO" (circa 15 minuti)



-Apparecchiatura in stato di SPENTO

- Premere P3 per accedere ai menù di programmazione.
- Premere P5 per posizionarsi sul MENU 06
- Premere P3 per accedere al menù Carico Iniziale
- Premere P1 per attivare il carico in continuo del combustibile.

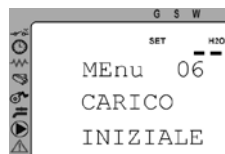

-Quando il pellets comincia a cadere nel cestello bruciatore premere P4 per fermare la caduta del combustibile nel cestello bruciatore.

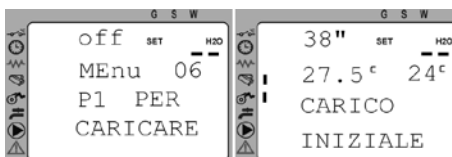

Se necessario ripetere l'operazione più volte fino a quando il pellets cade nel cestello bruciatore.

- Svuotare il cestello bruciatore dal combustibile caduto e riposizionarlo al proprio posto.
- Premere e tenere premuto P4 per alcuni secondi fino alla comparsa sul display delle indicazioni di inizio accensione.

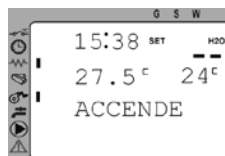

ACCENSIONE CICLO NORMALE



- Premere e tenere premuto per alcuni secondi P4
- L'apparecchio inizia un ciclo automatico per eseguire l'accensione, questo ciclo è composto da 3 fasi che vengono visualizzate sul display:

1-ACCENDE (durata circa 2 min.)
(riscaldamento candeletta accensione)

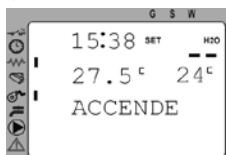

2-CARICA PELLETS (durata max 18 / 20 min)
(caricamento del combustibile)

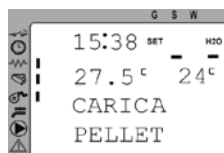

3-FUOCO PRESENTE (durata 5 min.)
(stabilizzazione bruciatore)

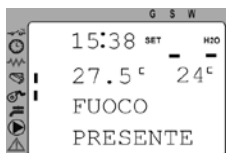

Ultimato il ciclo di accensione l'apparecchio
funzionerà alla potenza impostata.



L'apparecchio controlla continuamente la temperatura dell'ambiente e della caldaia, nel caso la potenza impostata fosse sufficiente a superare i valori impostati l'apparecchio ridurrà automaticamente la potenza al minimo per evitare sprechi di combustibile.

Nel caso l'apparecchio riducesse automaticamente la potenza (modulazione) per uno dei motivi sopra elencati verrà segnalato sul display "LAVORO MODULA"

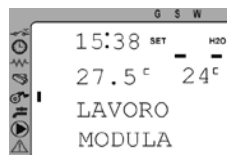

SEGNALAZIONI DISPLAY

| Display | Fase Apparecchio | Spiegazione |
|-------------------------|---|---|
| ACCENDE | Riscaldamento candeletta | L'apparecchio inizia la fase di accensione riscaldando la candeletta |
| CARICA PELLETT | Caricamento iniziale del combustibile | L'apparecchio inizia l'immissione di combustibile nel cestello bruciatore |
| PRESENZA FUOCO | Accensione del combustibile | L'apparecchio ha rilevato la presenza di fuoco nel cestello bruciatore ed inizia la stabilizzazione. |
| LAVORO | Funzionamento a potenza | L'apparecchio ha terminato la fase di accensione, in questo momento è in funzione alla potenza programmata. |
| LAVORO MODULA | Funzionamento a potenza ridotta | La temperatura dell'ambiente o della caldaia ha raggiunto i valori impostati. |
| ATTESA RAFFREDD- | Funzione Stand-By | L'apparecchio ha superato la temperatura ambiente o la temperatura della caldaia che erano state impostate, si spegne e resta in attesa della diminuzione delle temperature. |
| | Controllo Apparecchio | La temperatura della caldaia ha raggiunto il limite massimo, l'apparecchio inizia un ciclo di raffreddamento. |
| STAND-BY | Spento attesa accensione | E' stata superata una temperatura impostata, l'apparecchio ha prima ridotto la potenza e poi si è spento. |
| Sani LAVORO | Produzione acqua sanitaria calda (solo mod. 940) | E' stata richiesta la produzione di acqua calda sanitaria, l'apparecchio si posiziona alla massima potenza per raggiungere la temperatura Sanitario impostata e modulerà al raggiungimento. |
| PULIZIA BRACIERE | Ciclo di pulizia automatico del cestello bruciatore | L'apparecchio esegue una procedura automatica per eliminare parte dei depositi rimasti nel cestello bruciatore. |

| | | |
|-----------------------|---|--|
| PULIZIA FINALE | Spegnimento | L'apparecchio ha iniziato la fase di spegnimento e procede con lo smaltimento del combustibile presente nel cestello bruciatore. |
| FUMI MODULA | Temperatura fumi elevata | L'apparecchio ha rilevato una temperatura fumi elevata, viene ridotto momentaneamente la potenza. |
| ALLARME ATTIVO | Apparecchio in Allarme, inizio ciclo di arresto | L'apparecchio ha rilevato una anomalia, inizia il ciclo di arresto e segnala sul display quale sia il problema rilevato. |

PRODUZIONE ACQUA SANITARIA

Mod. 940. La produzione di acqua calda sanitaria può avvenire **ESCLUSIVAMENTE** con apparecchio in funzione con presenza di fuoco. Con apparecchio SPENTO o in modalità STAND-BY la produzione di acqua calda sanitaria **NON** può avvenire. Si consiglia pertanto di valutare attentamente l'attivazione della modalità Stand-By.

Questo modello è dotato di uno scambiatore rapido per la produzione di acqua calda sanitaria, in caso di richiesta (apertura di un rubinetto) l'apparecchio segnala alla scheda di controllo la necessità di produrre acqua calda sanitaria; viene alzata progressivamente la potenza fino al massimo (pot.5) per soddisfare la richiesta, in caso di superamento della Temperatura Sanitaria impostata l'apparecchio inizia la riduzione di potenza (modulazione) per non sprecare combustibile, al termine della richiesta di acqua calda sanitaria l'apparecchio si ripositiona in funzionamento normale.

I tempi di produzione dell'acqua calda sanitaria con scambiatore rapido possono variare in funzione di alcuni motivi, livello di potenza all'atto della richiesta di acqua sanitaria, tipologia di combustibile, temperatura caldaia impostata, lunghezza tubazioni di trasporto acqua e isolamento impianto termico.

Mod. 940/SA. La produzione di acqua calda sanitaria con apparecchio NON fornito di scambiatore rapido è dipendente alla tipologia di impianto termico collegato all'apparecchio. Qualora si desiderasse produrre acqua calda sanitaria si rende necessario l'utilizzo di un accumulatore esterno all'apparecchio che verrà riscaldato mediante opportune deviazioni dell'impianto termico.

SISTEMI di SICUREZZA

L'apparecchio è dotato di sistemi di sicurezza per garantire il regolare funzionamento.

-Pressostato per il controllo uscita fumi. In caso di ostruzione del condotto di uscita fumi, causato da materiale, da vento contrario o da qualsiasi altro impedimento alla regolare uscita dei fumi, questo dispositivo segnala all'apparecchio il problema, inizierà un ciclo di arresto e sul display sarà visualizzato il messaggio "MANCA DEPRESS".

-Termostato di sicurezza meccanico a riarmo manuale. Questo dispositivo controlla la temperatura dell'acqua della caldaia, in caso venga raggiunta una temperatura troppo elevata (90°C...95°C) viene istantaneamente interrotto l'apporto di combustibile al fuoco, inizia un ciclo di arresto e sul display sarà visualizzato il messaggio "SICUREZ-TERMICA". Il termostato è posizionato sul lato posteriore, per riarmare il termostato è necessario svitare il coperchietto di protezione e premere il perno del termostato.

-Controllo temperatura caldaia. La temperatura della caldaia viene costantemente monitorata da una specifica sonda per modulare l'apparecchio in funzionamento normale, in caso la temperatura superi il livello di guardia (il valore di guardia è impostato di fabbrica), inizia un ciclo di arresto e sul display sarà visualizzato il messaggio "HOT ACQUA".

-Controllo temperatura fumi. La temperatura dei fumi viene costantemente monitorata da una specifica sonda per controllare il regolare funzionamento dell'apparecchio, in caso la temperatura superi il livello di guardia (il valore di guardia è impostato di fabbrica), inizia un ciclo di raffreddamento riducendo la potenza (FUMI MODULA), se la temperatura fumi continua a salire l'apparecchio inizia il ciclo di arresto e sul display sarà visualizzato il messaggio "HOT FUMI".

-Controllo pressione caldaia. La pressione della caldaia viene costantemente monitorata per verificare che rientri nei limiti previsti (min e max), in caso la pressione non sia all'interno dei valori richiesti inizia un ciclo di arresto e sul display sarà visualizzato il messaggio "PRESS ACQUA".

-Controllo motore espulsore fumi. Il motore elettrico destinato all'espulsione dei fumi viene costantemente monitorato per verificarne il corretto funzionamento, in caso di anomalia inizia un ciclo di arresto e sul display sarà visualizzato il messaggio "ASPIRAT GUASTO".

-Controllo delle sonde per il rilevamento delle temperature. Il regolare funzionamento delle sonde che hanno il compito di monitorare il corretto funzionamento dell'apparecchio sono a loro volta sottoposte a costante controllo da parte della scheda elettronica. Se i valori di controllo non rientrano nei parametri di funzionamento inizia un ciclo di arresto e sul display sarà visualizzato il messaggio "SONDA FUMI" o "SONDA ACQUA".

MENU PANNELLO COMANDO



- Per accedere ai menu premere P3
- Utilizzare P5 e P6 per scorrere i vari menu.
- Premere nuovamente P3 per accedere all'interno del menu visualizzato.
- Utilizzare P5 e P6 per scorrere i vari sottomenu, P1 e P2 per variare il valore visualizzato a video.
- Il pulsante P3 accede al menu/sottomenu visualizzato.
- Il pulsante P4 ritorna sempre al livello precedente.

Descrizione MENU

- Menu 01 SET OROLOGIO (Impostazione orologio interno dell'apparecchio).
- Menu 02 SET CRONO (Impostazione delle programmazioni per accensioni/spegnimenti automatici).
- Menu 03 SET LINGUA (Impostazione lingua del Pannello Comandi).
- Menu 04 MODO STAND-BY (Attiva/Disattiva Stand-By)
- Menu 05 MODO CICALINO (Impostazione del suono cicalino).
- Menu 06 CARICO INIZIALE (Attivazione in continuo del carico combustibile).
- Menu 07 STATO STUFA (Visualizza lo stato dell'apparecchio).
- Menu 08 CORREZZ PELLETS (Correzione della carburazione dell'apparecchio).
- Menu 09 TARATURE TECNICO (Riservato per TECNICI).

MENU 01 (set orologio)

All'interno di questo Menu è possibile regolare l'orario e la data della scheda elettronica, la data e l'orario impostati saranno utilizzati come riferimento per l'attivazione dei programmi di accensione/spegnimento.

Prestare ATTENZIONE alla regolazione dell'ORARIO e della DATA, queste regolazioni influiranno sulle programmazioni per le accensioni/spegnimenti automatici.

MENU 02 (set crono)

All'interno di questo Menu è possibile impostare i cicli di accensione/spengimento automatici che si desidera utilizzare. Vi sono 3 diverse modalità che si possono utilizzare anche contemporaneamente, si raccomanda di prestare attenzione alla possibile sovrapposizione delle programmazioni.

PROGRAM GIORNO. Le programmazioni inserite in questa sezione si ripeteranno per tutti i giorni della settimana in ugual modo (max 2 cicli accendi/spegni), vedi più avanti Dettaglio Menu.

PROGRAM SETTIM. Con le programmazioni inserite in questa sezione è possibile eseguire accensioni/spengimenti diversi nei giorni della settimana (max 4 cicli accendi/spegni) , vedi più avanti Dettaglio Menu.

PROGRAM WEEK-END. Le programmazioni inserite in questa sezione si ripetono esclusivamente nei giorni di Sabato e Domenica (max 2 cicli accendi/spegni) , vedi più avanti Dettaglio Menu.

MENU 03 (scegli lingua)

All'interno di questo Menu è possibile modificare la lingua utilizzata dal Pannello Comandi, si possono impostare 4 diverse lingue: Italiano Inglese Tedesco Francese

MENU 04 (modo stand-by)

L'apparecchio è predisposto per funzionare in 2(due) modalità differenti:

1° Modalità, -STAND-BY OFF- come predisposto da CORISIT S.r.l. L'apparecchio al raggiungimento della temperatura ambiente o della temperatura caldaia impostate, inizia la modulazione e si posiziona in funzionamento a potenza 1 per ridurre il consumo di combustibile. Nel momento in cui la temperatura scende al di sotto del valore impostato l'apparecchio ripristina il funzionamento a potenza programmata (esempio pot.3). Nel caso del modello 940 (kit di produzione acqua sanitaria) l'apparecchio funzionando in questa modalità è sempre pronto alla produzione di acqua calda sanitaria.

2° Modalità, -STAND-BY ON-. L'apparecchio al raggiungimento della temperatura ambiente o della temperatura caldaia impostate, inizia la modulazione e si posiziona in funzionamento a potenza 1 per ridurre il consumo di combustibile, nell'eventualità che a potenza 1 la temperatura ambiente o della caldaia continuasse a salire di alcuni gradi, l'apparecchio inizia il ciclo di spegnimento al cui termine segnalerà sul display "STAND-BY". Nel caso del modello 940 (kit di produzione acqua sanitaria) quando interviene la modalità Stand-By non è possibile produrre acqua calda sanitaria fino a quando l'apparecchio non sarà di nuovo in funzione.

MENU 05 (modo cicalino)

All'interno di questo Menu è possibile selezionare la modalità del cicalino (buzzer).
OFF, nessun suono. ON SEMPRE, suono in caso di allarme.

MENU 06 (carico iniziale)

All'interno di questo Menu è possibile attivare il carico di combustibile (coclea) in continuo, operazione eseguibile solo con apparecchio che visualizza sul display "SPENTO". Si utilizza questo menu per eseguire il riempimento della coclea quando l'apparecchio è nuovo o in caso di svuotamento del serbatoio.

MENU 07 (stato stufa)

All'interno di questo Menu è possibile vedere alcune informazioni di funzionamento dell'apparecchio (informazioni per tecnici).

MENU 08 (correz. pellet)

Talvolta cambiando tipo di pellets, vista la varietà delle tipologie di pellets di legno presenti sul mercato possono verificarsi modifiche nella combustione dell'apparecchio. Un segnale evidente di una non efficiente combustione, è la presenza di eccessiva o scarsa quantità di pellets nel cestello bruciatore durante il normale funzionamento. E' possibile eseguire delle piccole regolazioni sulla combustione dell'apparecchio. Premesso che durante il funzionamento il cestello bruciatore dovrebbe presentare combustibile da 1/4 a metà della sua capacità, qualora necessario, per procedere ad eventuali regolazioni vi invitiamo a seguire la procedura di cui ai punti seguenti:

- a- Osservare l'apparecchio e verificare se nel cestello bruciatore il pellets si accumula fino al completo riempimento o se si svuota fino quasi allo spegnimento del fuoco.
- b- Premere P3 per entrare nei MENU.
- c- Scorrere i Menu utilizzando P5 e P6 fino ad arrivare a MENU 08
- d- Premere nuovamente P3 per accedere al MENU 08.
- e- Viene richiesta una CHIAVE di ACCESSO, utilizzando P1 o P2 scorrere il numero nella parte superiore dello schermo fino ad arrivare al numero **33**.
- f- Premere nuovamente P3 per confermare la Chiave di Accesso ed entrare nella modalità di modifica carburazione.
- g- Utilizzare P1 e P2 per modificare il numero visualizzato su display nella parte superiore come indicato nella tabella sottostante, per aumentare la quantità di pellets aumentare il valore, per diminuire la quantità di pellets diminuire il valore. **ATTENZIONE!** Si raccomanda di eseguire variazioni aumentando/diminuendo il valore iniziale di un solo numero alla volta, verificare il funzionamento dell'apparecchio per 1 o 2 giorni e comunque dopo aver pulito il cestello bruciatore, solo dopo questo periodo di verifica eventualmente intervenire nuovamente sulla regolazione.
- h- Terminare la regolazione della carburazione premendo P4 brevemente fino a ritorno del display nella videata di lavoro.

| | | | | | | | | | | | | | | | | | | |
|--------------------------------|---|---|---|---|---|---|---|---|--------------------------------|----|----|----|----|----|----|----|----|----|
| ← | | | | | | | | | → | | | | | | | | | |
| Aumentare combustibile pellets | | | | | | | | | Diminuire combustibile pellets | | | | | | | | | |
| 9 | 8 | 7 | 6 | 5 | 4 | 3 | 2 | 1 | 0 | -1 | -2 | -3 | -4 | -5 | -6 | -7 | -8 | -9 |

MENU 09 (tarature tecnico)

RISERVATO PER TECNICI.

DETTAGLIO MENU

Prestare **ATTENZIONE** alla regolazione dell'ORARIO e della DATA, queste regolazioni influiranno sulle programmazioni per le accensioni/spegnimenti automatici.

| Menu 01 SET OROLOGIO - (Impostazione orologio interno dell'apparecchio). | | |
|---|-----------------------------|--------------------------|
| Display | Descrizione | Esempio |
| GIORNO | giorno della settimana | MARTEDI |
| ORE OROLOGIO | ora dell'orario corrente | 15 (15 :38) |
| MINUTI OROLOGIO | minuti dell'orario corrente | 38 (15: 38) |
| GIORNO OROLOGIO | giorno dalla data odierna | 11 (11 /05/2010) |
| MESE OROLOGIO | mese della data odierna | 05 (11/ 05 /2010) |
| ANNO OROLOGIO | anno della data odierna | 10 (11/05/20 10) |
| Eseguire le impostazioni prestando attenzione ai valori dei parametri, una errata impostazione causerà anomalie nei programmi di accensione/spegnimento automatici. | | |

PROGRAM GIORNO. Le programmazioni inserite in questa sezione si ripeteranno per tutti i giorni della settimana in ugual modo (max 2 cicli accendi/spegni)

PROGRAM SETTIM. Con le programmazioni inserite in questa sezione è possibile eseguire accensioni/spegnimenti diversi nei giorni della settimana (max 4 cicli accendi/spegni).

PROGRAM WEEK-END. Le programmazioni inserite in questa sezione si ripetono esclusivamente nei giorni di Sabato e Domenica (max 2 cicli accendi/spegni).

Menu 02 SET CRONO - (Impostazione delle programmazioni per accensioni/spegnimenti automatici).

| | <i>Display</i> | <i>Descrizione</i> | <i>Esempio</i> | <i>Range</i> |
|--|----------------|--|----------------|--------------|
| M-2-1 | ABILITA CRONO | Attivare(on) / Disattivare(off) il cronotermostato giornaliero | on | on-oFF |
| Attivare(on) / Disattivare(off) per rendere operativi o escludere TUTTE le programmazioni seguenti (GIORNO, SETTIM, WEEK-END). | | | | |

| | <i>Display</i> | <i>Descrizione</i> | <i>Esempio</i> | <i>Range</i> |
|--|-----------------------|--|----------------|--------------|
| M-2-2 | PROGRAM GIORNO | | | |
| M-2-2-01 | CRONO GIORNO | Attivare(on) / Disattivare(off) il cronotermostato giorno. | on | on-oFF |
| Attivare(on) / Disattivare(off) per rendere operativi o escludere le programmazioni del giorno | | | | |
| M-2-2-02 | START 1 GIORNO | Inserire orario accensione | 07:00 | 00:00-off |
| M-2-2-03 | STOP 1 GIORNO | Inserire orario spegnimento | 09:00 | 00:00-off |
| M-2-2-04 | START 2 GIORNO | Inserire orario accensione | 17:00 | 00:00-off |
| M-2-2-05 | STOP 2 GIORNO | Inserire orario spegnimento | OFF | 00:00-off |

Gli orari programmati si ripeteranno tutti i giorni della settimana in ugual modo. Per una corretta esecuzione dei programmi regolare con attenzione i dati del MENU 01.

Selezionando oFF in un programma di accensione/spegnimento l'apparecchio non eseguirà il comando relativo, utilizzare oFF quando si vuole che la stufa esegua solo l'accensione o lo spegnimento ignorando l'altro comando del programma.

| | <i>Display</i> | <i>Descrizione</i> | <i>Esempio</i> | <i>Range</i> |
|---|-----------------------|--|----------------|--------------|
| M-2-3 | PROGRAM SETTIM | | | |
| M-2-3-01 | CRONO SETTIMAN | Attivare(on) / Disattivare(off) il cronotermostato settimanale | on | on-oFF |
| Attivare(on) / Disattivare(off) per rendere operativi o escludere le programmazioni settimanali | | | | |
| M-2-3-02 | START PROG-1 | Inserire orario accensione | 06:00 | 00:00-off |
| M-2-3-03 | STOP PROG-1 | Inserire orario spegnimento | 08:00 | 00:00-off |
| M-2-3-04 | LUNEDI PROG-1 | Attivare(on)/Disattivare(off) il PROG-1 per il Lunedì | on | on-oFF |
| M-2-3-05 | MARTEDI PROG-1 | Attivare(on)/Disattivare(off) il PROG-1 per il Martedì | on | on-oFF |
| M-2-3-06 | MERCOLDI PROG-1 | Attivare(on)/Disattivare(off) il PROG-1 per il Mercoledì | on | on-oFF |
| M-2-3-07 | GIOVEDI PROG-1 | Attivare(on)/Disattivare(off) il PROG-1 per il Giovedì | oFF | on-oFF |
| M-2-3-08 | VENERDI PROG-1 | Attivare(on)/Disattivare(off) il PROG-1 per il Venerdì | oFF | on-oFF |
| M-2-3-09 | SABATO PROG-1 | Attivare(on)/Disattivare(off) il PROG-1 per il Sabato | oFF | on-oFF |
| M-2-3-10 | DOMENICA PROG-1 | Attivare(on)/Disattivare(off) il PROG-1 per il Domenica | oFF | on-oFF |
| M-2-3-11 | START PROG-2 | Inserire orario accensione | 18:00 | 00:00-off |
| M-2-3-12 | STOP PROG-2 | Inserire orario spegnimento | 22:00 | 00:00-off |
| M-2-3-13 | LUNEDI PROG-2 | Attivare(on)/Disattivare(off) il PROG-2 per il Lunedì | on | on-oFF |

| | | | | |
|---|-----------------|--|-------|-----------|
| M-2-3-14 | MARTEDI PROG-2 | Attivare(on)/Disattivare(off) il PROG-2 per il Martedì | on | on-oFF |
| M-2-3-15 | MERCOLDI PROG-2 | Attivare(on)/Disattivare(off) il PROG-2 per il Mercoledì | on | on-oFF |
| M-2-3-16 | GIOVEDI PROG-2 | Attivare(on)/Disattivare(off) il PROG-2 per il Giovedì | oFF | on-oFF |
| M-2-3-17 | VENERDI PROG-2 | Attivare(on)/Disattivare(off) il PROG-2 per il Venerdì | oFF | on-oFF |
| M-2-3-18 | SABATO PROG-2 | Attivare(on)/Disattivare(off) il PROG-2 per il Sabato | oFF | on-oFF |
| M-2-3-19 | DOMENICA PROG-2 | Attivare(on)/Disattivare(off) il PROG-2 per il Domenica | oFF | on-oFF |
| M-2-3-20 | START PROG-3 | Inserire orario accensione | 8:00 | 00:00-off |
| M-2-3-21 | STOP PROG-3 | Inserire orario spegnimento | 11:00 | 00:00-off |
| M-2-3-22 | LUNEDI PROG-3 | Attivare(on)/Disattivare(off) il PROG-3 per il Lunedì | oFF | on-oFF |
| M-2-3-23 | MARTEDI PROG-3 | Attivare(on)/Disattivare(off) il PROG-3 per il Martedì | oFF | on-oFF |
| M-2-3-24 | MERCOLDI PROG-3 | Attivare(on)/Disattivare(off) il PROG-3 per il Mercoledì | oFF | on-oFF |
| M-2-3-25 | GIOVEDI PROG-3 | Attivare(on)/Disattivare(off) il PROG-3 per il Giovedì | on | on-oFF |
| M-2-3-26 | VENERDI PROG-3 | Attivare(on)/Disattivare(off) il PROG-3 per il Venerdì | on | on-oFF |
| M-2-3-27 | SABATO PROG-3 | Attivare(on)/Disattivare(off) il PROG-3 per il Sabato | on | on-oFF |
| M-2-3-28 | DOMENICA PROG-3 | Attivare(on)/Disattivare(off) il PROG-3 per il Domenica | on | on-oFF |
| M-2-3-29 | START PROG-4 | Inserire orario accensione | 16:00 | 00:00-off |
| M-2-3-30 | STOP PROG-4 | Inserire orario spegnimento | 22:30 | 00:00-off |
| M-2-3-31 | LUNEDI PROG-4 | Attivare(on)/Disattivare(off) il PROG-4 per il Lunedì | oFF | on-oFF |
| M-2-3-32 | MARTEDI PROG-4 | Attivare(on)/Disattivare(off) il PROG-4 per il Martedì | oFF | on-oFF |
| M-2-3-33 | MERCOLDI PROG-4 | Attivare(on)/Disattivare(off) il PROG-4 per il Mercoledì | oFF | on-oFF |
| M-2-3-34 | GIOVEDI PROG-4 | Attivare(on)/Disattivare(off) il PROG-4 per il Giovedì | on | on-oFF |
| M-2-3-35 | VENERDI PROG-4 | Attivare(on)/Disattivare(off) il PROG-4 per il Venerdì | on | on-oFF |
| M-2-3-36 | SABATO PROG-4 | Attivare(on)/Disattivare(off) il PROG-4 per il Sabato | on | on-oFF |
| M-2-3-37 | DOMENICA PROG-4 | Attivare(on)/Disattivare(off) il PROG-4 per il Domenica | on | on-oFF |
| <p>Per una corretta esecuzione dei programmi regolare con attenzione i dati del MENU 01. Selezionando oFF in un programma di accensione/spegnimento l'apparecchio non eseguirà il comando relativo, utilizzare oFF quando si vuole che la stufa esegua solo l'accensione o lo spegnimento ignorando l'altro comando del programma.</p> | | | | |

| | Display | Descrizione | Esempio | Range |
|---|-------------------------|---|---------|-----------|
| M-2-4 | PROGRAM WEEK-END | | | |
| M-2-4-01 | CRONO WEEK-END | Attivare(on) / Disattivare(off) il cronotermostato week-end | on | on-oFF |
| Attivare(on) / Disattivare(off) per rendere operativi o escludere le programmazioni per il Week-end | | | | |
| M-2-4-02 | START 1 WEEK-END | Inserire orario 1 accensione | 07:00 | 00:00-off |

| | | | | |
|----------|------------------|-------------------------------|-------|-----------|
| M-2-4-03 | STOP 1 WEEK-END | Inserire orario 1 spegnimento | 12:00 | 00:00-off |
| M-2-4-04 | START 2 WEEK-END | Inserire orario 2 accensione | 14:00 | 00:00-off |
| M-2-4-05 | STOP 2 WEEK-END | Inserire orario 2 spegnimento | off | 00:00-off |

Gli orari programmati si ripeteranno in tutti i week-end Per una corretta esecuzione dei programmi regolare con attenzione i dati del MENU 01.
Selezionando oFF in un programma di accensione/spegnimento l'apparecchio non eseguirà il comando relativo, utilizzare oFF quando si vuole che la stufa esegua solo l'accensione o lo spegnimento ignorando l'altro comando del programma.

Menu 03 SET LINGUA - (Impostazione lingua del Pannello Comandi).

| Display | Descrizione | Esempio |
|---------------|--------------------------------------|----------|
| SCEGLI LINGUA | Impostare lingua Pannello di Comando | ITALIANO |

Lingue disponibili : ITALIANO, ENGLISH, DEUTSCH, FRANCAIS

Menu 04 MODO STAND-BY - (Impostare tipologia di spegnimento apparecchio sulle temperature ambiente e caldaia).

| Display | Descrizione | Esempio |
|---------------|--|---------|
| MODO STAND-BY | Attivare(on) / Disattivare(off) la modalità di arresto al superamento delle temperature ambiente o caldaia impostate | oFF |

Selezioni disponibili : on, oFF
 ON, l'apparecchio al superamento di 2°C dei rispettivi valori impostati della temperatura ambiente o della temperatura caldaia inizierà il ciclo di spegnimento.
 OFF, l'apparecchio al superamento dei rispettivi valori impostati della temperatura ambiente o della temperatura caldaia continuerà a funzionare a potenza minima senza spegnersi.

Menu 05 MODO CICALINO - (Impostazione del suono cicalino).

| Display | Descrizione | Esempio |
|---------------|---|--------------|
| MODO CICALINO | Selezionare la modalità cicalino desiderata | SOLO ALLARMI |

Selezioni disponibili : OFF, SOLO ALLARMI, ON SEMPRE
 OFF – Sempre spento SOLO ALLARMI – Suono solo in caso di Allarmi dell'apparecchio
 ON SEMPRE – Suono in caso di allarme e ad ogni pressione di tasti Pannello Comandi.

Menu 06 CARICO INIZIALE - (Attivazione in continuo del carico combustibile).

| Display | Descrizione | Esempio |
|-----------------|--|---------|
| CARICO INIZIALE | Visualizza le informazioni di funzionamento dell'apparecchio | |

Questo Menu viene attivato solo con apparecchio in OFF (spento) ed è utilizzato per il riempimento della coclea di carico combustibile la prima volta che si accende l'apparecchio ed ogni qual volta si svuota completamente il serbatoio.

Menu 07 STATO STUFA - (Visualizza lo stato dell'apparecchio).

| Display | Descrizione | Esempio |
|-------------|--|---------|
| STATO STUFA | Visualizza le informazioni di funzionamento dell'apparecchio | |

Dati visualizzati:
 Temperatura Fumi, giri/min. motore espulsore fumi, stato dell'apparecchio, temperatura ambiente, pressione in caldaia, tempo di carico del combustibile, informazioni per TECNICI.

Menu 08 CORREZZ. PELLETT - (Correzione della carburazione dell'apparecchio).

| Display | Descrizione | Esempio |
|------------------|--|---------|
| CORREZZ. PELLETT | Modifica della carburazione dell'apparecchio | |
| CHIAVE ACCESSO | Inserire il codice per accedere alla modifica della carburazione | 33 |
| CORREZZ. PELLETT | Correzione della carica del combustibile | -02 |

| Menu 09 TARATURE TECNICO -(Riservato per TECNICI). | | |
|--|----------------------------------|---------|
| Display | Descrizione | Esempio |
| TARATURE TECNICO | Menu riservato ai TECNICI | |
| CHIAVE ACCESSO | Inserire il codice di accesso | |
| Questa sezione è riservata ai TECNICI per eseguire le eventuali regolazioni dell'apparecchio. | | |

Pulizia a carico dell'utilizzatore

Per un corretto e funzionamento dell'apparecchio si rende necessario eseguire alcune piccole manutenzioni, eseguire le manutenzioni con apparecchio spento e freddo.

Tutti i GIORNI

Pulizia dei condotti fumi.

Da eseguire con apparecchio spento e rigorosamente freddo.

Prendere la leva posizionata all'interno della porta inferiore; ruotare la ceramica in senso antiorario; inserire la leva nel perno centrale a vista (vedi figura); agire tirando verso il basso e rilasciando per N° 4 – 5 volte. Si otterrà così la pulizia dei condotti fumi.

Una volta eseguita la pulizia procedere al ripristino dell'apparecchio facendo quando descritto sopra, in modo inverso.

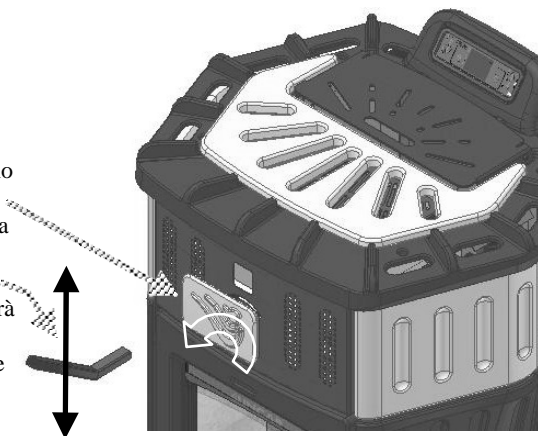

Pulizia ordinaria della camera di combustione.

La camera di combustione deve essere tenuta sotto controllo per assicurare che le aperture per l'alimentazione dell'aria non vengano otturate da cenere e scorie. La camera di combustione può essere facilmente pulita all'interno mediante aspirapolvere. Le incrostazioni presenti nel cestello bruciatore, dovranno essere rimosse.

Dopo aver asportato il cestello bruciatore, togliere eventuali depositi formati all'interno del tubo candeledda.

Nel riposizionare il cestello bruciatore, verificare che il foro di grande dimensione sia in corrispondenza del tubo candeledda accensione

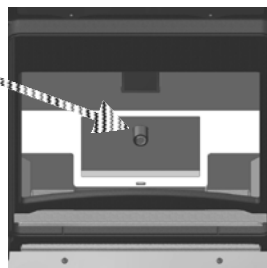
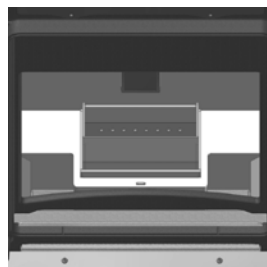

Pulizia cassetto cenere. Aprire la porta inferiore, asportare il cassetto cenere (ruotare i due agganci laterali per sbloccare il cassetto), prelevare il cassetto cenere e svuotarlo prestando attenzione ad eventuali residui di combustibile ancora caldi, riposizionare il cassetto cenere nel proprio alloggiamento e richiudere. **ATTENZIONE** a posizionare correttamente il cassetto cenere ed eseguire una corretta chiusura. **NON** svuotare le ceneri in contenitori che potrebbero incendiarsi, ricordate che all'interno delle ceneri è possibile che siano presenti delle braci anche dopo diverse ore dallo spegnimento.

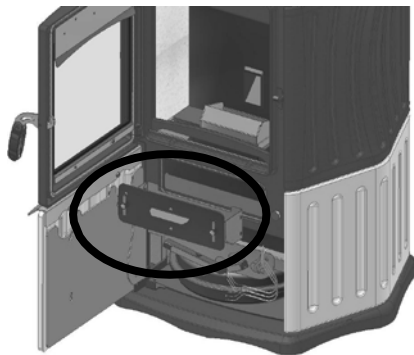

Pulizia esterna. Questo tipo di operazione va eseguita con apparecchio freddo.

- Parti in acciaio/ghisa: usare un panno imbevuto in sostanze specifiche per i materiali
- Parti in vetro/ceramica: usare una spugnetta imbevuta di prodotto adatto per la pulizia vetri di stufe-caminetti e ripassare poi con strofinaccio asciutto.
- Parti verniciate: usare un panno leggermente insaponato con prodotti neutri e poi ripassare con uno strofinaccio umido.

Tutti i MESI

Pulizia del serbatoio pellets. Asportare periodicamente i depositi di segatura che si formano nel serbatoio pellets. Per fare questo occorre lasciare utilizzare quasi interamente il combustibile all'apparecchio; spegnere l'apparecchio; successivamente scollegarlo dalla presa di corrente e, ad apparecchio freddo, mediante aspiratore, asportare i depositi sul fondo. Se necessario, asportare la griglia serbatoio. Ad operazione ultimata ripristinare il tutto.

Manutenzione Ordinaria (operazione da eseguirsi da personale qualificato) **IMPORTANTE!**

Almeno una volta l'anno ed in ogni caso a fine stagione di utilizzo per mantenere efficiente il funzionamento del vostro apparecchio e valida la garanzia legale (due anni), è **necessario** procedere ad operazioni di manutenzione Ordinaria, avvalendosi del servizio di un tecnico specializzato:

- Pulizia condotti gas di scarico dell'apparecchio.
- Pulizia alloggiamento ventola dei gas di scarico.
- Verifica e sostituzione delle guarnizioni.
- Verifica canna fumaria e dei condotti fumo.

Queste operazioni di manutenzione dell'apparecchio, sono a pagamento e **devono essere svolte da personale qualificato.**

CORISIT ha creato una rete di Centri Assistenza Tecnica (CAT) ai quali potrete fare riferimento e con i quali consigliamo di stipulare un contratto di manutenzione annuale. N.B. : A seconda del tempo giornaliero d'utilizzo e della qualità del pellets utilizzato, potrebbe rendersi necessario ridurre gli intervalli di manutenzione.

Si raccomanda di eseguire una regolare manutenzione dell'apparecchio, dei canali da fumo e della canna fumaria.

In caso di prolungato inutilizzo dell'apparecchio verificare che i condotti fumo e la canna fumaria siano liberi da ostruzioni prima di accendere l'apparecchio.

Accessori

I seguenti attrezzi di servizio vengono forniti insieme alla stufa:

- Per le parti calde di manipolazione



- Per la pulizia dei condotti fumi

(Attenzione, il particolare menzionato e riposto nella busta accessori, si ricorda che all'interno della porta inferiore è situato l'apposito supporto).

Possibili inconvenienti e loro rimedio

| DIFETTO | PROBABILE CAUSA | RIMEDIO |
|---|--|--|
| Non viene raggiunta la temperatura ambiente impostata | <p>Potenza dell'apparecchio impostata troppo bassa.</p> <p>Regolazione della temperatura caldaia troppo bassa.</p> <p><i>Dispersione del calore.</i></p> <p>L'impianto termico è sovradimensionato rispetto alla potenza dell'apparecchio.</p> | <p>Aumentare la potenza impostata.</p> <p>Aumentare la temperatura impostata della caldaia.</p> <p><i>Migliorare l'isolamento dell'impianto e dell'abitazione.</i></p> <p>Ridurre le dimensioni dell'impianto termico.</p> |
| L'apparecchio funziona a potenza minima | <p>La temperatura ambiente ha raggiunto il valore richiesto.</p> <p><i>La caldaia ha raggiunto la temperatura impostata.</i></p> <p>L'impianto termico è sottodimensionato rispetto alla potenza dell'apparecchio.</p> | <p>Impostare una temperatura ambiente più elevata.</p> <p><i>Impostare una temperatura della caldaia più elevata.</i></p> <p>Aumentare le dimensioni dell'impianto termico.</p> |
| Il combustibile si accumula nel cestello bruciatore | <p>Combustibile di scarsa qualità.</p> <p>Carburazione/manutenzione apparecchio.</p> <p>Coperchio cassetto cenere aperto o non chiuso correttamente.</p> | <p>Migliorare la qualità del combustibile.</p> <p>Eseguire Pulizia a carico dell'utilizzatore e/o manutenzione ordinaria. Eseguire correzione pellet (menu09).</p> <p>Controllare chiusura coperchio cassetto cenere.</p> |
| L'impianto termico (termosifoni) sono tiepidi | <p>Apparecchio appena acceso.</p> <p>La temperatura ambiente ha raggiunto il valore richiesto.</p> <p><i>La caldaia ha raggiunto la temperatura impostata.</i></p> | <p>Attendere che l'apparecchio raggiunga il normale regime di funzionamento.</p> <p>Impostare una temperatura ambiente più elevata.</p> <p><i>Impostare una temperatura della caldaia più elevata.</i></p> |

Eventuali riparazioni devono essere eseguite esclusivamente dal centro assistenza autorizzato o da personale qualificato.

Attenzione: scollegare l'apparecchio dall'alimentazione elettrica prima di ogni intervento.

Segnalazioni di Allarme del Display

| Allarme | Spiegazione | Probabile Causa | Rimedio |
|---------------------------|--|--|---|
| Mancata Accensione | Non si è verificata l'accensione del combustibile in fase di avvio o non è avvenuto il rilevamento del fuoco | Mancata alimentazione pellets. | Verifica presenza pellets nel serbatoio Verifica funzionamento coclea. Verifica collegamenti elettrici. |
| | | <i>Rottura candeletta accensione.</i> | <i>Sostituzione candeletta.</i> |
| | | Mancato rilievo del fuoco da parte della sonda fumi. <i>Pellets con difficoltà di accensione.</i> | Verificare posizione, funzionamento e collegamento elettrico sonda temperatura fumi. <i>Migliorare la qualità del combustibile.</i> |
| Aspirat Guasto | Il motore aspiratore fumi è guasto | Un corpo estraneo blocca il motore fumi | Verificare il condotto di scarico fumi. |
| | | <i>Collegamenti elettrici interrotti.</i> | <i>Verificare collegamenti di alimentazione motore e collegamenti del contagiri (encoder).</i> |
| Errore Fuoco | Non viene rilevata la presenza di fuoco nel cestello | Rottura motore fumi | Sostituzione motore. |
| | | Mancata alimentazione del combustibile. | Verifica presenza pellets nel serbatoio Verifica funzionamento coclea. Verifica intasamento/otturazione coclea. Verifica collegamenti elettrici. |
| Manca Depress | Rilevato otturazione camino evacuazione fumi | <i>Sonda rilevamento</i> | <i>Verificare posizione sonda fumi. Verificare/sostituire sonda fumi.</i> |
| | | Otturazione camino. | Verifica camino. |
| Sicurezza Termica | Rilevato eccessiva temperatura della caldaia (è necessario riarmare manualmente il termostato posteriore) | <i>Collegamenti elettrici interrotti.</i> | <i>Verifica integrità collegamenti elettrici pressostato.</i> |
| | | Rottura pressostato | Sostituzione pressostato |
| | | Rottura/Blocco pompa di circolazione impianto. | Verificare funzionamento pompa di circolazione. |
| | | <i>Rottura bulbo di rilevamento temperatura di sicurezza caldaia.</i> | <i>Verifica/sostituzione Termostato, verifica cablaggio.</i> |
| | | Presenza di aria nella caldaia dell'apparecchio. | Eliminare l'aria presente nell'impianto termico. |

| | | | |
|------------------------|---|--|---|
| Press Acqua | Rilevata pressione caldaia non corretta. | Pressione errata dell'impianto termico. <i>Pressione troppo elevata</i> Collegamenti elettrici interrotti. <i>Rottura trasduttore di pressione</i> | Verificare la pressione dell'impianto termico. (min. 0,5bar max. 2bar). <i>Ridurre la pressione dell'impianto scaricando acqua.</i> Verificare i collegamenti elettrici del pressostato. <i>Verificare/sostituire trasduttore di pressione.</i> |
| Sonda Acqua | Errore di segnalazione sonda temperatura caldaia. | | Verificare/Sostituire sonda temperatura acqua. |
| Sonda Fumi | Errore segnalazione sonda fumi. | | Verificare/Sostituire sonda fumi. |
| Hot Fumi | Temperatura fumi troppo elevata | Carburazione apparecchio errata. <i>Cambio di combustibile.</i> Sonda rilevamento. | Far visionare l'apparecchio da un Centro Assistenza Tecnica. Procedere alla "Correzz. Pellet". <i>Far visionare l'apparecchio da un Centro Assistenza Tecnica. Utilizzare un combustibile di migliore qualità. Procedere alla "Correzz. Pellet".</i> Verificare posizione sonda fumi. Verificare/sostituire sonda fumi. |
| Hot Acqua | Temperatura acqua caldaia troppo elevata | Carburazione apparecchio errata. <i>Rottura/Blocco pompa di circolazione impianto.</i> Presenza di aria nella caldaia dell'apparecchio. <i>Sonda rilevamento.</i> | Far visionare l'apparecchio da un Centro Assistenza Tecnica. Procedere alla "Correzz. Pellet". <i>Verificare funzionamento pompa di circolazione.</i> Eliminare l'aria presente nell'impianto termico. <i>Verificare posizione sonda caldaia. Verificare/sostituire sonda caldaia.</i> |
| Black-Out | E' avvenuto un ammanco di tensione durante il funzionamento | | Svuotare e pulire il cestello bruciatore da eventuali residui presenti e accendere l'apparecchio. |

SCHEMI DI COLLEGAMENTO APPARECCHIO

Gli schemi di seguito riportati sono da considerare come indicativi di alcune tipologie possibili di collegamenti, ma non sono da ritenersi esaustivi in materia di impiantistica.

MOD. 940/SA - 941/SA
Schema Collegamento
Impianto Termico

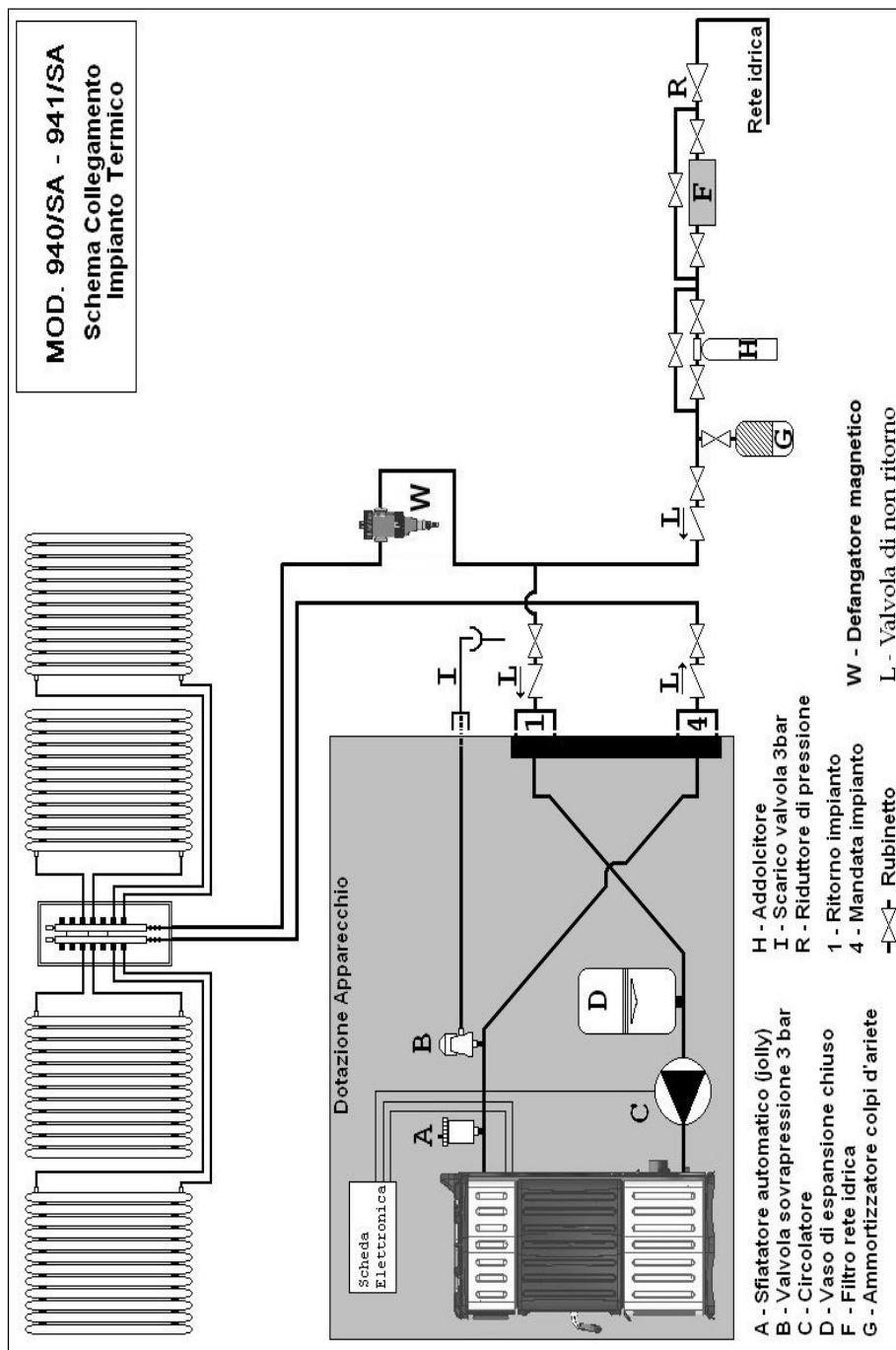

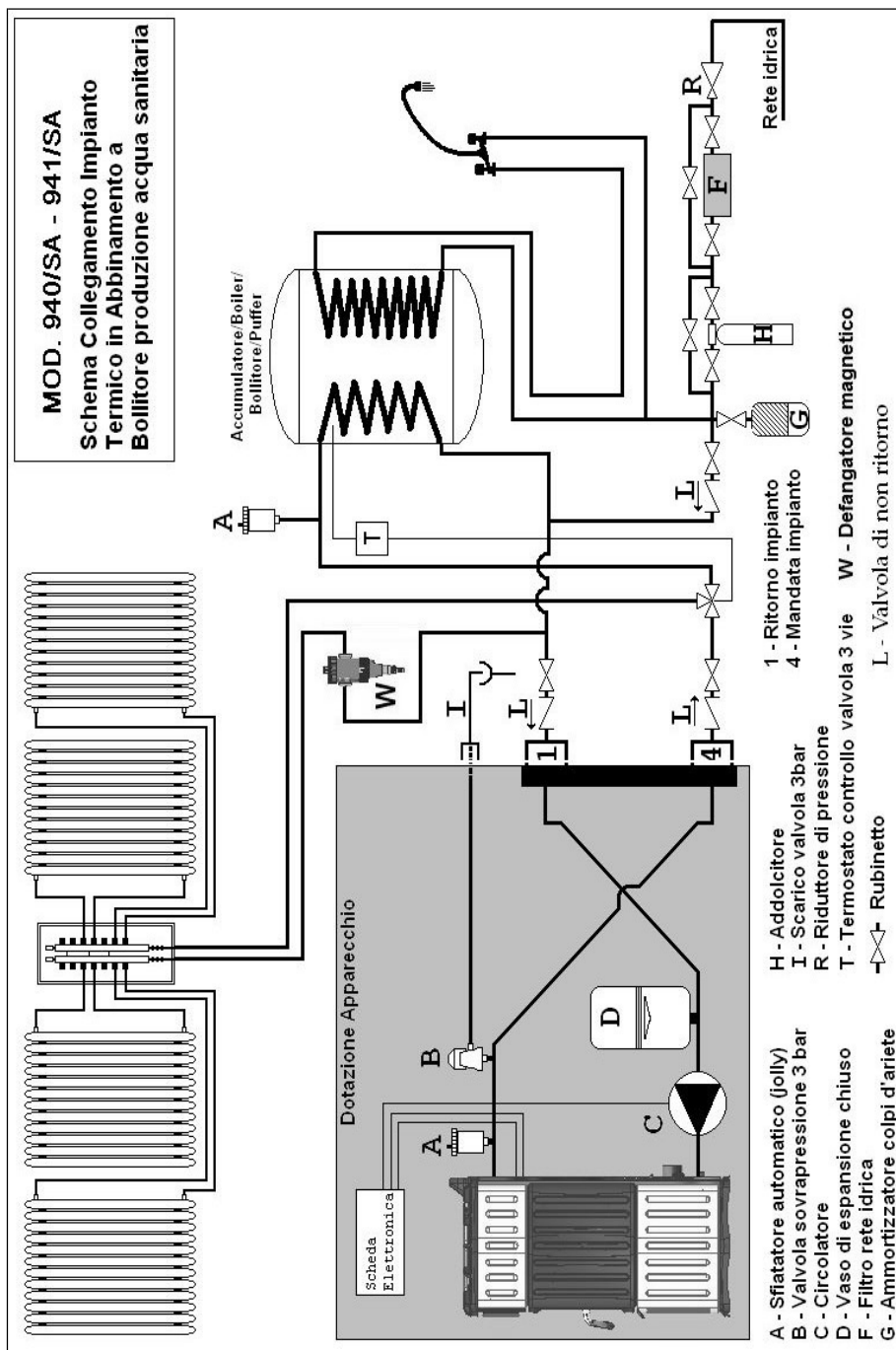

MOD. 940
Schema Collegamento Impianto
Termico con produzione acqua
sanitaria

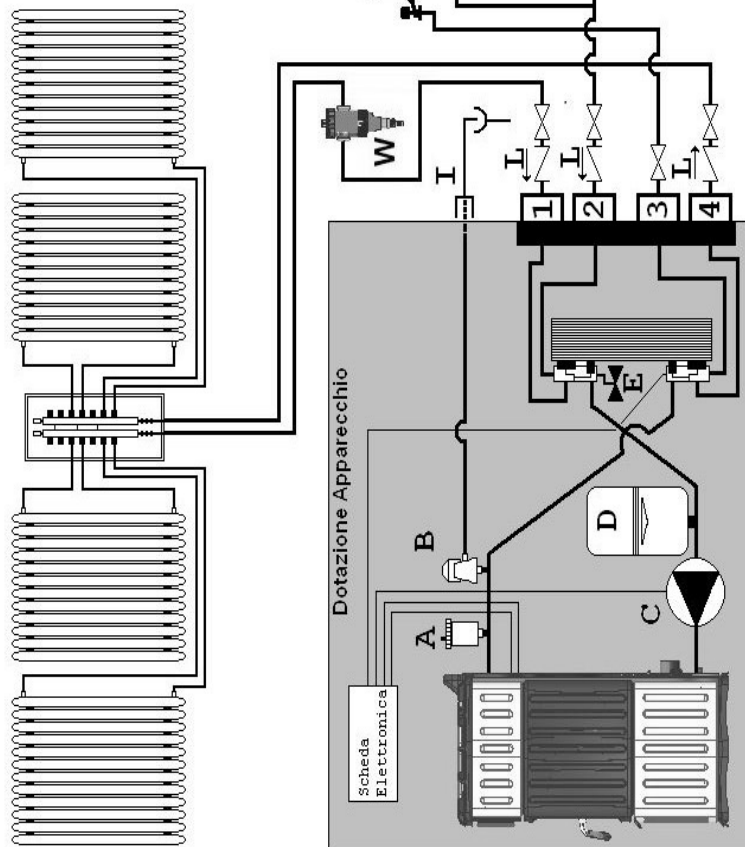

- A - Sfiatore automatico (jolly)
- B - Valvola sovrappressione 3 bar
- C - Circolatore
- D - Vaso di espansione chiuso
- E - Riempimento caldaia
- F - Filtro rete idrica

- G - Ammortizzatore colpi d'ariete
- H - Addolcitore
- I - Scarico valvola 3bar
- R - Riduttore di pressione
- ↳ - Rubinetto
- L - Valvola di non ritorno

- 1 - Ritorno impianto
- 2 - Ingresso acqua rete
- 3 - Acqua sanitaria calda
- 4 - Mandata impianto
- W - Defangatore magnetico

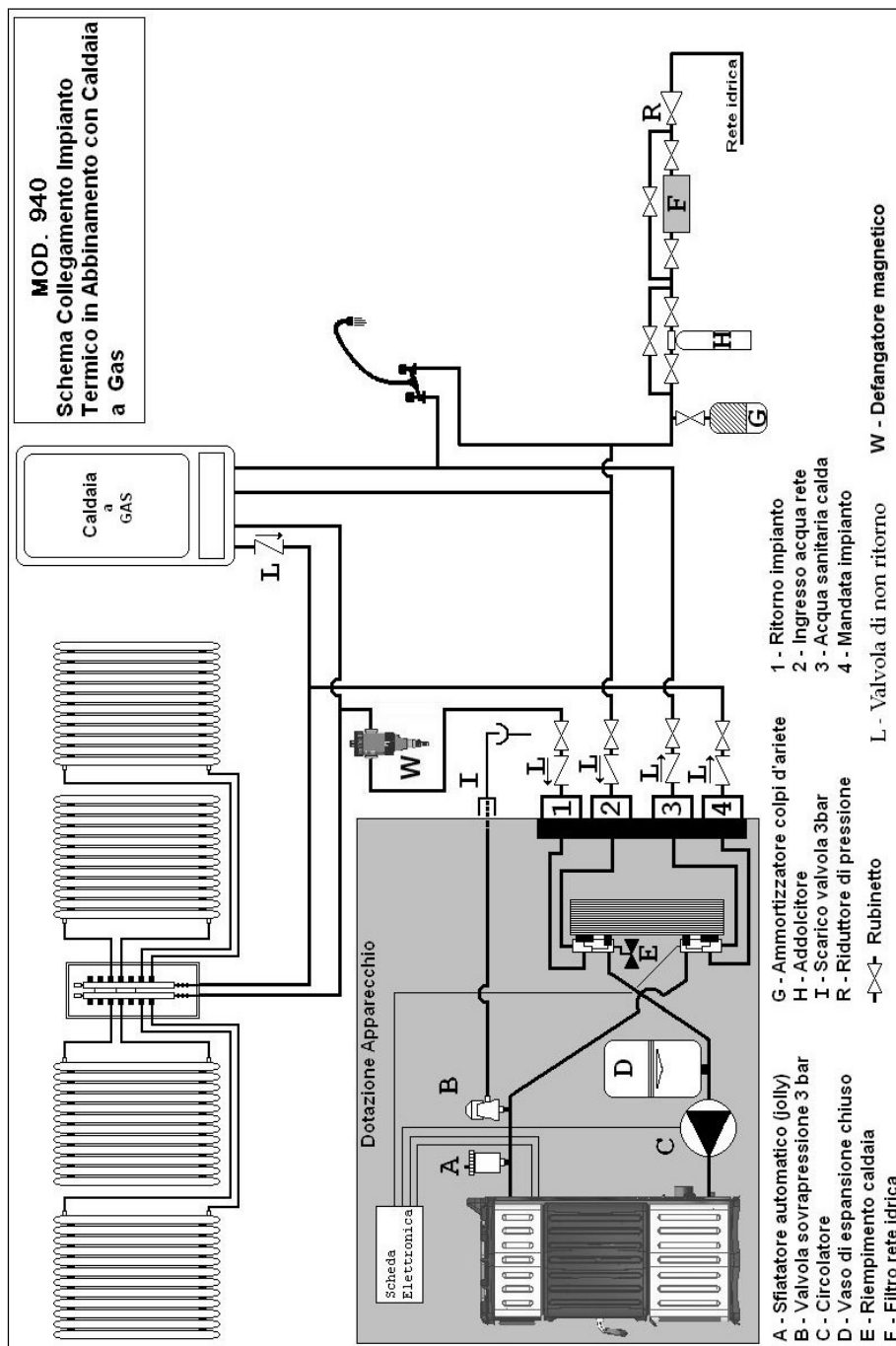

CONDIZIONI DI GARANZIA e RICHIESTA INTERVENTO

- La Garanzia dell'apparecchio ha durata di anni due, così come previsto dalla Direttiva Europea 1999/44/CE sulla vendita dei beni di consumo. Il periodo è conteggiato a partire dalla data riportata sullo scontrino fiscale d'acquisto o sulla fattura o altro documento fiscale che comprovi l'avvenuto acquisto con data certa.
- La Garanzia copre tutto il territorio Nazionale Italiano.
- La Garanzia copre tutti i componenti (con esclusione dei Vetri e dei materiali di normale consumo) di cui l'apparecchio è costituito, comprende altresì tutte le spese di sostituzione dei componenti risultati difettosi.
- La Garanzia ha validità se: l'acquirente è in possesso dello scontrino fiscale d'acquisto o altro documento fiscale che comprovi l'avvenuto acquisto con data certa, tale documento è **condizione inderogabile** per ottenere l'intervento in garanzia e va esibito al tecnico prima dell'intervento, pena il decadimento della suddetta.
- La Garanzia ha validità se: l'acquirente è in regola con le modalità di pagamento pattuite all'atto dell'acquisto e non sia in mora per qualsiasi motivo.
- La Garanzia ha validità se: viene comprovato che l'anomalia sia dovuta a difetto di fabbricazione e non a cattivo uso, maltrattamento, mancata o insufficiente manutenzione dell'apparecchio.
- La Garanzia decade se: esistono malfunzionamenti generati da canne fumarie non conformi, non rispondenti alle caratteristiche dettate dalle normative in vigore o non rispondenti alle richieste dell'apparecchio come indicato al paragrafo Dati Tecnici.
- La Garanzia decade se: nella località di utilizzo dell'apparecchio sono presenti fattori ambientali anomali e/o esistono danni causati da agenti atmosferici, climatici, chimici, elettrochimici.
- La Garanzia decade se: esistono malfunzionamenti generati da cattiva installazione, manomissione dell'apparecchio, uso non appropriato, imperizia d'uso.
- La Garanzia decade se: esistono malfunzionamenti generati dall'uso di combustibili non conformi, quali ad esempio: legna verde, legna con molta umidità, combustibili diversi da quelli indicati sul libretto; nel caso di apparecchi a pellets, uso di materiali diversi da pellets di legna certificato.
- Non sono mai in Garanzia interventi di pulizia degli apparecchi o interventi di manutenzione ordinaria.
- Non sono in Garanzia i Vetri ed i materiali di normale consumo.
- Non sono in Garanzia: guasti accidentali causati da cadute o danni dovuti al trasporto a NOI non imputabili. **Accertare l'integrità dell'apparecchio prima dell'installazione.**
- Variazioni cromatiche, cavillature e lievi diversità dimensionali delle parti in ceramica non costituiscono motivo di contestazione, in quanto sono caratteristiche naturali dei materiali stessi.

CORISIT S.r.l. declina ogni responsabilità per eventuali danni che possono, direttamente o indirettamente derivare a persone, cose ed animali in conseguenza della mancata osservanza di tutte le prescrizioni indicate nel presente libretto, installazione errata, manomissione dell'apparecchio, uso improprio, cattiva manutenzione, imperizia d'uso, inosservanza delle leggi, delle direttive e delle normative vigenti.

La CORISIT S.r.l. si riserva il diritto di modificare senza preavviso, le caratteristiche e i dati delle apparecchiature presentate in questa pubblicazione.

Alcuni particolari e accessori illustrati in questo manuale non sono di serie, pertanto il loro costo è da stabilirsi in fase di contratto.

Per la richiesta di Intervento in garanzia su apparecchi CORISIT S.r.l. è **condizione obbligatoria** inviare il **MODULO RICHIESTA INTERVENTO IN GARANZIA** che si trova all'interno del presente libretto o reperibile presso il punto vendita d'acquisto dell'apparecchio.



DEAR CUSTOMER,
While we thank you for the preference you granted us, we remind you to read carefully the present handbook because it gives You important warnings with particular attention to the installation, utilization, maintenance and to the security of the product in addition to condition of guarantee .
To avoid it will be considered "IMPROPER USE" of the equipment and therefore "UNCORRECTLY UTILIZATION" with possibly of decay of the guarantee.

Equipments built in conformity with European Norms for the marking.



INDEX

Section

Pag.

Installation

Connection measurements 41

Security distances 42

Connections 43

Technical data 51

Utilization

Fuel 53

Control panel 54

Appliance regulation 55

Starting 56

Indications on Display 57

Security 58

Control panel menu 59

Menu details 60

Cleaning to be carried out by the User

Ordinary maintenance 66

Accessories 67

Possible failures and cure 68

Alarm indications 68

Examples of connections 69

Technical data plate

70
112

INSTALLATION

SECTION DESTINATED TO THE INSTALLER

Prescriptions and norms

- ❑ Read carefully the contents of this handbook, it contains important information and instructions for installation, use, maintenance and product safety.
- ❑ The installation, the electrical as well as the hydraulic connection, the working verification and the maintenance operations must be carried out by a qualified staff only, utilizing always the individual security devices and all other security features foreseen by local laws.
- ❑ The appliance must be installed inside an room considered suitable for installation and use by competent authorities. All laws, standards and regulations in force on the installation site must be observed, especially regarding fire prevention.
- ❑ Technological connection and appliance installation must be carried out by a qualified staff, who is authorized to release a conformity certificate according with the normative in force and current standards.
- ❑ All the normative concerning civil town planning and/or industrial in force must be respected inside the installation room of the appliance.
- ❑ All laws, standards and regulations in force on the installation site must be observed, regarding: flues, electricity, water and steam, drains and waste disposal,
- ❑ The appliance should be connected to an electrical plant suitable with the declared electrical power of the appliance itself (see data plate).
- ❑ **The manufacturer disclaims all responsibility caused by incorrect installation, using, tampering, maintenance or no respect of normative in force.**
- ❑ In order to avoid problems arising from residuals and/or deposit it is deeply recommended to effect a complete washing of the plant (specially by new plants) before connecting the appliance.
- ❑ Cut-off cocks must be installed out of the appliance, which permits to insulate the appliance in case the thermal plant should be disconnected for maintenance and/or repair purposes.
- ❑ Flexible tubes are preferred to connect the appliance to the plant.
- ❑ Verify that the thermal plant is suitable with declared power of the appliance. The values are reported on the technical data plate, which is placed on the appliance, a copy of it is attached in this manual.
- ❑ The connection of the appliance to the thermal plant should also foresee a cock for the emptying of the boiler. This cock should be placed on the backflow tube and, if possible, connected to the a sink.
- ❑ The filling of the boiler and eventually of the heating plant must be carried out by qualified technicians, it is possible to control the pressure of the boiler on the display, only after having connected the appliance to the electric socket. press button **1** to see the pressure.

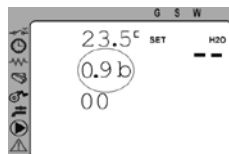
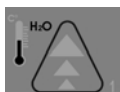

Directions:

The appliance is equipped with a security valve, which (in case that for any reason the pressure of the thermal plant is exceeding 3 bar) intervenes, discharging the fluid contained into the boiler. In order to avoid annoying outlets of water (not due to problems of the appliance) generated by overpressure of the hydraulic plant, we recommend to install a pressure reducing valve regulated at 1 bar, placed before the thermal plant charging cock.

The eventual intervention of the security valve brings forth outlets of water and/or steam, which flows on the floor, therefore the plant should be prearranged so that the valve intervenes effectively only for real necessity and not for other causes, such as overpressures due to an incorrect plant. In case of outlets of the thermal plant fluid, due to the intervention of the security valve, CORISIT S.r.l. declines any responsibility for eventual damages to floors or what else had come in contact with the fluid.

During the operating phase of the appliance, specially at reduced heating power (owing to the high efficiency of the heat exchanger) the combustion products, convoyed into the chimney, may reach temperatures which may cause condense.

In order to avoid scalings and or other inconvenient due to condense, use well insulated flues and condense collection systems, which are normally available on the market. As foreseen by the local standards.

Fast sanitary water production (Only For Mod. 940)

It 'should be installed in the absence of another generator (for example a gas boiler) a water exchanger to have larger quantities of warm water, even in hours during the equipment is off. The sanitary fast water production is submitted to the equipment use with cutoff cock of heating installation open so normally not during the summer time.

Attention : in case of fast sanitary water production, the power give to the installation decrease.

MEASURES FUME EXHAUST AND WATER TUBES CONNECTIONS.

- Should it be necessary to make holes on the wall for the fumes exhaust, you have to:
- Measure and draw on the wall at natural size the points for the connection of the appliance;
- Realize the holes on the wall;
- Connect the appliance to the external chimney by mean of a tube for the fumes exhaust.

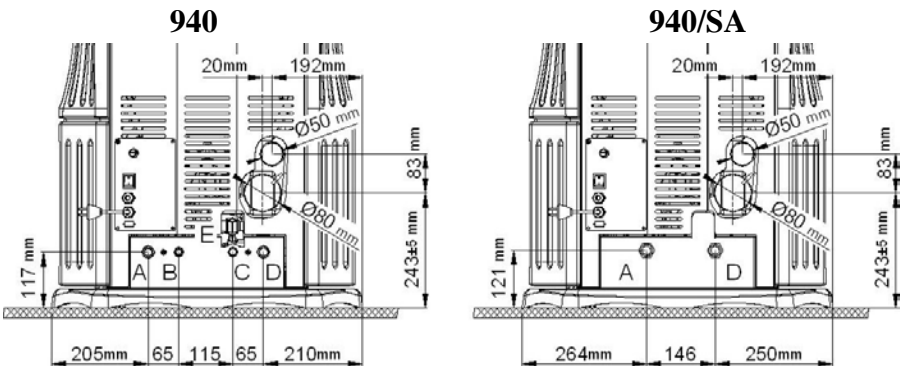

Coupling dimensions:

A – Plant delivery (Output) G 3/4 ”

C – Water supply net entry G1/2 ”

E – Filling cock

B – Sanitary water outlet G 1/2 ”

D – Plant backflow (Input) G 3/4 ”

- In case of not horizontal connection of the fume exhaust tube but in vertical, keep a security distance from the wall of 100 mm.

Preliminary operations

- Take away the packing
- Before installation, check the appliance integrity. In case of doubt, do not use the appliance and call the dealer.
- Packing materials is for recycle, getting it in the specify container

Appliance positioning

- The installation room should have :
- A suitable floor for appliance weight. Should the existing construction not satisfy this requirement, necessary measurements must be taken (I.e. a plate for the distribution of the weight)
- A suitable floor for appliance calorific radiation, which grants against fire risks.
- The installation of the appliance should grant an easy access for the cleaning operations of the appliance itself, as well as of gas exhaust ducts and of the chimney.
- A minimal distance from flammable materials (see security distances)
- The room must be continuously ventilated according to the local rules.
- It's prohibited to install the equipment into sleeping rooms, bathroom or where another heating equipment (without an independent air supply) is just installed.
- It's prohibited product positioning in environments with explosive atmosphere

FLOOR PROTECTION

The equipment must be installed on a non-combustible surface. In case of flammable floor (as wood, moquette, etc.) is necessary to prepare a protective base of the floor (sheet steel, ceramic or other) with the following dimensions :

- Hold up in front ≥ 500 mm;
- Hold up lateral ≥ 300 mm;
- Hold up back ≥ 100 mm

SECURITY DISTANCES

- From NOT combustibile object :
 - $A > 500$ mm $B > 100$ mm $C > 100$ mm $D > 1000$ mm
- From combustibile object and from principal wall in reinforced concrete :
 - $A > 1000$ mm $B > 200$ mm $C > 200$ mm $D > 1000$ mm
- The minimal distance between the appliance and every flammable objects over it must be at least 1 mt.

To measure from apparatus external surface for every models

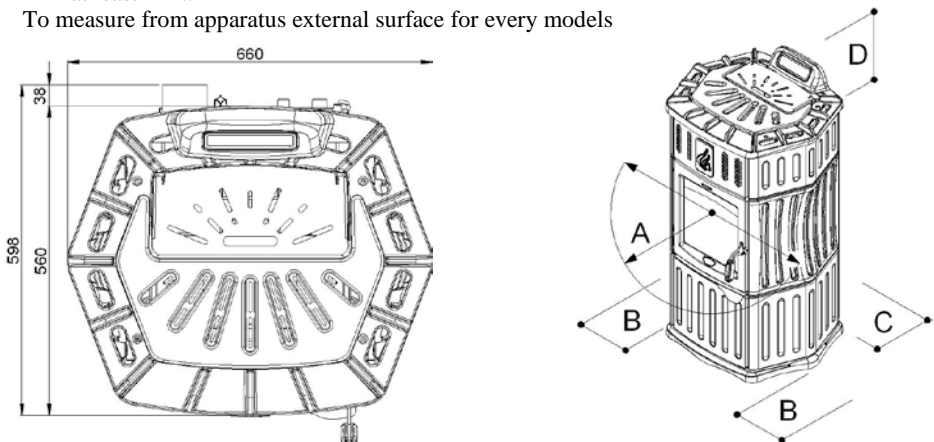

ELECTRICAL CONNECTION

- The appliance is equipped with an electrical cable **H05RR-F 3x0.75 mm²** having an European plug. It is a type “**Y**” connection and therefore any replacement of the cable must be carried out by a qualified staff only. Feeding **1N 230V AC 50Hz**. The electrical cable should be disposed in such a way to avoid any contact with hot and sharp parts.
- The appliance should be connected with a grounding system.

CONNECTION TO THE HEATING PLANT

- It's advisable to read, follow and respect what indicated in the **Section Installation**.
- Do not use the appliance, if it has not been connected to a heating plant in working conditions.
- Before setting at work the appliance, it is necessary to fill the boiler and to eliminate possible air bubbles.
- The appliance is equipped with a closed 8 lit expansion tank. The installer must **ABSOLUTELY** verify the dimensions of the heating plant and, if necessary, replace the expansion tank with another if the equipped one should not be sufficient.
- The appliance is produced with the internal working at closed expansion tank. In case the appliance is used in pairing with other types of appliances or heating plants, the installer should prearrange all necessary to solve compatibility problems.
- Per. for the equipped appliances of fast sanitary water(mod. 940) is lively advised the installation of a water softener (also according to the hardness of water system), to avoid limestone coking in the rapid exchanger that in the long time reduce strongly the efficiency and therefore the ability to produce warm water.
- The installation water should have some chemical and physical characteristics for a good functioning of the equipment for a long time. The feeding water of bad quality could cause problems as incrustations of the thermic exchange surfaces and sometimes the corrosion of water surfaces of the complete circuit. The presence of chalky incrustation penalize a lot the thermic exchange and dangerous overheating could be caused. Here follow some examples to make treatment for water : **Water hardnes > di 20°f ; Heating plan with open expansion tank; Frequent water introduction due to lacks or maintenance operation.**
- Call a qualify company for the water treatment of thermic plan.
- **The equipment is supplied by a new generation Circulator ERP. For safe installation and right equipment functioning, we recommend installing a Dirt Separator with Magnet positioned on the return of the installation, upstream of the circulator apparatus. The lack of an adequate system of filtering, could compromise the circulator and / or its operation.**

□ Heating System Venting Phase

- Connect the equipment with the heating installation.
- Fill the heating installation and bring it on pressure (es. 1,0 bar)

1- On equipment's display select "Tarature Tecnico" = " Technical Setting" insert the password to enter.

2- Select "Test Uscite" = "Exit Test"

3- Select "Test Pump".

4- Pushing the button 1 is possible to activate or deactivate the circulator.

To improve the venting/clean phase of heating installation, we recommend to activate the circulator for 1 minute, turn it OFF for 30 seconds then activate it again for another 60 seconds, after having turn it OFF wait 1 minute then go on with the venting/clean phase of heating installation. (radiators, accumulators, disconnectors, etc.)

5- Repeat the venting/clean phase 2 times , paragraph 4.

6- When the operation is ended or in case of pressure drop during the venting phase, it's necessary to reinstate water (keep a pressure value of 0,8/0,9 bar).

□ Circulator venting phase

7 - After the venting operation of heating installation, it's necessary to do the same operation with the circulator.



8- Position the circulator knob on Ventil Symbol

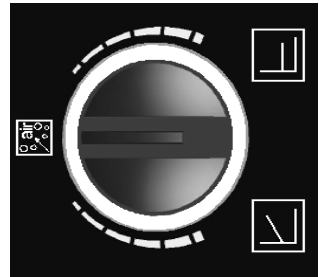

9- If the equipment display is NOT in the status "Test Pump" go on as follows (or go to point10) :

a- On display set "Tarature Tecnico" = Technical Setting inserirt password to enter.

b- Select "Test Exit".

c- Select "Test Pump".

10- Activate the circulator, pushing button 1 and wait until operation is completed. During this phase (around 4 minutes), the circulator send a flashing green light.

- When finished the stove's display return to the initial status.

- We recommend repeating two times this operation of circulator's venting parag. 9 and 10.

□ **Position selector circulator OPERATION (In function)**

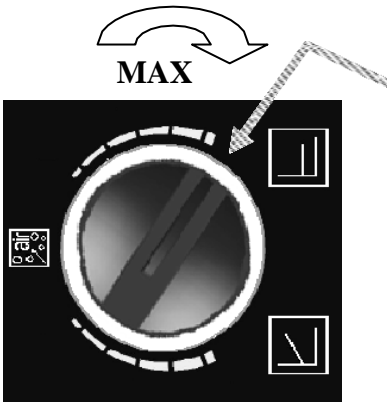

When the venting phase is finished, the circulator selector has to be placed in the same position as in the picture. (Rotate clockwise at the stroke end).

First functioning operation of heating installation

During the first hour of functioning, we recommend to employ the equipment on power 1 (minimum) this to check the functioning of the entire heating installation to avoid that “particular” temperatures are reached.

Connection to the chimney

- Before connecting the appliance, verify if the technical data reported on the technical correspond to the ones you have required at the moment of purchaser.
- All heating biomass equipments, especially wood and pellet appliances, have to evacuate the combustion products in a flue, which must be built in conformity with normative in force
- The following instructions describe „ informations for a good installation „, and they refer to normatives in force, but they are not to be considered exhaustive for installations laws

CHIMNEY OR FLUE

- The chimney or flue should have the following characteristics:
 - Well sealed from combustion products, impermeable and completely insulated as normative conditions
 - The flue has to be built with materials well suitable for normal mechanical stress, heat, action of combustion products and their condensates
 - The flow has to be vertical with deflections no higher than 45°
 - A right distance from combustible or flammable material, insulated with an air cavity or right insulator
 - Internal round section, the square or rectangular section should have round corner with a ray not less than 20 mm
 - Internal section should be constant, free and independent
 - Rectangular section with sides ratio max of 1,5
 - All manufacturer instruction should be respected concerning the section and the building characteristic of the chimney or flue. For particular section, deviation of section or path a complete inspection of exhaust fumes system will be necessary.
 - It is advisable that the flue should be supplied with a „chamber „, for solid material and condensates collection, placed under the flue throat and easy to be reached and opened through a sealed „little door“ for inspection.
 - In case of fire of chimney or flue, employ the right system to suffocate the flames and call for firemen.
 - The chimney and gas tubes should be easy to log on for every maintenance and cleaning operation.

EQUIPMENT CONNECTION TO FLUE AND EVACUATION OF COMBUSTION PRODUCTS

- The flue should receive the exhaust fumes from one only heating equipment
- It is possible to realise an equipment composed by a fireplace and a cooking oven with a sole exhaust fumes point towards the chimney, for which the manufacturer has to provide the building characteristics of the duct of the exhaust fumes channel
- It is prohibited to connect in the same flue, a heating equipment and a suction hood
- It is prohibited to connect the exhaust pipe towards closed space even if it is in open air
- The direct exhaust fumes has to be done ahead roof and the exhaust pipe should have the above characteristics.
- Horizontal tubes connection should have a min slope steep of 3% .
- The gas tubes should be sealed against combustion products, in case of outside passage it should be insulated.
- The chimney and gas tubes should be easy to log on for every maintenance and cleaning operation.

CHIMNEY CAP

- The chimney cap should have the following characteristics:
 - Internal section equivalent to the one of the chimney
 - Exhaust section exit not lower than the double of the chimney internal one
 - Built in a way to avoid rain, snow or external body entrance, to ensure the right exit of combustion products with any type of wind
 - Positioned to guarantee the right fumes dispersion especially out of re-flux area. This area has several dimensions and conformations in function of the inclination corner of the covering , therefore it is necessary to adopt the minimal heights as indicated in the following tables:

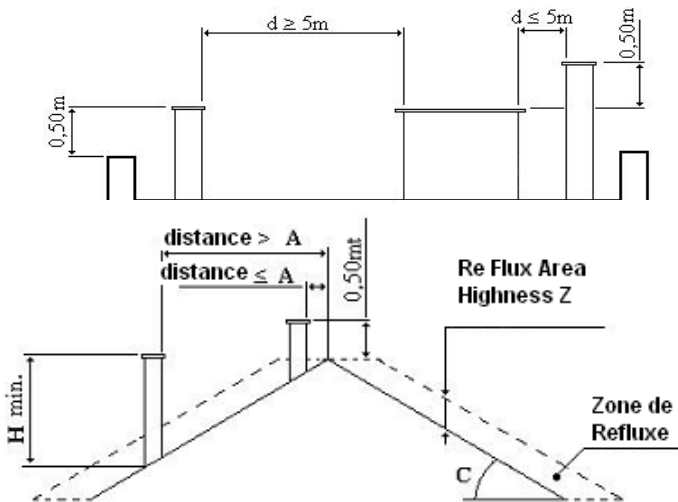

| Inclination Roof C (°) | A | H | Re Flux Area Highness Z (m) |
|------------------------|------|------|-----------------------------|
| 15 | 1,85 | 1,00 | 0,50 |
| 30 | 1,50 | 1,30 | 0,80 |
| 45 | 1,30 | 2,00 | 1,50 |
| 60 | 1,20 | 2,50 | 2,10 |

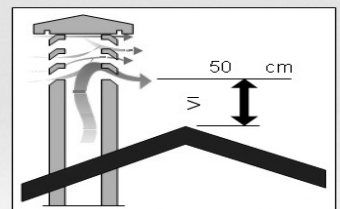
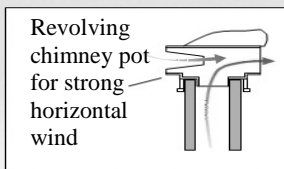
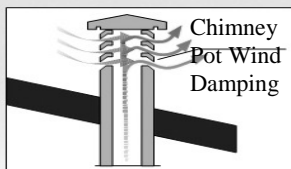
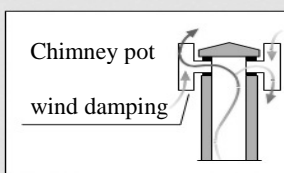
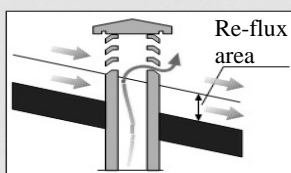

Hereby some suggested schemes regarding the exhaust of the combustion products.

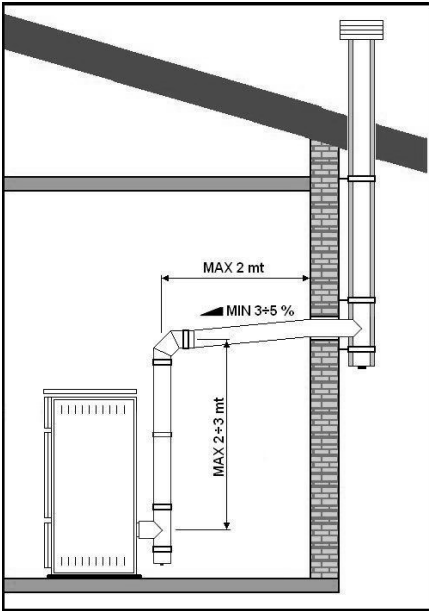

Insulated Flue

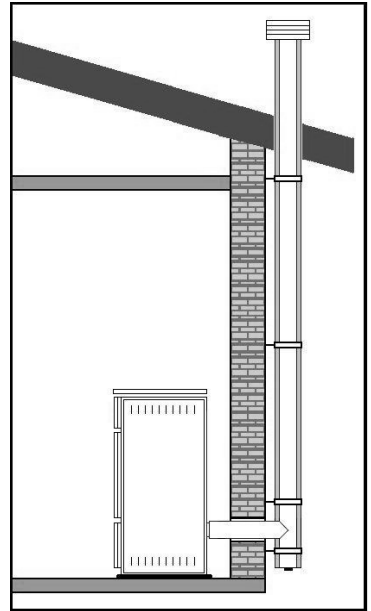

Insulated Flue

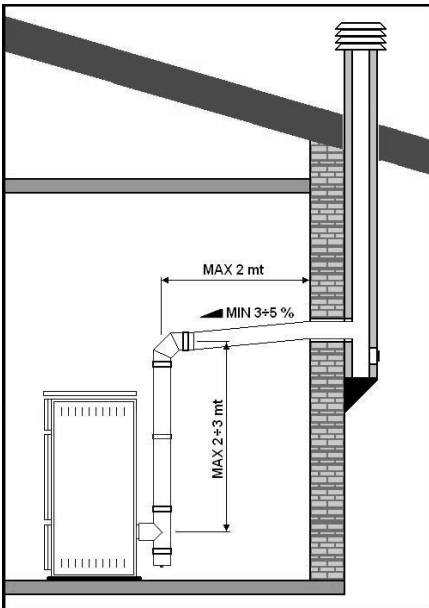

Masonry insulated flue

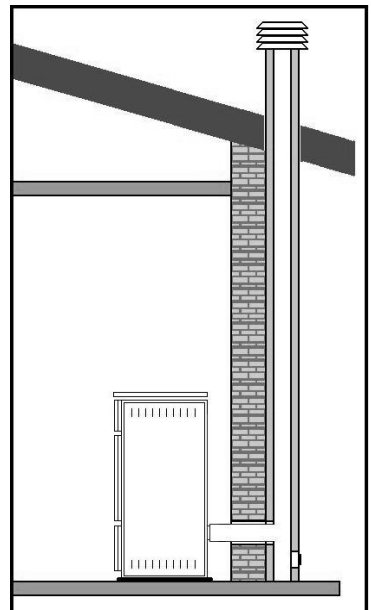

Masonry insulated flue

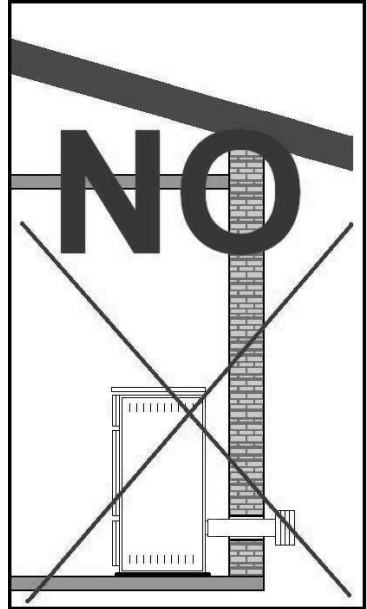
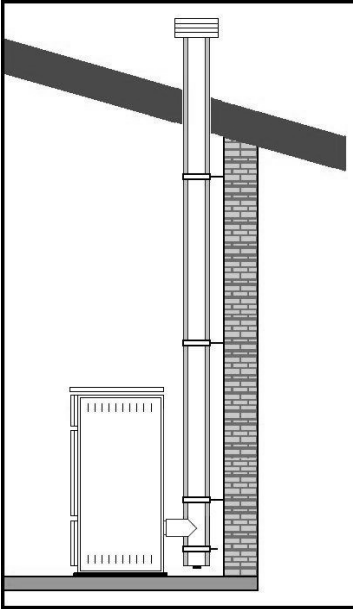

Insulated Flue

CONNECTION TO A FLUE

- It's advisable to read, follow and respect what indicated in the **Section Installation**.
- Connect the heating equipment to the flue / chimney verifying that the exhaust pipe does not enter into the free section of the flue.
- Employ only tubes supplied by seal gasket.
- Limitate the use of horizontal tubes (max. 2 meter) and curves.

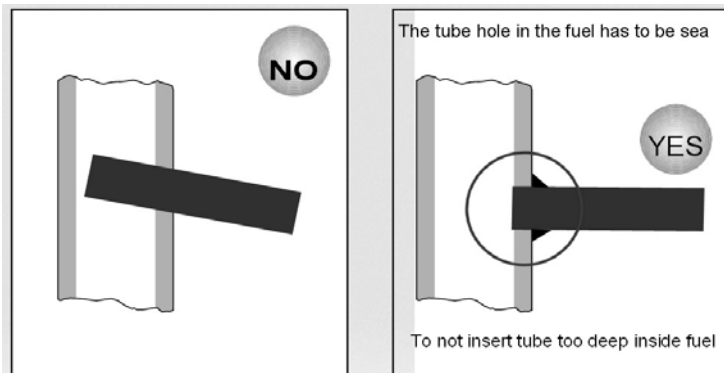

COMBUSTION AIR INTAKE DIRECTLY FROM THE INTALLATION ROOM

- It's advisable to read, follow and respect what indicated in the **Section Installation**.
- The equipment should have the necessary air for combustion, supplied by external air intake.
- The air intake should have the following characteristics :
 - a) Total free section min 200 cm²;
 - b) Connected directly with the installation room;
 - c) Protected with grate or lath (attention to not reduce the min. section required on point a) and placed so as to avoid obstructions.
- The air inflow can be also supplied from an adjacent room, but the air intake should be always free and connected with the outside. No chimney or suction hood should be present in the installation room or in the adjacent ones.
- Inside the adjacent room the air intake should have the characteristics required in letter a and c .
- The adjacent room should not be use as garage, warehouse of combustible material etc..

FEED AIR COMBUSTION DIRECT FROM OUTSIDE

- It's advisable to read, follow and respect what indicated in the **Section Installation**
- To take air direct from outside it's necessary :
 - Use metal tubes of diameter Ø50 mm or more; resistant to temperature of al least 200°C in this area of connection to the appliance.(See the connection schedule).
 - To guarantee a sufficient air influx, the connection's tube has not to be longer that 2÷3 mt. and it has not to have a lot of curves.
 - If the air intake is direct to outside, its output has a curve of 90° down with a protection grill to avoid the introduction of small animals.
 - In case of closure device, it must open automatically at equipment's starting.
 - To not observe these instructions, it means that Your stove will have a bad combustion and the lost of Your guarantee.
 - Protected with grate or lath (attention to not reduce the min. section required on point a) and placed so that to avoid obstruction .

NOTE: the air inlet for ventilation situated in the installation environment should be placed below.

NOTE : Extractor fans when operating in the same room or space as the appliance may cause problems.

NOTE :The installation room should not be put in depression by other appliances such as suction hoods, chimneys, evacuation flues, present in the room itself or in the adjacent rooms, which are in communication.

Technical data

| <i>Description</i> | | | <i>Monella</i> | |
|--|------------------------------------|----------------|--------------------------------------|------------|
| | | | <i>940</i> | <i>940</i> |
| Width | | mm | 660 | |
| Depth | | mm | 560 | |
| Height | | mm | 1180 | |
| Weight in ceramic (without water) | | kg | 215 | 215 |
| Ø Diameter Exhaust Fumes | | mm | 80 | |
| Ø Diameter Air Suction | | mm | 50 | |
| Global Heat Input | | kW | 19.9 | |
| Nominal Heat Output | | kW | 18.6 | |
| Water Heat Output | | kW | 14.4 | |
| Space Heat Output* | | kW | 4.2 | |
| Reduced Heat Input | | kW | 5.6 | |
| Reduced Heat Output | | kW | 5.4 | |
| Reduced water Heat Output | | kW | 4.5 | |
| Reduced space Heat Output* | | kW | 0.9 | |
| Boiler capacity | | liter | 16 | |
| Operatine pressare (min. - max.) | | bar | 0.5 - 2.0 | |
| Expansion tank capacity | | liters | 6.0 | |
| Sanitary water flow at useful thermal power Max with new exchanger | | liters/min | 6 | -- |
| Pump Head | | m | see Characteristic curves Circulator | |
| CO emissions to 13% of O ₂ | Nominal Heat Output | % | 0.0194 | |
| | Reduced Heat Output | % | 0.0453 | |
| Emissions of CO ₂ : | Nominal Heat Output | % | 10.68 | |
| | Reduced Heat Output | % | 9.20 | |
| Efficiency : | Nominal Heat Output | % | 93.8 | |
| | Reduced Heat Output | % | 96.7 | |
| Flue gas temperature: | Nominal Heat Output | °C | 119.1 | |
| | Reduced Heat Output | °C | 64.6 | |
| Flue gas mass flow | Nominal Heat Output | g/sec | 11.0 | |
| | Reduced Heat Output | g/sec | 3.7 | |
| Fuel consumption at max ** | | kg/h | 3.81 | |
| Fuel consumption at min ** | | kg/h | 1.08 | |
| Autonomy min / max ** | | h | 8.0 / 28.0 | |
| Fuel tank capacity | | kg | 30 | |
| Heating volume (favourable insulation) | | m ³ | 430 | |
| Heating volume (unfavourable insulation) | | m ³ | 235 | |
| Chimney draft in Test Nominal Heat Output / Redeced Heat Output | | Pa | 11.2 / 4.8 | |
| Chimney draft : (min. - max.) | | Pa | min>5 / max<15 | |
| Voltage / Frequency | | V / Hz | 230 / 50 | |
| El. Power in lighting phase | | W | 330 | |
| Medium power absorption | | W | 100 | |
| Fuse (5x20) | | A | 4T | |
| Fuel | | | Wood Pellets Ø6mm | |
| Emissions values ref. to Art. 15a B-VG | | | | |
| <i>CO</i> | <i>Nominal/Reduced Heat Output</i> | mg/MJ | 142 / 333 | |
| <i>NOX</i> | <i>Nominal/Reduced Heat Output</i> | mg/MJ | 74 / 63 | |
| <i>OGC</i> | <i>Nominal/Reduced Heat Output</i> | mg/MJ | 2 / 21 | |
| <i>DUST</i> | <i>Nominal/Reduced Heat Output</i> | mg/MJ | 10 / 14 | |

* In the installation place **Data that can be different, depending on the type of pellet used

Characteristic curves Circulator

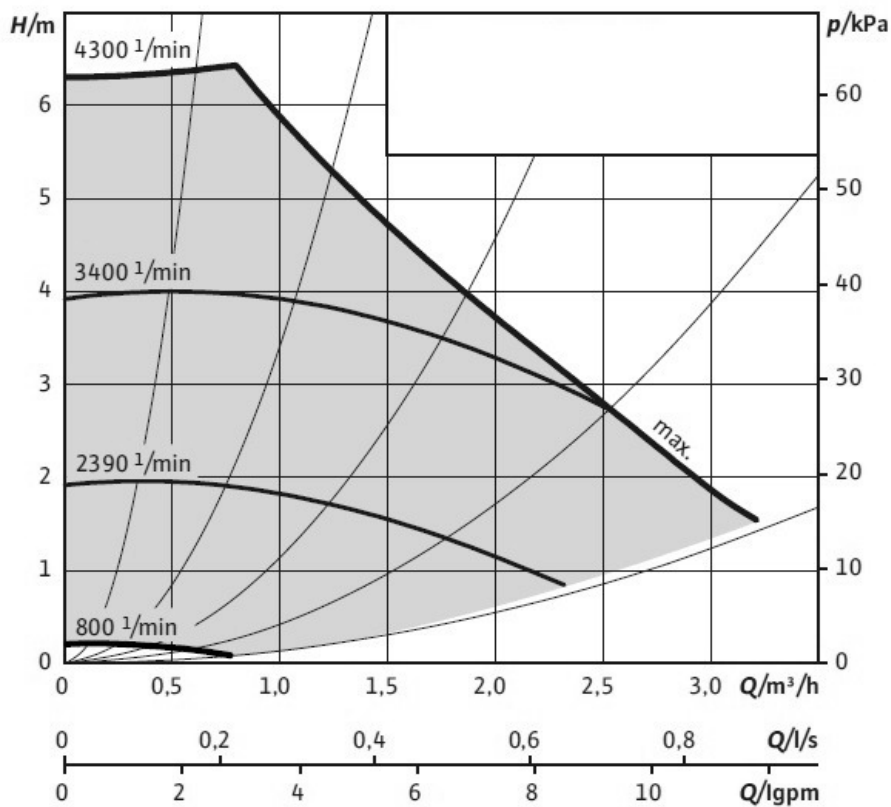

UTILIZING - SECTION DESTINATED TO THE USER

Important warnings

- Read carefully the instructions of this section, which are very important for the use, the maintenance and the safety of the appliance.
- This handbook has to be read and studied in each part of it. Such a Lack can be considered an improper use of the equipment and therefore a not correct working of the appliance. The handbook is a part of the equipment so it should be always included even if the equipment is sold
- Take care of this handbook and use it every time it is necessary.
- The appliance should be employed only for the use for which it has been projected; any other use could be dangerous.
- The appliance should not be utilized as incinerator.
- The working of the appliance creates high temperatures on some internal and external surfaces, with which user could get in touch: pay the maximum attention!
- The whole appliance should be consider as active zone of thermal exchange with hot surfaces, therefore children, animals and disabled should not come in direct contact with such parts.
- This equipment can not be used by people (children too) with reduced physical, sensorial or mental capacity or with short experience y knowledge, unless they are not controlled or instructed to use by the person responsible for security.
- Employ the specific utensil to open the fire door.
- The correct use of the appliance is with closed door, if the fire door glass is broken and / or damaged or in case of bad functioning, the appliance must not be lighted till the problem has been solved.
- Disconnect the appliance in case of breakdown or bad functioning, eventually disconnect it from the socket.
- Any maintenance operation, repairs or substitution, should be effected by a qualified after-sales service. Pretend original spare parts, only.
- No not tamper the appliance.
- Do not obstruct air vents or heat dissipation openings.
- Do not use the appliance as a bearing struction or as a staircase.
- Never introduce manually the pellet into the burner basket.
- Do not put other materials than pellet into its container.
- Do not touch the appliance with moist or wet hands, it is an electrical appliance.
- Any responsibility arising from an incorrect use of the appliance is totally at charge of the user and relieve **CORISIT S.r.l.** from all and any responsibilities.
- The appliance must be installed and utilized only inside a room considered by the competent authorities suitable for installation and use.
- All safety distances from flammable materials must be observed as well as all indications reported in the chapter “Installation”

Fuel

- The fuel to be utilized is :

GOOD QUALITY WOOD PELLETS'

| | | |
|-----------------|-------------------|---------------------|
| Calorific power | kWh/kg | 4,8÷5,2 |
| Density | kg/m ³ | 650 |
| Water contents | % | Max 8% of weight |
| Ash percentage | % | Max 1% of weight |
| Diameter | mm | 6 |
| Lenght | mm | 20 ÷ 30 |
| Contents | % | 100% untreated wood |

- It is not allowed to use solid fuels as straw, mais, hazelnut, pinecone or others, different from the ones indicated in this handbook. We recommend to ask to Your Dealer always for certified pellet (as per above table).

INFORMATION ABOUT PELLETS

- Pellets are realized with wood rejections that come from sawmills or from planing shops and with wood fragment of forest industry. This raw material is shattered, dried up, crushed, without any bound material till up to become the pellet fuel.

PELLETS PRESERVATION

- Pellet has to be kept in a dry and clean rooms.

Starting

- The appliance should set at work only after having completed the following operations: complete assembling, connection to exhaust fumes duct and to the heating plant. A new appliance needs to complete the drying process of the paint. During the first heatings you can notice the following situations:
 - During the first ignitions the appliance may exhale bad smell. We suggest a good aeration of the room till bad smells have been eliminated.
 - The complete drying process will be obtained after some heating operations

WOOD PELLET LOADING

- Be careful during wood pellet loading operation ! The pellet bag should not touch the warm appliance.
- Be careful that no external corps, such as pieces of bag, wood pieces or other parts, that can obstruct the screw feeder and damage it, enter into the pellet tank .
- The load of pellet is done from the top, after having removed the cover. During appliance functioning, it is advisable to employ the specific glove, because the appliance surface could reach high temperature. Check always the level of fuel in the container and check-it often, to avoid the light off of the appliance. The cover of the container must be always closed, except during pellet loading. Pellet container capacity : information on Technical details part.

CONTROL PANEL PUSH BUTTONS FUNCTIONS



Button 1 (P1)

- Pushed for one time you enter into the heating plant water temperature modification modality (use P1 and P2 to modify the value, P4 to exit).
- Keeping it pushed, it indicates on the display the plant water temp. ,the pressure of the boiler and the loading time of fuel.
- Inside of a menu it modifies the value on video.

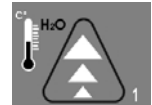

Button 2 (P2)

- Pushed for one time you enter into the room temperature modification modality (use P1 and P2 to modify the value, P4 to exit).
- Keeping it pushed, it indicates on the display the temperature of the outgoing fumes and the number revolutions/min. of the fumes expeller motor
- Inside of a menu it modifies the value on video.

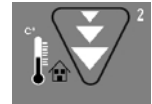

Button 3 (P3)

- Pushed for one time you enter into the Menù of programming (use P5 and P6 to run in the different menu, P3 to enter into the menù, P4 to exit).
- Inside of a menu it confirms the value displayed on the video and proceeds to the next one.



Button 4 (P4)

- If pushed for few seconds it switches on/off the appliance.
- If pushed inside of a menu you go back to the previous position or you exit from the menu.



Button 5 (P5)

- Pushed just one time, it enters in the function of the change of the Power (use P6 and P5 to modify the value, P3 or P4 to exit).
- Inside of a menu it allows to run forward the different menu and submenu.



Button 6 (P6)

- Pushed for one time you enter into the domestic water temperature modification modality (use P1 and P2 to modify the value, P4 to exit).
- Setting utilized only by appliances with domestic H₂O service
- Inside of a menu it allows to run back the different menu and submenu.



APPLIANCE REGULATION

(to be completely carried out before effecting the 1st Lighting)

REGULATION of Heating water Temperature.

The appliance is provided with a thermostat put on the boiler for the control of the water temperature sent to the plant, this thermostat reduces progressively the power of the appliance (modulation) whenever the temperature of the water inside the boiler has reached the selected temperature.

TO SELECT Water temperature (boiler)

- Push on button 1
- Regulate the temperature of plant utilizing the buttons P1 and P2
- Terminate the regulation of the temperature of the water pressing shortly on button P4, the modification will be memorized and the display returns to the previous indication

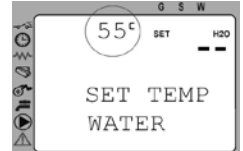

REGULATION of Domestic water Temperature [not applicable for 940/SA]

The appliance is provided with a thermostat for the control of the temperature of domestic water, this thermostat regulates the power of the appliance in order to maintain the temperature of the domestic water whenever required, it is suggested to keep this temperature higher by 10°C in respect of the temperature of the water for the heating plant.

The production of domestic water occurs by mean of the use of a rapid exchanger, when warm water is requested a feeler transfers this request to the appliance, which increases the power to the max. level to satisfy the request and the power modulation will start as soon as the selected value of domestic water temperature has been reached.

TO SELECT domestic water temperature

- Push on button 6
- Regulate the temperature of plant utilizing the buttons P1 and P2
- Terminate the regulation of the temperature of the water pressing shortly on button P4, the modification will be memorized and the display returns to the previous indication

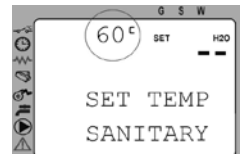

REGULATION of the Power of the appliance.

The appliance has the possibility to be regulated within a range of 5 power levels (1-min, 5-max), during the first working hours we suggest to put the power regulation on level 3. The appliance will use the selected power value as maximum value for the function of heating of the plant, in this way it is possible to restrict the max. power of the appliance.

In any case if the selected power permits to the boiler temperature to reach the selected value, the appliance will automatically reduce the power (modulation) in order to reduce the consumption of the fuel.

- Push on P5
- Regulate the power of the appliance utilizing the buttons P5 o P6
- Terminate the regulation of the temperature of the water pressing shortly on button P4, the modification will be memorized and the display returns to the previous indication

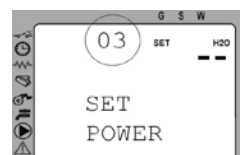

REGULATION of the Room Temperature

The setting of the room temperature means to put a limit to the heating process of the appliance, whenever the room temperature exceeds the selected value (i.e. 20°C) the appliance reduces automatically the power commuting on minimum (power 1)

- Push on P2
- Regulate the temperature the buttons P1 and P2
- Terminate the regulation of the temperature of the water pressing shortly on button P4, the modification will be memorized and the display returns to the previous indication

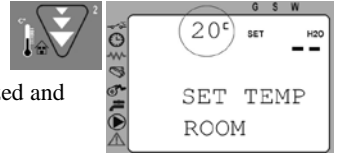

STARTING CYCLE

1st Lighting (new appliance and whenever the pellet container has been completely emptied)

- Put the fuel into the container and switch on the appliance
- In case the display is signalling an alarm keep the push button P4 pressed
- In case the display is signalling “Final cleaning” wait until on the display appears “Off” (approx. 15 minutes)

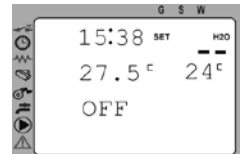

- Appliance in switched off condition **display “OFF”**
- Push on P3 to get access to the programming menu.
- Push P5 to go on MENU 06
- Push P3 to go to the menu load initial
- Push on P1 to activate the continuous charge of fuel.



- Once the pellet has started to fall into the burner basket press on push button P4 to stop the fall of fuel into the burner basket.

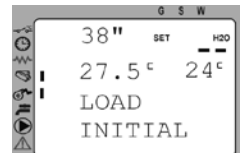
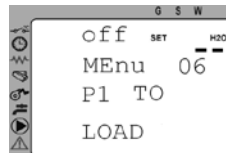

- Empty the burner basket from the fuel and put it again in its correct place.
- Push P4 and keep it pressed for few seconds until the display reports the start of the lighting

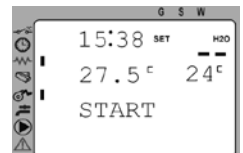

NORMAL STARTING CYCLE

Push P4 and keep it pressed for few seconds

The appliance begins an automatic cycle to effect the lighting, this cycle is composed by 3 phases, which are shown on the display :

1-START (duration approx. 2min.)
(lighting element heating)

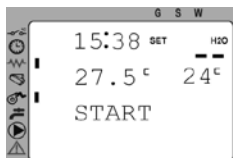

2-LOAD PELLETT (max. duration 18/20 min)
(fuel loading)

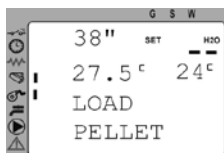

3-FLAME LIGHT (duration 5 min)
(burner stabilization)

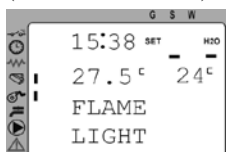

Once the lighting phase has been completed,
the appliance starts working normally

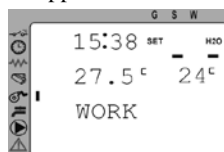

During the working phase the appliance controls constantly the temperature of the room and of the boiler. If during the working phase at the selected power (i.e. pow.4) one of the two temperatures is reached, the appliance reduce automatically the power and the display signals "WORK MODULAT".

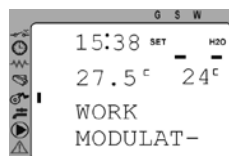

INDICATIONS ON DISPLAY

| Display | Appliance phase | Explanations |
|------------------------|--|--|
| START | Lighting element heating | Lighting phase started, heating of the lighting element |
| LOAD PELLETT | Initial fuel load | Fuel started to convey to the burner basket |
| FLAME LIGHT | Fuel lighting | The appliance has noticed the presence of fire in the basket, stabilization phase starting. |
| WORK | Working at power | The appliance has terminated the lighting phase and is now ready to work at the selected power. |
| WORK MODULAT | Working at reduced power | Boiler or room temperature has reach the selected values. |
| COOLONG WAITING | Function in Stand-By | Room or boiler temperatures have exceeded the selected ones. Appliance works in stand-by waiting for diminution of temperatures. |
| STAND-BY | OFF waiting for re-ignition | A selected temperature has been exceeded, appliance first reduce the power and then switches off |
| SANI WORK | Production of warm domestic water <u>(only mod. 940)</u> | Domestic warm water has been requested, appliance commute to max. power to reach the selected temp. |
| CLEANING BASKET | Automatic cleaning cycle of burner basket | Appliance carries out an automatic procedure to eliminate part of residuals remained into the burner basket |
| CLEANING FINAL | Extinction | Appliance started the extinction phase and proceed with the disposal of the fuel still into the basket. |

| | | |
|---------------------------|---|---|
| SMOKE MODULAT | High fume temperature | Appliance noticed a too high fume temperature, the power is at the moment reduced. |
| ALARM ACTIVATD | Appliance in Alarm, start of extinction cycle | Appliance noticed an anomaly, extinction cycle starts and the display signals the type of problem. |

PRODUCTION OF DOMESTIC WATER

Mod. 940. The production of domestic water is possible **EXCLUSIVELY** when the appliance is set at work with presence of fire. If the appliance is in OFF or STAND-BY modality the production of domestic water will not be possible

This model is equipped with a rapid exchanger for the production of domestic water, if there is a request of warm domestic water, the appliance signals to the electronic card the necessity of producing warm domestic water; the power level rises till pow. 5 is reached, in case the selected domestic water temperature is exceeded, the appliance reduces the combustion (modulation) in order to maintain the temperature. Once the domestic water is no longer requested, the appliance returns on normal working cycle.

The time for the production of warm domestic water with a rapid exchanger may differ in function of some factors; power level at the moment of request of domestic water, kind of fuel, boiler temperature selected, length of tubes, insulation of heating plant.

Mod. 940/SA- The production of warm domestic water with an appliance which is NOT including a rapid exchanger depends from the type of heating plant, connected to the appliance. Should you desire to have warm domestic water, you have to utilize an accumulator out of the appliance, which will be heated by mean of appropriate deviations of the heating plant.

SECURITY FEATURES

The appliance is equipped with different security features, which grant and assure the regular functioning.

-Pressure switch for the control of exhaust fumes. In case of obstruction of the fume exhaust duct, due to materials, contrary wind, or to any other difficulty that do not allow a regular outflow of the fumes, this device signals the problem to the appliance and a stop cycle starts, while on the display appears “FAILURE DEPRESS”.

-Mechanical security thermostat with manual resetting. This device is controlling the temperature of the water of the boiler, in case a too high temperature (90°C...95°C) is registered it stops immediately the feeding of fuel and a stop cycle starts, while on the display appears “SAFETY THERMAL”. The thermostat is placed on the lh back side, in order to reset the thermostat unscrew the small protection cover and push on the pin of the thermostat.

-Boiler temperature control. The temperature of the boiler is constantly controlled by a specific feeler in order to modulate the appliance during the normal working, in case the temperature is exceeding the max. value (factory value setting) a stop cycle starts, while on the display appears “HOT WATER”.

-Fume temperature control. The temperature of the exhaust fumes is constantly controlled by a specific feeler in order to control the regular working of the appliance, in case the temperature is exceeding the max. value (factory value setting) a stop cycle starts, while on the display appears “HOT EXHAUST”.

-Boiler pressure control. The pressure of the boiler is constantly controlled in order to verify if it is within the limit values (min. and max), in case the pressure is not within the requested values a stop cycle starts, while on the display appears “PRESS WATER”.

-Fume expeller motor control. The fume expeller motor is constantly controlled in order to verify its correct working, in case of anomaly a stop cycle starts, while on the display appears “FAN LIGHTIN”.

-Control of temperatures realising feelers. The regular working of the feelers, which ensure a correct working of the appliance, are constantly controlled by the electronic card. If the controlled values do not re-enter into the working parameters a stop cycle starts, while on the display appears “FEELER EXHAUST” or “FEELER WATER”.

CONTROL PANEL MENU

-Push on button P3 to have access to the menu

-Use buttons P5 and P6 to run on the different menu

-Push again on button P3 to enter into the displayed menu

-Use buttons P5 and P6 to run on the different submenu, the button P1 and P2 modify the value shown on the display

-The button P3 accedes to the displayed menu/submenu

-The button P4 returns always to the previous menu



MENU description

- Menu 01 SET CLOCK (setting up the clock inside the appliance).
- Menu 02 SET CHRONO (setting up the programmation for automatic switching ON and OFF).
- Menu 03 SELECT LANGUAGE (setting up the language of the control PANEL).
- Menu 04 STATUS STAND-BY (activates/deactivates Stand-By modality)
- Menu 05 STATUS BUZZER (setting up of buzzer sound).
- Menu 06 LOAD INITIAL (continuous fuel load setting).
- Menu 07 STATUS STOVE (shows the working status of the appliance).
- Menu 08 PELLETT CORRECT (correction of carburetion of the appliance).
- Menu 09 SETTINGS TECHNIC (reserved to TECHNICIANS).

MENU 01 (clock setting)

Within this Menu you can adjust the time and the date of the electronic card, the set date and time will be utilized as reference for the activation of the switch ON/OFF programs.

MENU02 (crono setting)

Within this Menu you can set up the automatic cycles of switching ON/OFF you desire to utilize. There are 3 different modalities you can utilize, even contemporaneously, but pay attention to not overlap the programmations.

PROGRAM DAY. The programmations inserted in this section will be repeated every day of the week in the same way (max 2 ON/OFF cycles)

PROGRAM WEEK. With the programmations inserted in this section you can effect different ON/OFF during the days of the week (max 4 ON/OFF cycles)

PROGRAM WEEK-END. The programmations inserted in this section will be repeated exclusively on Saturday and Sunday (max 2 ON/OFF cycles).

MENU 03 (select language)

Within this Menu you can change the language utilized by the control panel. There are 4 possibilities: Italian English German French

MENU 04 (status stand-by)

The appliance is preset to work in 2 (two) different modalities
1st Modality, -STAND-BY OFF- as prearranged by the factory.

Once the appliance has reached one of the selected temperature (room or boiler), it reduces the power to the minimum and the display signals "WORK MODULAT". The appliance remains at the minimum until one of the temperatures goes under the selected value. In case of the **Mod. 940** (including kit for domestic water production) is working in this modality, it is always ready for the production of domestic water.

2nd Modality, -STAND-BY ON-

Once the appliance has reached one of the selected temperature (room or boiler), it reduces the power to the minimum and the display signals "WORK MODULAT". The appliance continues working at the minimum, if at the minimum power, one of the selected temperatures (room or boiler) is exceeded by some degrees, starts the cycle of extinction and at the end of this cycle the display signals "STAND-BY". In case the **Mod. 940** (including kit for domestic water production) is working in this modality, it is not possible to produce domestic water until the appliance will be working again.

MENU 05 (status buzzer)

Within this Menu you can select the modality of buzzer.
OFF, no sounds.
ON ALWAYS, sound in case of alarm

MENU 06 (load initial)

Within this Menu you can set the continuous fuel load, this operation can only be effected when the appliance on the display is evidencing "OFF". This menu is utilized to fill the screw feeder when the appliance is new or in case of emptying of the pellet container.

MENU 07 (status appliance)

Within this Menu you can find some information's about the working of the appliance.

MENU 08 (pellet correct)

Sometimes, changing type of pellet, there are so many types of wood pellet on the market, the combustion of the appliance can be affected. A clear signal of an inefficient combustion is given by the quantity of pellets into the burner basket during the normal working phase: too much or too scarce. It is possible to make some small regulations on the combustion of the appliance. Under the assumption that during the working phase the burner basket should be full of pellet from $\frac{1}{4}$ to half of its capacity, whenever necessary, you can make some adjustments following the below procedures:

- a- Observe the appliance and verify if the pellet is piling up till to the complete filling of the basket or if the basket is emptying itself almost till to the extinction of the fire.
- b- Push on button P3 to enter into the Menu.
- c- Run on the Menu utilizing the buttons P5 and P6 until you arrive to MENU 08
- d- Push again on button P3 to accede to MENU 08.
- e- An Access Key is requested, utilizing the button P1 or P2 run on the number in the upper part of the screen until you arrive to number **33**.
- f- Push again on button P3 to confirm the Access Key and to enter into the modality of combustion modification.
- g- Use buttons P1 and P2 to modify the number shown on the display on the upper part, as indicated in the below table; to increase the quantity of pellet you must increase the value, to decrease the quantity of pellet, decrease the value. **ATTENTION!** We recommend to modify the value increasing/decreasing by only one number per time. Verify the working of the appliance for one or two days, after having cleaned the burner basket, only after this period of verification eventually make a new regulation.
- h- Terminate the regulation of the carburetion pressing shortly on button P4.

| | | | | | | | | | | | | | | | | | | | |
|------------------|---|---|---|---|---|---|---|---|---|------------------|----|----|----|----|----|----|----|----|--|
| ← | | | | | | | | | | → | | | | | | | | | |
| increase pellets | | | | | | | | | | decrease pellets | | | | | | | | | |
| 9 | 8 | 7 | 6 | 5 | 4 | 3 | 2 | 1 | 0 | -1 | -2 | -3 | -4 | -5 | -6 | -7 | -8 | -9 | |

MENU 9 (settings technic)

RESERVED TO TECHNICIANS.

DETAILS OF MENU

ATTENTION to the setting of the Time and the Date as they will affect the programmations of the automatic switch ON/OFF

| Menu 01 SET CLOCK - (setting up the clock inside the appliance). | | |
|--|-------------------------|--------------------------|
| Control panell Display | Description | Example |
| DAY | day of week | TUESDAY |
| CLOCK HOURS | hour of current time | 15 (15 :38) |
| CLOCK MINUTES | minutes of current time | 38 (15: 38) |
| CLOCK DAY | day of current date | 11 (11 /05/2010) |
| CLOCK MONTH | month of current date | 05 (11/ 05 /2010) |
| CLOCK YEAR | year of current date | 10 (11/05/ 2010) |
| Pay attention to the value of parameters during setting up, because a wrong setting up will cause anomalies in the automatic switch ON/OFF programs. | | |

PROGRAM DAY. The programmations inserted in this section will be repeated every day of the week in the same way (max 2 ON/OFF cycles)

PROGRAM WEEK. With the programmations inserted in this section you can effect different ON/OFF during the days of the week (max 4 ON/OFF cycles)

PROGRAM WEEK-END. The programmations inserted in this section will be repeated exclusively on Saturday and Sunday (max 2 ON/OFF cycles).

| Menu 02 SET CHRONO - (setting up the programming for automatic switching ON and OFF). | | | | |
|--|----------------|---|----------------|--------------|
| | <i>Display</i> | <i>Description</i> | <i>Example</i> | <i>Range</i> |
| M-2-1 | ENABLE CRONO | Activate(on) / Deactivate(off) the daily chronothermostat | on | on-oFF |
| Activate(on) / Deactivate(off) to make operative or to exclude ALL following programmations (DAY, WEEK, WEEK-END). | | | | |

| | <i>Display</i> | <i>Description</i> | <i>Example</i> | <i>Range</i> |
|--|--------------------|---|----------------|--------------|
| M-2-2 | PROGRAM DAY | | | |
| M-2-2-01 | CRONO DAY | Activate(on) / Deactivate(off) the daily chronothermostat | on | on-oFF |
| Activate(on) / Deactivate(off) to make operative or to exclude the programmations of the day | | | | |
| M-2-2-02 | START 1 DAY | Insert starting hour | 07:00 | 00:00-off |
| M-2-2-03 | STOP 1 DAY | Insert extinction hour | 09:00 | 00:00-off |
| M-2-2-04 | START 2 DAY | Insert starting hour | 17:00 | 00:00-off |
| M-2-2-05 | STOP 2 DAY | Insert extinction hour | OFF | 00:00-off |

The program hours will be repeated every day of the week in the same way. For a correct execution of the programs, set very carefully the data of Menu 01.

Selecting oFF instead of the starting or extinction hour, the appliance exclude the automatic starting or extinction

| | <i>Display</i> | <i>Description</i> | <i>Example</i> | <i>Range</i> |
|---|-----------------------|--|----------------|--------------|
| M-2-3 | WEEKLY PROGRAM | | | |
| M-2-3-01 | CRONO WEEKLY | Activate(on) / Deactivate(off) the weekly chronothermostat | on | on-oFF |
| Activate(on) / Deactivate(off) to make operative or to exclude the programmations of the week | | | | |
| M-2-3-02 | START PROG-1 | Insert starting hour | 06:00 | 00:00-off |
| M-2-3-03 | STOP PROG-1 | Insert extinction hour | 08:00 | 00:00-off |
| M-2-3-04 | MONDAY PROG-1 | Activate(on) / Deactivate(off) PROG-1 for Monday | on | on-oFF |
| M-2-3-05 | TUESDAY PROG-1 | Activate(on) / Deactivate(off) PROG-1 for Tuesday | on | on-oFF |
| M-2-3-06 | WEDNESDAY PROG-1 | Activate(on) / Deactivate(off) PROG-1 for Wednesday | on | on-oFF |
| M-2-3-07 | THURSDAY PROG-1 | Activate(on) / Deactivate(off) PROG-1 for Thursday | oFF | on-oFF |
| M-2-3-08 | FRIDAY PROG-1 | Activate(on) / Deactivate(off) PROG-1 for Friday | oFF | on-oFF |
| M-2-3-09 | SATURDAY PROG-1 | Activate(on) / Deactivate(off) PROG-1 for Saturday | oFF | on-oFF |
| M-2-3-10 | SUNDAY PROG-1 | Activate(on) / Deactivate(off) PROG-1 for Sunday | oFF | on-oFF |
| M-2-3-11 | START PROG-2 | Insert starting hour | 18:00 | 00:00-off |
| M-2-3-12 | STOP PROG-2 | Insert extinction hour | 22:00 | 00:00-off |

| | | | | |
|--|------------------|--|-------|-----------|
| M-2-3-13 | MONDAY PROG-2 | Activate(on) / Deactivate(off) PROG-2 for Monday | on | on-oFF |
| M-2-3-14 | TUESDAY PROG-2 | Activate(on) / Deactivate(off) PROG-2 for Tuesday | on | on-oFF |
| M-2-3-15 | WEDNESDAY PROG-2 | Activate(on) / Deactivate(off) PROG-2 for Wednesday | on | on-oFF |
| M-2-3-16 | THURSDAY PROG-2 | Activate(on) / Deactivate(off) PROG-1 for Thursday | oFF | on-oFF |
| M-2-3-17 | FRIDAY PROG-2 | Activate(on) / Deactivate(off) PROG-2 for Friday | oFF | on-oFF |
| M-2-3-18 | SATURDAY PROG-2 | Activate(on) / Deactivate(off) PROG-2 for Saturday | oFF | on-oFF |
| M-2-3-19 | SUNDAY PROG-2 | Activate(on) / Deactivate(off) PROG-2 for Sunday | oFF | on-oFF |
| M-2-3-20 | START PROG-3 | Insert starting hour | 8:00 | 00:00-off |
| M-2-3-21 | STOP PROG-3 | Insert extinction hour | 11:00 | 00:00-off |
| M-2-3-22 | MONDAY PROG-3 | Activate(on) / Deactivate(off) PROG-3 for Monday | oFF | on-oFF |
| M-2-3-23 | TUESDAY PROG-3 | Activate(on) / Deactivate(off) PROG-3 for Tuesday | oFF | on-oFF |
| M-2-3-24 | WEDNESDAY PROG-3 | Activate(on) / Deactivate(off) PROG-3 for Wednesday | oFF | on-oFF |
| M-2-3-25 | THURSDAY PROG-3 | Activate(on) / Deactivate(off) PROG-3 for Thursday | on | on-oFF |
| M-2-3-26 | FRIDAY PROG-3 | Activate(on) / Deactivate(off) PROG-3 for Friday | on | on-oFF |
| M-2-3-27 | SATURDAY PROG-3 | Activate(on) / Deactivate(off) PROG-3 for Saturday | on | on-oFF |
| M-2-3-28 | SUNDAY PROG-3 | Activate(on) / Deactivate(off) PROG-3 for Sunday | on | on-oFF |
| M-2-3-29 | START PROG-4 | Insert starting hour | 16:00 | 00:00-off |
| M-2-3-30 | STOP PROG-4 | Insert extinction hour | 22:30 | 00:00-off |
| M-2-3-31 | MONDAY PROG-4 | Activate(on) / Deactivate(off) PROG-4for Monday | oFF | on-oFF |
| M-2-3-32 | TUESDAY PROG-4 | Activate(on) / Deactivate(off) PROG-4 for Tuesday | oFF | on-oFF |
| M-2-3-33 | WEDNESDAY PROG-4 | Activate(on) / Deactivate(off) PROG-4 for Wednesday | oFF | on-oFF |
| M-2-3-34 | THURSDAY PROG-4 | Activate(on) / Deactivate(off) PROG-4 for Thursday | on | on-oFF |
| M-2-3-35 | FRIDAY PROG-4 | Activate(on) / Deactivate(off) PROG-4 for Friday | on | on-oFF |
| M-2-3-36 | SATURDAY PROG-4 | Activate(on) / Deactivate(off) PROG-4 for Saturday | on | on-oFF |
| M-2-3-37 | SUNDAY PROG-4 | Activate(on) / Deactivate(off) PROG-4 for Sunday | on | on-oFF |
| For a correct execution of the programs, set very carefully the data of Menu 01. Selecting oFF instead of the starting or extinction hour, the appliance exclude the automatic starting or extinction | | | | |

| | <i>Display</i> | <i>Description</i> | <i>Example</i> | <i>Range</i> |
|----------|-------------------------|---|----------------|--------------|
| M-2-4 | PROGRAM WEEK-END | | | |
| M-2-4-01 | CRONO WEEK-END | Activate(on)/ Deactivate(off) the week-end chronothermostat | on | on-oFF |

| Activate(on) / Deactivate(off) to make operative or to exclude the programmings of the week | | | | |
|---|------------------|--------------------------|-------|-----------|
| M-2-4-02 | START 1 WEEK-END | Insert 1 starting hour | 07:00 | 00:00-off |
| M-2-4-03 | STOP 1 WEEK-END | Insert 1 extinction hour | 12:00 | 00:00-off |
| M-2-4-04 | START 2 WEEK-END | Insert 2 starting hour | 14:00 | 00:00-off |
| M-2-4-05 | STOP 2 WEEK-END | Insert 2 extinction hour | off | 00:00-off |

The program hours will be repeated every day of the week in the same way. For a correct execution of the programs, set very carefully the data of Menu 01.
Selecting OFF instead of the starting or extinction hour, the appliance exclude the automatic starting or extinction

| Menu 03 SELECT LANGUAGE - (setting up the language of the control panel). | | |
|---|--|---------|
| Display | Description | Example |
| SELECT LANGUAGE | Set up the language of the control panel | ENGLISH |

Available languages : ITALIAN, ENGLISH, DEUTSCH, FRANCAIS

| Menu 04 STATUS STAND-BY - (Set up way of appliance extinction according to the room and boiler temperatures). | | |
|---|--|---------|
| Display | Description | Example |
| STATUS STAND-BY | Activate(on) / Deactivate(off) the stop modality if the set room or boiler temperatures have been exceeded . | oFF |

Available selections : on, oFF
 ON, If the appliance is exceeding 2°C the set value of room or boiler temperature, it starts the extinction cycle.
 OFF, If the appliance is exceeding the set value of room or boiler temperature, it will continue to work at min. power, without extinguishing.

| Menu 05 STATUS BUZZER - (Setting up of buzzer sound). | | |
|---|-------------------------------------|------------|
| Display | Description | Example |
| STATUS BUZZER | Select the buzzer modality you wish | ONLY ALARM |

Available selections: OFF, ONLY ALARMS, ALWAYS ON
 OFF – Always off
 ONLY ALARMS – Sounds only if an alarm has occurred.
 ON ALWAYS, sound in case of alarm and at any touch of the buttons of the control panel.

| Menu 06 LOAD INITIAL - (Continuous fuel load setting). | | |
|--|---------------------------------------|---------|
| Display | Description | Example |
| LOAD INITIAL | Activates the continuous load of fuel | |

this operation can only be effected when the appliance on the display is evidencing “OFF”. This menu is utilized to fill the screw feeder when the appliance is new or in case of emptying of the pellet container.

| Menu 07 STATUS STOVE - (Displays the status of the appliance). | | |
|--|---|---------|
| Display | Description | Example |
| STATUS STOVE | Shows informations about the working of the appliance | |

Displayed values:
 Fume temperature, fume expeller motor rev/min, appliance status, room temperature, boiler pressure, time of fuel loading, and a screening of informations for TECHNICIANS.

| Menu 08 PELLET CORRECT - (Correction of appliance combustion). | | |
|--|--|---------|
| Display | Description | Example |
| PELLET CORRECT | Combustion modification | |
| ACCESS KEY | Insert access key to accede to the combustion modification | 33 |
| PELLET CORRCT | Correction of the load of fuel | -02 |

| Menu 9 SETTINGS TECHNIC - (Reserved to TECHNICIANS). | | |
|--|-------------------------------------|---------|
| Display | Description | Example |
| TECHNICAL SETTINGS | Menu reserved to TECHNICIANS | |
| ACCESS KEY | Insert access code | |
| This section is reserved to the TECHNICIANS and permits to effect working regulations on the appliance. | | |

Cleaning to be carried out by the User

For the correct working of the appliance, it is necessary to carry out some short maintenance operations, these operations should be effected always with switched off appliance and in cold conditions

Every DAY

Fume duct cleaning.

To be effected with appliance switched off and in strictly cold conditions.

Take the lever placed inside the lower door, turn the ceramic in anticlockwise and insert the lever into the central pivot and move it up and down for 4-5 times (see picture).

In this way you clean the fume ducts.

Once the cleaning has been effected re put the ceramic in its correct position.

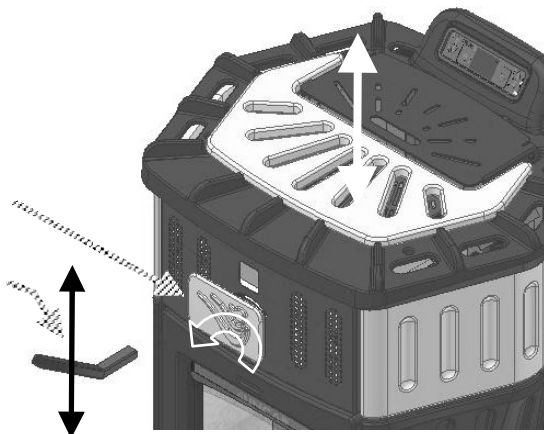

Routine maintenance of the combustion chamber.

The combustion room has to be checked to insure that air feed is regular. The combustion room can be cleaned with a vacuum cleaner. To scrape off the scale from burner basket,

Burner basket cleaning. Take out the burner basket, remove the residual dregs, re-place the basket taking care to verify that the big hole is in correspondence with lighting element tube.

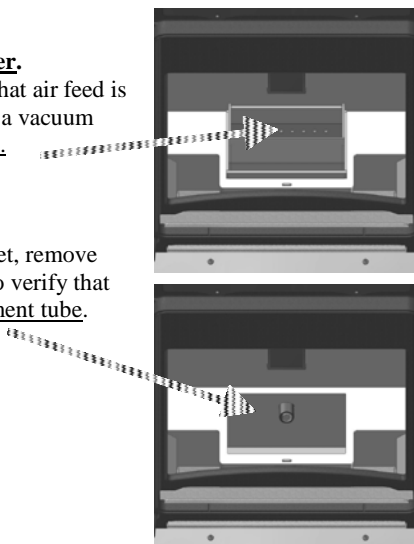

Ashtray cleaning Open the lower door, take out the ashtray cover (to release the cover, turn the two lateral hooks), take the ashtray and empty it carefully, paying attention to possible hot combustion residuals, place the ashtray in its housing and closed the cover of the ashtray. **DO NOT** empty the ashes in inflammable containers, remember that into the ashes could be some embers, even after several hours from the extinction.

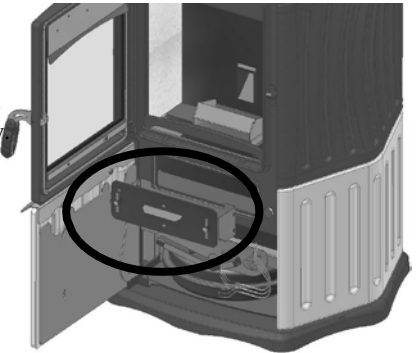

External Cleaning.

This kind of operation has to be done when the appliance is cold

- Iron / Steel parts : clean with a duster with appropriate detergent.
- Glass / Ceramic parts : clean with a sponge with appropriate detergent and dry with a duster.
- Painted parts : clean with a duster and neutral soap than dry with a duster.

Every Month

Cleaning about pellet tank. Clean with a vacuum cleaner to remove every residual of combustion. Before cleaning let finishing the pellet inside the apparatus and remove the plug. If necessary take away also the tank grate

Ordinary maintenance (by qualify staff)

- At least once a year a general control on the appliance should be effected by a specialized technician.
- It is advisable that every year a specialized after-sales service effects the following maintenance operations:
 - Exhaust gas ducts cleaning;
 - Seat of exhaust gas motor cleaning;
 - Verification and eventually replacement of gaskets;
 - Chimney verification.
- We recommend to stipulate a contract with an after-sales service

We recommend to execute a regular maintenance of the appliance, of the fumes exhaust ducts and of the chimney. In case of a long time of non utilization of the appliance, before lighting the appliance, verify that fume exhaust ducts and chimney are not obstructed.

Accessories

The following accessories are supplied with the appliance :

- For warm parts 
- To clean the fume ducts (Attention, this tool is placed into the accessories bag, we remind that at the inside part of the lower door there is a special support where you can store it).



Possible troubles and their cure

| TROUBLE | CAUSE | CURE |
|---|---|---|
| The presetted room temperature is not obtained | Appliances power set to low | Increase the power. |
| | Boiler temperature set to low <i>Loss of heat.</i> | Increase the boiler temperature <i>Improve the plant and house insulations.</i> |
| | The heating plant is too big, compared to the power of the appliance. | Reduce the dimension of the plant. |
| The appliance is working at minimum power. | The room temperature has reached the requested value. <i>The boiler has reached the set temperature.</i> | Set up a higher temperatur. <i>Set up a higher boiler temperatur.</i> |
| | The heating plant is too small, compared to the power of the appliance. | Increase the dimension of the plant. |
| The fuel is accumulating itself into the burner basket. | Fuel of low quality. | Improve the quality of the fuel. |
| | Carburation/maintenance of appliance Ashtray cover opened or not correctly closed. | Effect Cleaning by User and/or ordinary maintenance. Effect a pellet correction (menu09). Verify if the ashtray cover is correctly closed. |
| The heating plant (thermo siphon) is tepid | Appliance just started. | Wait until the appliance has reached the normal working range. |
| | The room temperature has reached the requested value. <i>The boiler temperature has reached the set value.</i> | Set up a higher room temperature. <i>Set up a higher boiler temperature.</i> |

Any repairs must be carried out by an authorized after-sales service or qualified staff. *Attention: Disconnect always the appliance before making any intervention. .*

CORISIT S.r.l. is not responsible for damages to thing or people due to a wrong installation, equipment tampering, improper use, bad maintenance or no observation of normative in force. If considerate appropriate, CORISIT S.r.l. reserves the right to make modifications without notice and in every moment.

Some particulars and accessories illustrated in this handbook are not mass produced item so its extra costs are to check at contract release.

Alarm indications on display

| Alarm | Explication | Probable cause | Cure |
|------------------------|---|--|--|
| No lighting | In the starting phase the lighting of fuel failed or fire has not been noticed | No pellets feed | Check if there is pellet into the container Check operating of screw feeder Check electrical wiring. |
| | | <i>Lighting element broken</i> | <i>Replace lighting element.</i> |
| | | Fume feeler has not noticed fire | Verify the position, operating and electrical connection of fume temperature feeler. |
| | | <i>Difficulties to light the pellets</i> | <i>Utilize better quality of pellets</i> |
| Fan Lightin | Fume expeller motor is breakdown | Something is blocking the fume motor | Check fume exhaust duct. |
| | | <i>Electrical connections interrupted</i> | <i>Check electrical connection of the motor and revolution counter (encoder).</i> |
| | | Breakdown motor | Replace motor. |
| Error Fire | No fire is noted in the burner basket | No pellet feeding | Verify pellet available in container Verify screw feeder operating Verify stoppage/clogging screw feeder. Verify electrical wire. |
| | | <i>Fume feeler</i> | <i>Verify the position of fume feeler. Verify/replace fume feeler.</i> |
| Failure Depress | Fume exhaust duct clogged | Chimney clogged. | Verify chimney. |
| | | <i>Electrical connections interrpted.</i> | <i>Verify integrity electrical connections of pressure switch.</i> |
| | | Breakdown pressure switch | Replace pressure switch |
| Safety Thermal | Noticed a too high temperature of the boiler (it is necessary to reset manually the back thermostat | Breakdown/block plant circulation pump. | Check circulation pump working. |
| | | <i>Breakdown bulb security boiler temperature feeler</i> | <i>Verify/replace thermostat, verify wiring .</i> |
| | | Air inside the boiler | Eliminate air from the thermal plant. |

| | | | |
|-----------------------|--|---|--|
| Press Water | Noticed wrong boiler pressure. | Wrong pressure of thermal plant. Too high pressure <i>Electrical connections interrupted.</i> Pressure switch control breakdown. | Verify thermal plant pressure. (min. 0,5bar max. 2bar). Reduce the pressure of the plant by draining water. <i>Verify the electrical connections of pressure switch.</i> Verify/replace pressure switch control. |
| Feeler Water | Boiler temperature feeler signaling error. | | Verify/replace temperature feeler. |
| Feeler exhaust | Exhaust feeler signaling error | | Verify/replace exhaust feeler. |
| Hot exhaust | Fume temperature too high | Wrong appliance carburation. <i>Change fuel.</i> Fume feeler | Verification of appliance by a technical service center. Proceed with “Pellet Correct”. Verification of appliance by a technical service center. <i>Utilize better quality of pellet .</i> Proceed with “Pellet Correct”. Verify fume feeler position. Verify/replace fume feeler. |
| Hot Water | Boiler water temperature too high | Wrong appliance carburation <i>Breakdown/block circulation plant pump.</i> Air inside the boiler. Fume feeler. | Verification of appliance by a technical service center. Proceed with “Pellet Correct”. Verify circulation pump working Eliminate air from the thermal plant Verify boiler feeler position. Verify/replace boiler feeler. |
| Black-Out | A black-out has happened during the regular working. | | Empty and clean the burner basket and then proceed with the lighting phase. |

EXAMPLES OF APPLIANCE/PLANT CONNECTION

The following connection diagrams are only indications of some connection possibilities and should not be considered as satisfaction in matter of installations.

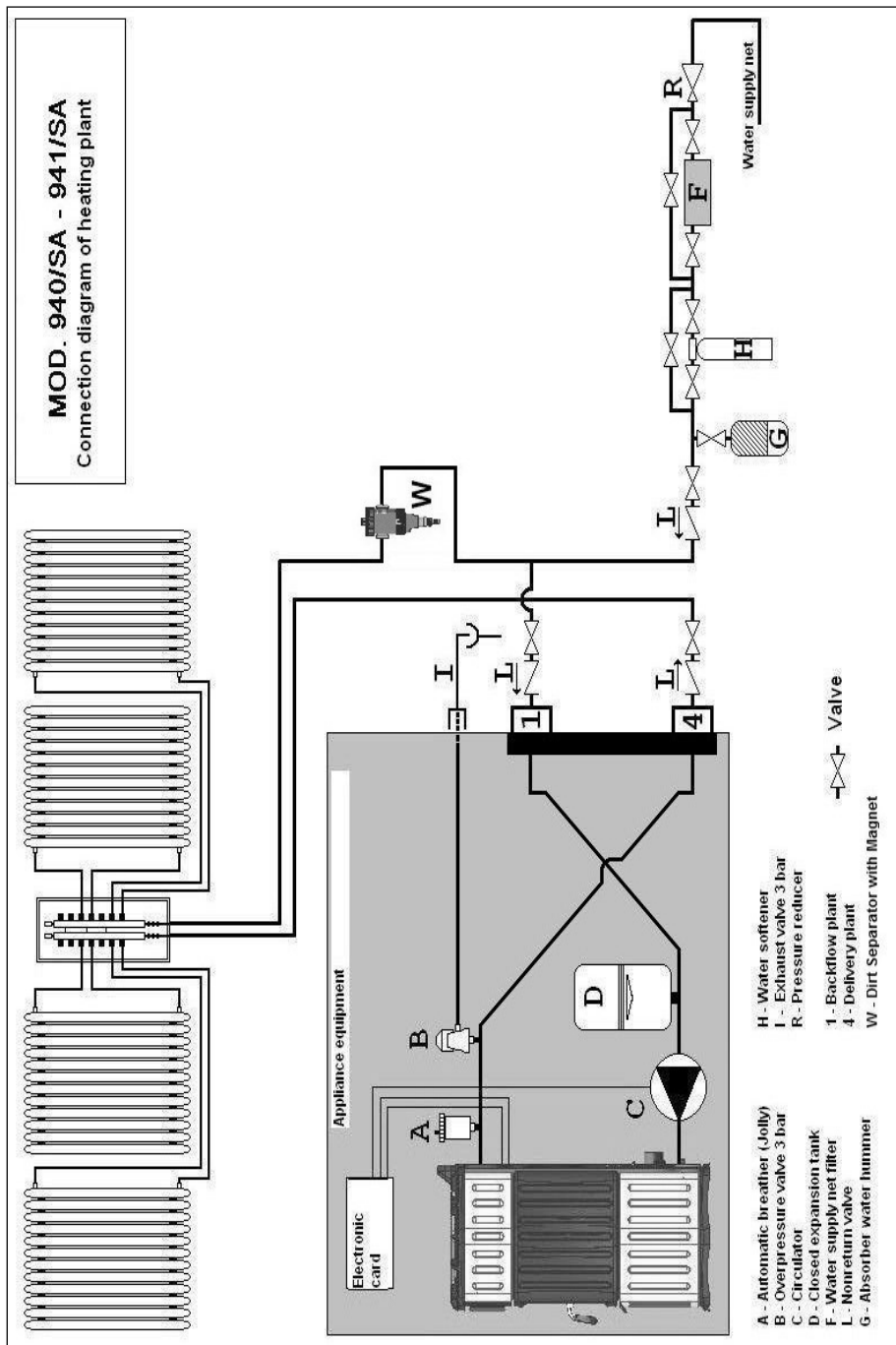

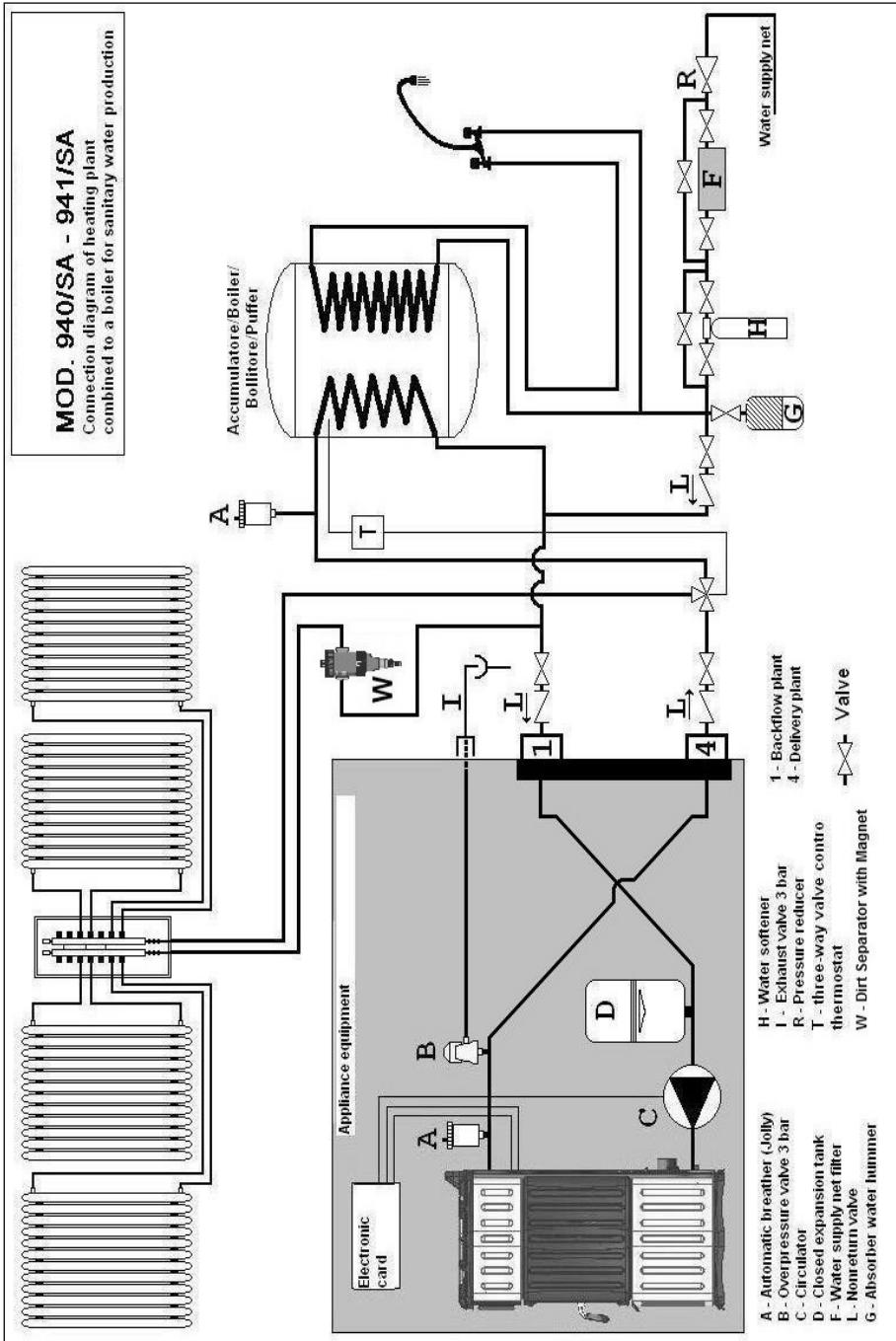

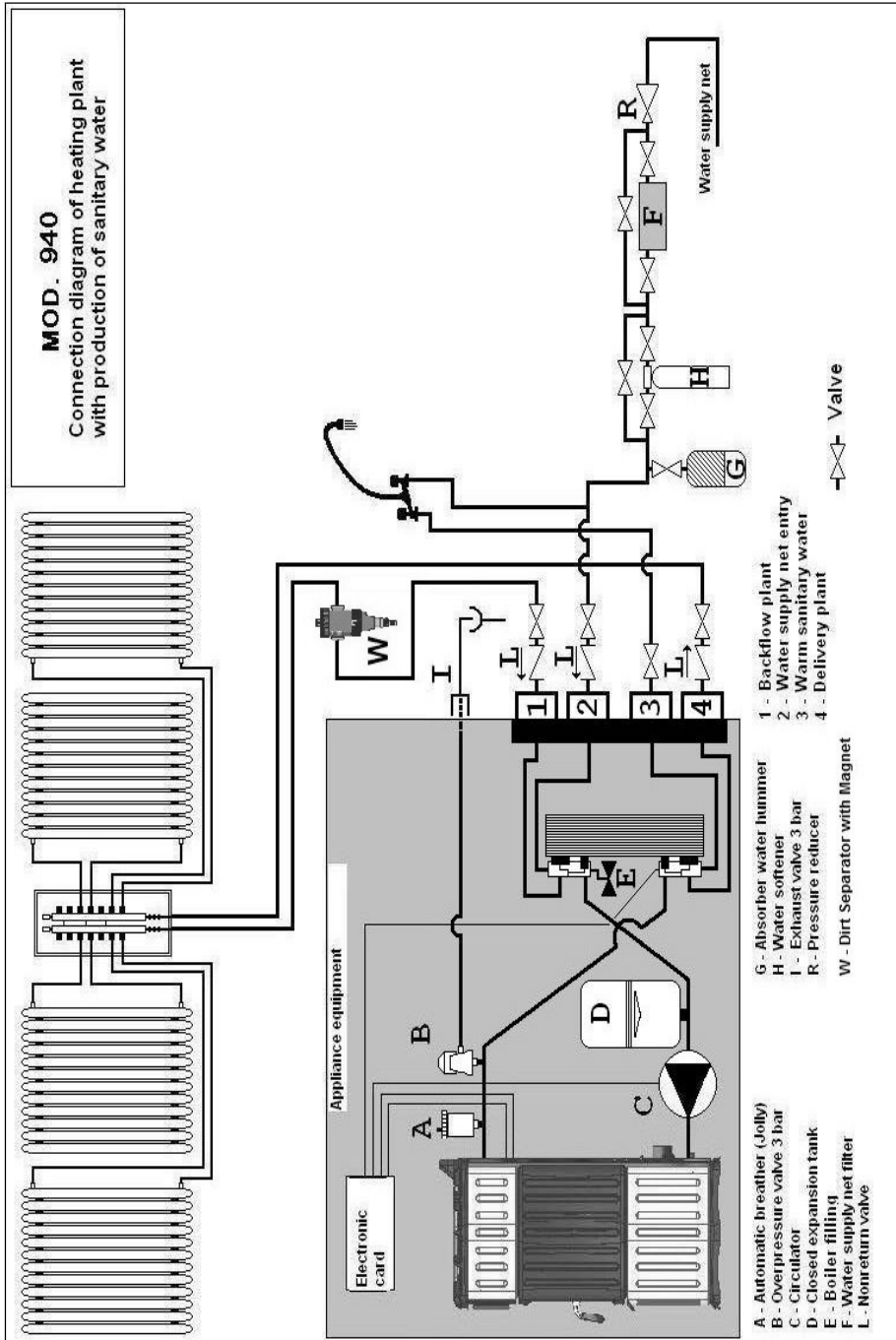

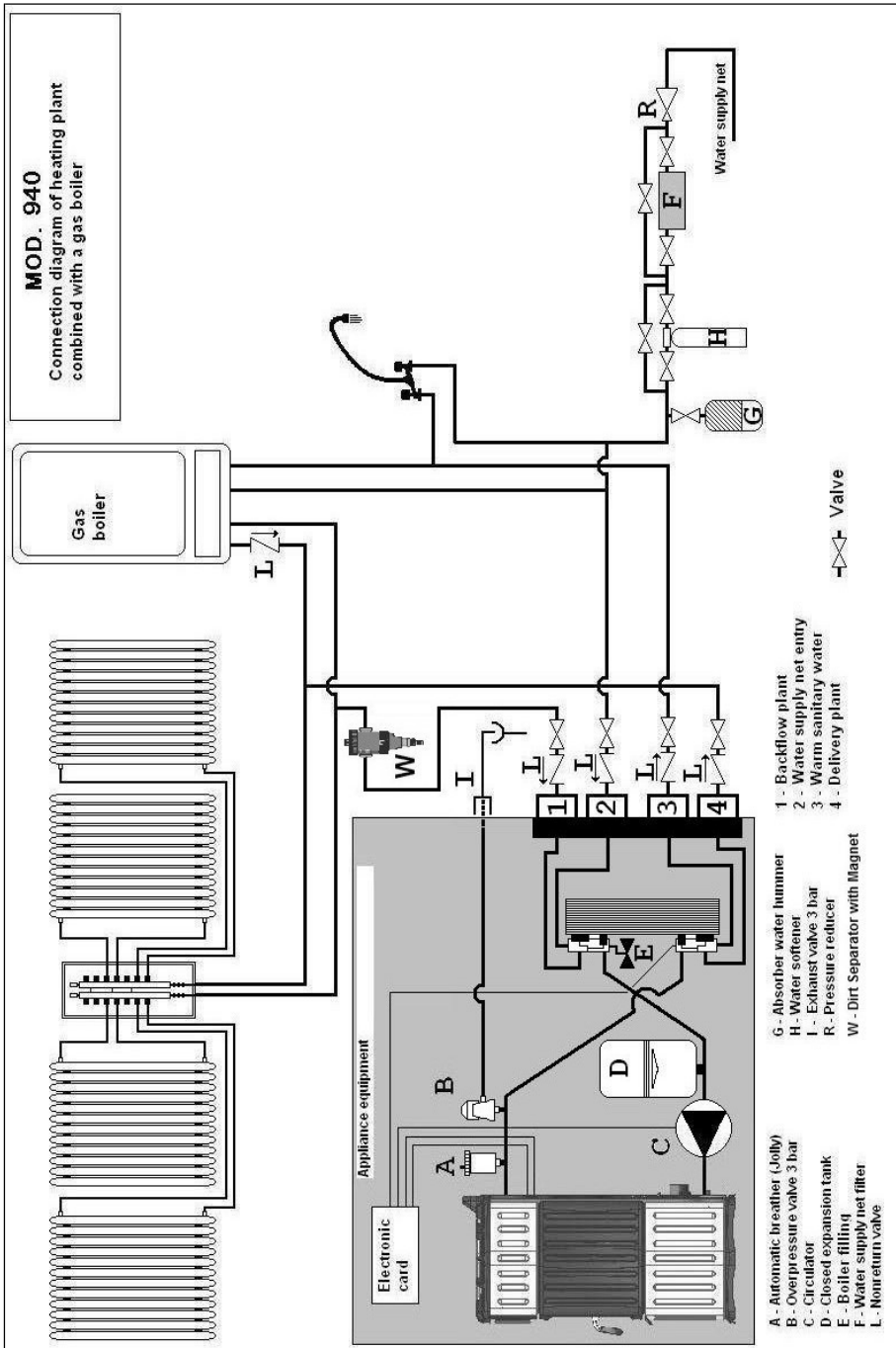



CHER CLIENT,
En Vous remerciant pour Votre choix, nous Vous prions de lire avec attention ce manuel car il fournit instructions et indications très importantes concernant l'installation, l'usage, l'entretien et la sûreté du produit. Ne lire pas ce livret sera retenu comme « Usage Impropre de l'appareil et « Donc Usage pas correct » avec possibilité de perte de la Garantie

Appareils construites conformément
aux directives communautaires
applicables pour le marque



INDEX

Section

Pag.

Installation

Mesures Laçages

76

Distances de sécurité

77

Laçages

78

Données Techniques

79

Usage

87

Combustible

89

Panneau des commandes

90

Régulations appareil

91

Allumage – Mis en fonction

92

Signalisation Display

93

Sécurité

94

Menu Panneau des commandes

95

Détails Menù

96

Nettoyage au soin de l'Utilisateur

98

Entretien Ordinaire

102

Accessoires

103

Possibles inconvénients et leur résolutions

104

Détection alarme

104

Exemples de laçage

105

Fiche Technique des caractéristiques

106

112

INSTALLATION

PARTIE DESTINEE A L'INSTALLATEUR

Normatives et prescriptions

- Ce manuel est à lire avec attention car il fournit indications et informations très importants au sujet de l'installation, l'utilisation, l'entretien et surtout la sûreté de l'appareil.
- L'installation, le laçage électrique et hydraulique, la vérification du fonctionnement et l'entretien sont à exécuter par personnel qualifié en employant toujours les dispositifs de sécurité individuel et tous les autres dispositifs de protection prévu par la loi.
- L'installation et l'emploi des appareils, doivent se dérouler exclusivement dans un environnement qui soit convenable selon les établissements compétentes et surtout conforme aux normatives et prescriptions en force.
- Le système technologique et l'installation des appareils sont à effectuer par personnel qualifié, autorisé à élargir certification de conformité aux normatives en force.
- Dans l'environnement d'installation, les lois, les normatives en force en matière de construction civile et/ou industrielle doivent être respectées.
- Il faut aussi que toutes les normatives en force et les lois concernant les laçages, les carneaux, l'électricité, eau, ventilation/aspiration soient respectées.
- La connexion électrique à la quelle l'appareil sera relié doit supporter la puissance électrique déclarée et nécessaire au fonctionnement.
- **Le fabricant n'est pas responsable au sujet de mauvais installation, utilisation pas correcte, altération, usage impropre et mauvais entretien.**
- Le laçage de l'appareil à l'installation thermique doit être effectué par personnel qualifié et selon toutes les règles de l'art.
- Il est convenable d'effectuer un lavage complet de l'installation hydraulique (surtout avec une nouvelle installation) avant de connecter l'appareil
- Installer en amont de l'appareil des robinets d'interception qui puissent isoler l'appareil dans le cas qui soit nécessaire isoler l'appareil pour le maintenance ou le nettoyage.
- Il est convenable de connecter l'appareil à l'installation thermique à travers tuyaux flexibles qui puissent supporter éventuels petits mouvements.
- Avant de connecter l'appareil à l'installation thermique, il faut vérifier que celui-là soit adapte à la puissance exprimée par la chaudière et mentionnée sur la fiche technique qui se trouve sur l'appareil et en copie dans ce manuel
- Il faut installer un robinet pour le vidage de la chaudière positionné sur le tuyau de retour et relié à une sortie en égouts.
- Le remplissage de la chaudière et éventuellement de l'installation doit s'effectuer par personnel qualifié, il est possible de vérifier la pression de la chaudière sur le radioguidage seulement après avoir donné tension l'appareil. Pour visualiser la pression relevée il faut pousser le bouton **1**

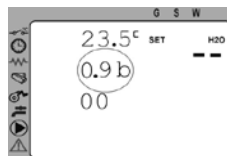

ATTENTION : La machine est dotée d'une soupape de sécurité qui intervient (si l'installation thermique dépasse le 3bar de pression) et cause le déchargement du liquide contenu dans la chaudière. Pour éviter la sortie de l'eau causé par des surpressions de l'installation centrale, il est conseillé d'installer au mont du robinet de chargement de l'installation thermique, d'un réducteur de pression réglé à 1 bar. L'éventuelle intervention du soupape de sécurité, cause la sortie de l'eau et/ou vapeur qui tombe sur le sol, il est donc nécessaire vérifier que l'installation centrale puisse intervenir seulement s'il est nécessaire et pas pour surpressions causés par une installation pas correcte.

Dans le cas de sortie du fluide de l'installation thermique pour intervention du soupape de sécurité CORISIT S.r.l. n'est pas responsable pour tous les dommages causés aux sols ou autre qui puisse entrer en contact avec ces fluides.

Pendant le fonctionnement de l'appareil (à cause de l'haute performance de l'échangeur) surtout à puissance réduites, les produits de la combustion qui sort dans le conduit puissent atteindre souvent à températures auxquelles puissent se vérifier condensation. Il est donc convenable, au but d'éviter incrustations et/ou autres inconvénients que le conduit soit bien calorifuge et qu'il soit supporté par des systèmes de collection condensés comme prévu par les normatives en force.

Production eau sanitaire en Rapide (Seulement Mod. 940)

Il est convenable en absence de autre générateur, par exemple chaudière à gaz, un accumulateur qui puisse permettre de avoir à disposition quantités majeures de eau chaude même en horaires pendant lesquels l'appareil n'est pas en fonction. La production d'eau sanitaire est subordonnée à l'emploi de l'appareil avec les robinet d'interception de l'installation de chauffage ouverts, donc normalement pendant la période estive.

ATTENTION : dans le cas de production d'eau sanitaire en Rapide, le débit qui vient passé à l'installation de chauffage baisse.

DIMENSIONS CONNEXION TUYAUX DECHARGE FUMÉES et CONNEXION HYDRAULIQUE

- S'il est nécessaire de trous le mur pour le décharge fumées, il faut :
 - Mesurer et dessiner à grandeur réel sur le parois, les points pour la connexion du poêle
 - Réaliser les trous dans le mur ;
 - Lacer le poêle au conduit extérieur à travers d'un tuyau de sortie fumées.
 - Dans le cas de connexion du tuyau sortie fumées en position vertical, il faut respecter une distance de sécurité entre le tuyau et le mur de 100 mm.

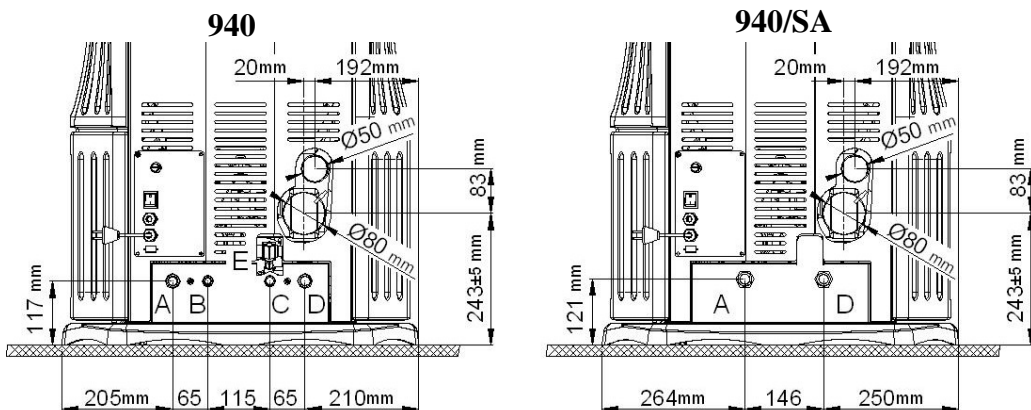

Dimensions attelage :

A | Départ (Sortie) connexion (OUT) G 3/4 " B – Sortie Eau Sanitaire G 1/2 "

C | Entrée Réseau Hydrique G1/2" D – Entrée(Retour) connexion(IN) G3/4 " E – Robinet de chargement

Opérations Préliminaire

- Enlever avec attention l'emballage.
- Le matériel qui compose l'emballage est à recycler en le mettant dans les récipients spécifiques.
- Avant d'installer l'appareil, il est convenable de vérifier son bon état, dans le cas contraire n'utiliser pas l'appareil et s'adresser au revendeur

Positionnement de l'appareil

- Le lieu d'installation de l'appareil doit prévoir:
 - Un sol qui soit convenable à supporter le poids de l'appareil. Si la construction existant n'a pas les caractéristiques nécessaires, il faut adopter les mesures convenables.
 - Un sol adapté au poids de l'appareil et à la diffusion de la chaleur qui soit aussi inflammable
 - L'installation doit garantir un facile nettoyage de l'appareil, des conduits sortie fumées et du conduit centrale.
 - Une distance minimale de matériel inflammable (Voir distances de sécurité)
 - La pièce doit être toujours ventilé selon les normes en force.
 - L'installation doit permettre une facile maintenance de l'appareil et du conduit fumées.

PROTECTION DU SOL

- L'appareil doit s'installer sur une surface qui ne soit pas inflammable. En cas de pavage inflammable (bois, moquette etc.) il est nécessaire de préparer une base de protection du sol (tôle de acier, céramique ou autre ...) avec les dimensions suivantes:
 - Saillie antérieure ≥ 500 mm;
 - Saillie latérale ≥ 300 mm;
 - Saillie postérieure ≥ 100 mm

DISTANCES DE SECURITE

- De objets PAS inflammables :
 $A > 500$ mm $B > 100$ mm $C > 100$ mm $D > 1000$ mm
- De objets inflammables et des parois principales en béton armé :
 $A > 1000$ mm $B > 200$ mm $C > 200$ mm $D > 1000$ mm
- Toutes les objets qui se trouvent au dessus de l'appareil doivent se trouver à une distance minimale de 1 mètre.

Mesurer toujours à partir de la surface extérieure de l'appareil.

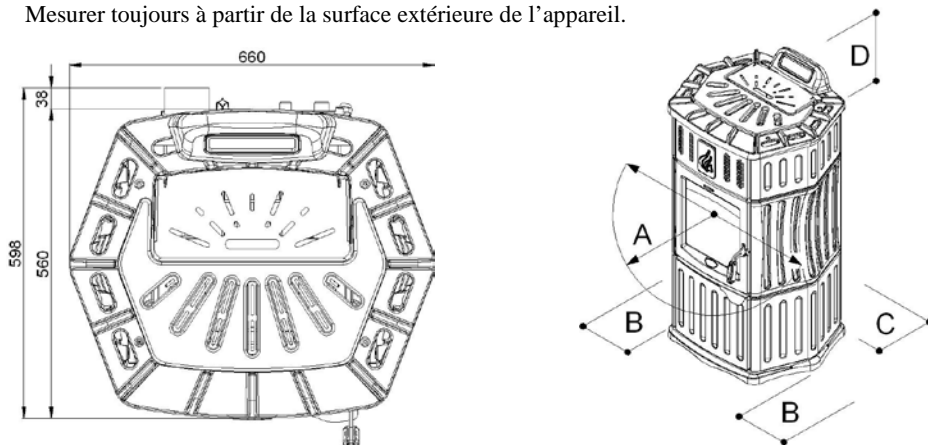

LACAGE ELECTRIQUE

- Le poêle est fourni avec cave **H05RR-F 3x0.75 mm²** de connexion avec épine européenne. Le laçage est du type « Y » et l'éventuelle maintenance ou substitution est à faire par personnel technique. Alimentation **1N 230V AC 50Hz**. Il faut éviter que le cave de connexion soit en contacte avec surfaces chaudes et ou tranchant.
- L'appareil doit se relier à une mise à terre efficace.

LACAGE AU CHAUFFAGE

- Avant d'installer l'appareil, il faut vérifier que les données sur la plaquette (voir copie dans la dernière page) soient correspondants à ces que Vous avez demande à l'achat.
- Allumer l'appareil seulement après l'avoir relié à une installation de chauffage fonctionnant.
- Avant d'allumer l'appareil, il est nécessaire de remplir la chaudière de l'appareil et éliminer tous les bulles d'air.
- L'appareil est doué à l'intérieur d'un vase d'expansion fermé de 6 Lt. Il est **impérative** pour l'installateur de vérifier les dimensions de l'installation thermique et donc intégrer avec un autre vase d'expansion posé sur l'installation si celui existante n'est pas suffisant.
- L'appareil est doué d'un vase d'expansion fermé, dans le cas d'emploi en combinaison avec autres appareils ou connexion thermiques, l'installateur devra vérifier et résoudre tous les problèmes d'incompatibilité.
- Pour les appareils doués d'eau sanitaire rapide (mod. 940) il est convenable d'installer un adoucisseur (en fonction aussi du type de l'eau de connexion) pour éviter dépôt de calcaire dans l'échangeur rapide qui puissent aussi en réduire l'efficace donc la capacité de production d'eau chaude.
- L'eau de l'installation du chauffage doit respecter aucunes caractéristiques chimiques et physiques pour que l'appareil puisse fonctionner bien et pour longtemps. L'eau d'alimentation de mauvaise qualité peut causer problèmes comme incrustations sur les surfaces d'échange thermique et même si pas souvent, la corrosion des surfaces coté eau de tout le circuit. La présence d'incrustations de calcaire même de quelques mm, pénalise beaucoup l'échange thermique avec le résultat de surchauffage localisé qui sont très dangereux. En suite les cas dans lesquels il est convenable de faire traiter l'eau : **Eau dureté > 20°f ; installation longue, installation avec vase d'expansion ouvert, fréquent et considérable réintégration de l'eau à cause de pertes, remplissage successif nécessaires au maintenance de l'installation.**
- Pour le traitement de l'eau d'alimentation de l'installation thermique il est convenable de s'adresser toujours aux techniciens.
- **L'appareil, est équipé d'un Circulateur de nouvelle conception ERP. Il est convenable pour une correcte installation ainsi qu'un bon fonctionnement de l'appareil, d'installer un Pot de décantation avec aimants magnétiques qui soit placé sur le retour de l'installation en amont du circulateur de l'appareil. L'absence d'un système adéquat de filtrage, pourrait compromettre le circulateur et / ou de son fonctionnement.**

• Désaération del l'installation

- Raccorder l'appareil au système de chauffage.
- Remplir l'installation et la mettre en pression (ex. 1,0 bar)

1- Sur le display de l'appareil sélectionner "Tarature Tecnico" = Set Technique et mettre le pass word pour rentre.

2- Sélectionner "Test Sortie".

3- Sélectionner "Test Pompe".

4- En poussant le bouton 1 il est possible d'activer ou désactiver le circulateur.

Pour améliorer la phase de aération/purge de l'installation, il est convenable de activer le circulateur pour 1 minutes, l'éteindre pour 30 secondes, l'activer de nouveau pour un autre minute et après l'avoir éteint encore , attendre 60 secondes donc avancer avec la désaération/purge de l'installation (convecteur, radiateurs, accumulateurs...)

5- Répéter la désaération 2 fois, paragraphe 4.

6- A la fin de l'opération ou en cas de chute de pression pendant la désaération, il est nécessaire avancer avec la réintégration de l'eau (maintenir la pression à plus ou moins 0,8 / 0,9 bar).

• Désaération du circulateur

7- Suite à l'opération de désaération/purge de l'installation, il faut faire l'opération de Désaération/purge du circulateur.

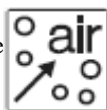

8- Positionner la poignée du circulateur sur le symbole de désaération.

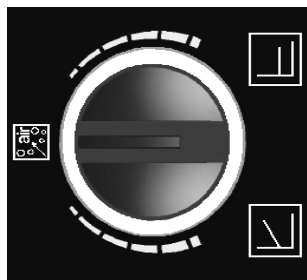

9- Si le display de l'appareil **n'est pas** en status de "Test Pompe" procéder selon les instructions suivantes (sinon suivre instruction à partir du point 10):

a- Sur display sélectionner "Tarature Tecnico" = "Set Technique" et mettre la password pour rentrer.

b- Sélectionner "Test Sortie".

c- Sélectionner "Test Pompe".

10- Activer le circulateur en poussant le bouton 1 et attendre la fin de l'opération.

Pendant cette phase (plus ou moins de 4 minutes) le circulateur émet une lumière vert clignotante.

-A la fin de l'opération le display de la machine se trouve à l'état initial.

- Il faut répéter deux fois l'opération de désaération du circulateur, paragraphe 9 et 10.

- **Position du sélecteur du circulateur en FONCTIONNEMENT.**

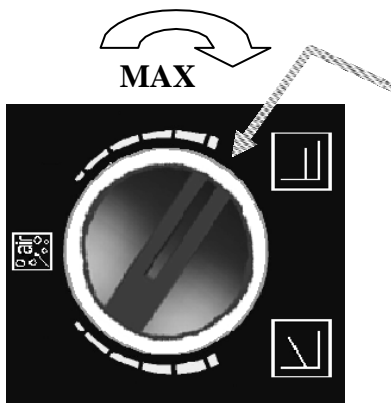

A la fin de l'opération de désaération, le sélecteur du circulateur doit se trouver dans la position illustré à côté. (tourner en sens horaire jusqu'à la fin).

Premier fonctionnement de l'installation

Pendant la première heure de fonctionnement, il est convenable d'employer l'appareil à **puissance 1 (minimum)** cela permet de vérifier le fonctionnement de toute l'installation et éviter de rejoindre certaines températures.

LACAGE DE L'APPAREIL AU CARNEAU

- Avant d'installer l'appareil, il faut vérifier que les données sur la plaquette soient correspondants à ces que Vous avez demandé à l'achat.
- Tous les appareils de chauffage à biomasse, et en particulier les poêles à pellets, doivent pour loi, évacuer les produits de la combustion dans le carneau construit conformément aux normes en force dans Votre Pays.
- Toutes les indications, les conseils et les prescriptions concernant l'installation, les carneaux, et le raccordement extérieur ont valeur de « Norme générale » il faut toujours et dans tous les cas faire référence aux normes et règlements locaux s'ils sont plus précis.

CHEMINÉE OU CARNEAU

- Complètement hermétique pour les produits de combustion, imperméable, bien isolé et avec calorifugeage par apport aux conditions d'emploi.
- Les carnaux doivent être réalisés avec matériels adaptés aux normales contraintes mécaniques, à la chaleur, à l'action des produits de combustion et à leur condensation.
- Ils doivent avoir une structure verticale avec déviation de l'axe pas majeur de 45°
- Ils doivent se trouver à une juste distance des matériels combustibles ou inflammables à travers une lame d'air ou un isolant thermique.
- Section interne de préférence circulaire ; les sections carrés ou rectangulaire doivent avoir coins arrondis avec rayon pas inférieur à 20 mm
- Section interne constante, libre et indépendant
- Section rectangulaires avec rapport maximum entre les cotés de 1,5
- Tous les indications du constructeur de l'appareil concernant la section, les caractéristiques de construction du cheminée / carneau se doivent respecter. Pour section particulière, variations de section ou de parcours, il faut vérifier le fonctionnement du système d'évacuation fumées avec méthode de calcul fluo-dynamique approprié.
- Le conduit fumées doit avoir une chambre de collection matériel solide et éventuel condensât situé bas de l'embouchure du conduit fumées, facile à ouvrir et à vérifier à travers porte hermétique.
- Dans le cas d'incendie du conduit des fumées, il faut s'équiper par les systèmes convenables pour fermer les flammes (ex. employer un extincteur à poudre ou an. carbonique) demander l'intervention des pompiers.
- Pendant l'installation, il est nécessaire de garantir un accès facile pour les interventions de nettoyage de l'appareil, du conduit de fumées et du carneau.

LACAGE DE L'APPAREIL AU CARNEAU ET EVACUATION DES PRODUITS DE LA COMBUSTION

- Le laçage entre l'appareil et le carneau doit recevoir le décharge d'un seul générateur de chaleur
- Il est admissible la réalisation de appareil composé par cheminée et four de cuisson avec un seul point de décharge vers la cheminées, pour lequel le constructeur devra fournir les caractéristiques de construction du raccord des conduits pour les fumées.
- Il est interdit de convoier dans le même conduit de fumées, le décharge des hottes d'aspiration
- Il est interdit la décharge directe (à paroi) des produits de la combustion à l'extérieur ou dans des espaces fermés même s'ils se trouvent en plain air.
- La décharge directe des produits de la combustion se doit effectuer « à toit » et le conduits des fumées doit avoir toutes les caractéristiques ici indiquées.
- Tous les éventuels traites horizontales doivent avoir une pente min du 3% de saillie.
- Les conduits des fumées doivent être étanche contre les produits de la combustion et leurs condensats, en cas de passage à- l'extérieure de la pièce d'installation il faut qu'ils soient étanches / isolés.
- Pendant l'installation, il est nécessaire de garantir un accès facile pour les interventions de nettoyage de l'appareil, du conduit de fumées et du carneau.

PARTIE TERMINALE CONDUIT FUMÉES

La partie terminale du conduit des fumées doit avoir les caractéristiques suivantes :

- Section équivalent à celle du cheminée
- Section libre de sortie et pas inférieur au double de celle intérieure de la cheminée
- Hermétiques c'est-à-dire, faites dans la façon que ne soit pas permis la pénétration dans la cheminée de la pluie, de la neige ou autres corps et surtout de permettre la sortie des produits de combustion avec n'importe quel régime des vents
- Positionnés dans la façon de garantir une correcte dispersion des fumées et dans tout le cas en dehors de la zone de reflux, qui favorise la formation des contrepressions.

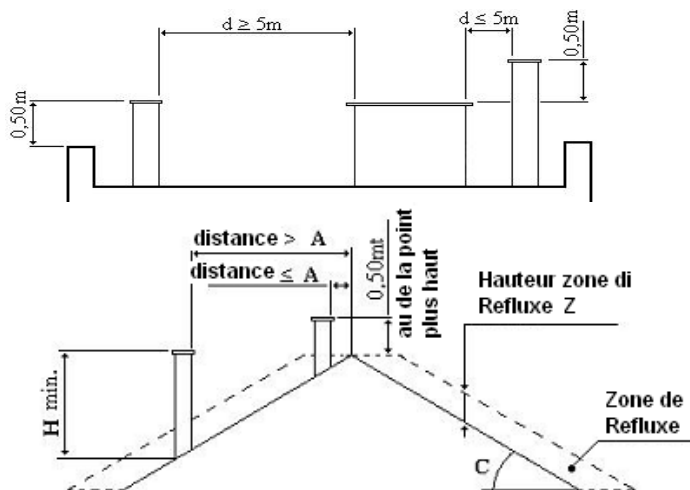

| Inclination de toit C (°) | A | H | Hauter zone de reflux Z (m) |
|---------------------------|------|------|-----------------------------|
| 15 | 1,85 | 1,00 | 0,50 |
| 30 | 1,50 | 1,30 | 0,80 |
| 45 | 1,30 | 2,00 | 1,50 |
| 60 | 1,20 | 2,50 | 2,10 |

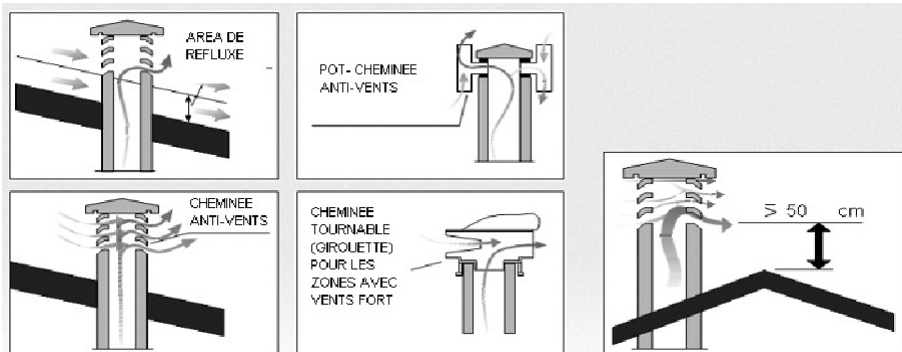

En suite quelques exemples de réalisation de l'enlace pour la sortie des fumées de la combustion :

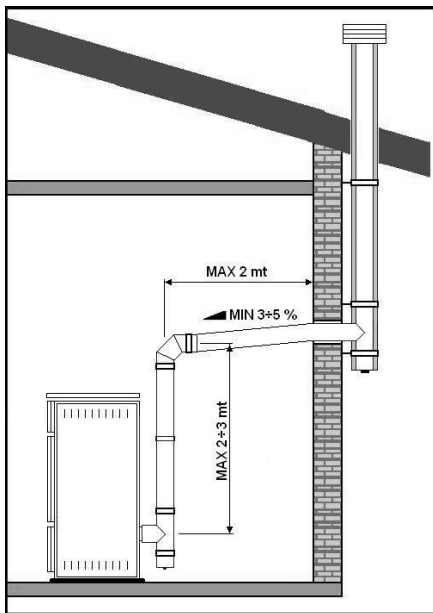

Conduit fumées calorifugé

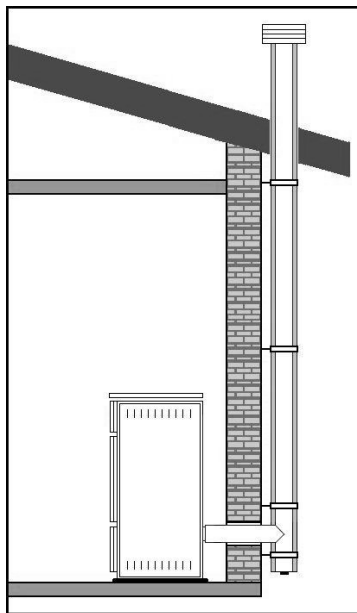

Conduit fumées calorifugé

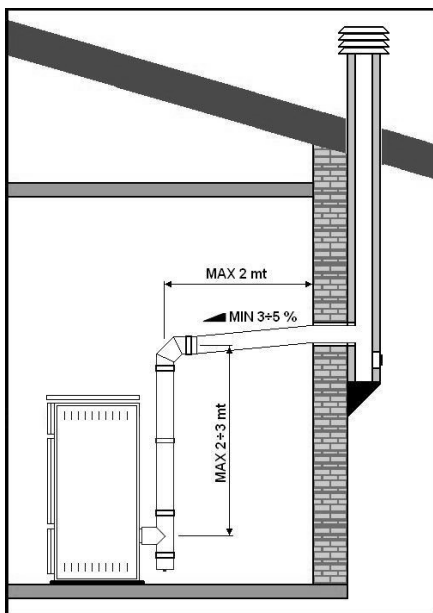

Conduit fumées en maçonnerie calorifugé

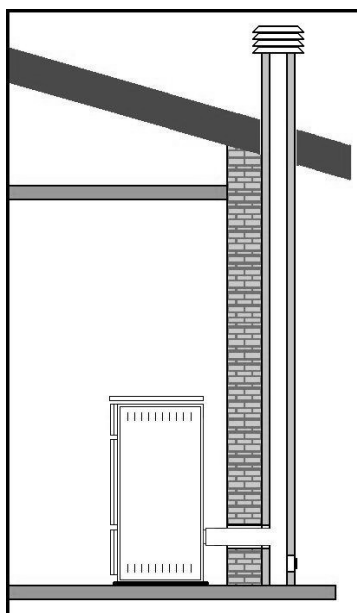

Conduit fumées en maçonnerie calorifugé

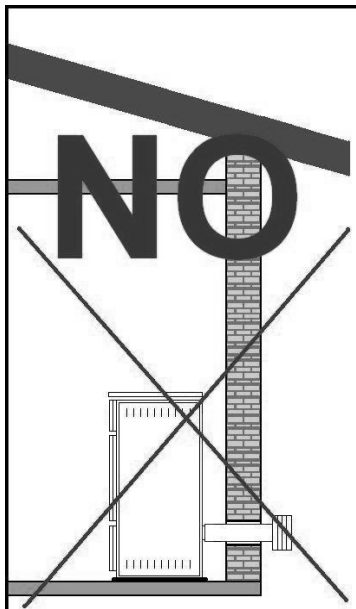
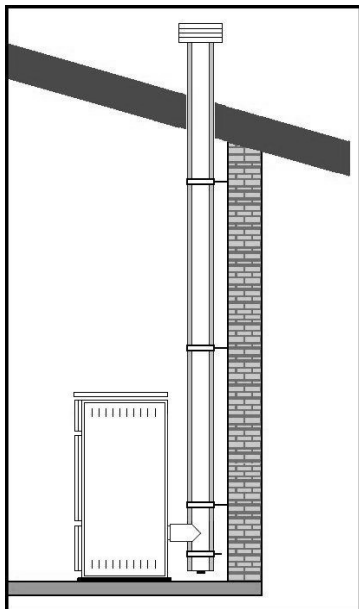

Conduit fumées calorifugé

REALISATION DU LACAGE AU CARNEAU

- Exécuter le laçage de l'appareil au carneau de la cheminée existante, en s'assurant que le tube de sortie fumées n'occupe pas la section libre du carneau.
- Employer exclusivement tuyaux doués de garniture
- Limiter les traites horizontales (max 2 mètres) et l'emploi des courbes.

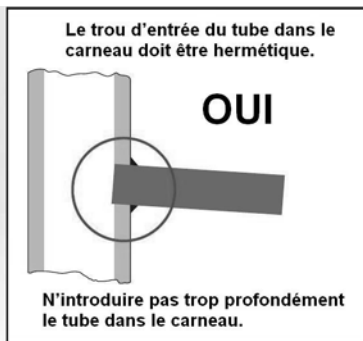
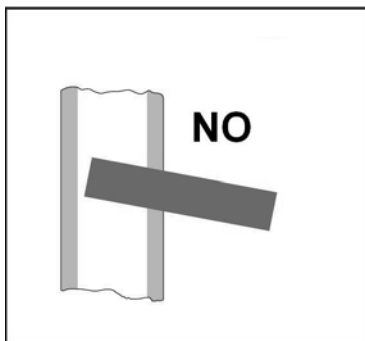

ALIMENTATION D’AIR DE COMBUSTION DANS LA PIECE D’INSTALLATION

- L’appareil doit disposer de l’air nécessaire à garantir le fonctionnement régulier, à travers des prises d’air extérieures.
- Les prises d’air doivent avoir les caractéristiques suivantes :
 - a) Section totale Libre de 200 cm²;
 - b) Communiquer directement avec la pièce d’installation ;
 - c) Protégées par grilles, filet métallique ou protection convenable à éviter son obstruction (la protection de doit pas réduire la section minimum)
- L’afflux d’air peut s’obtenir aussi d’une pièce adjacentes à celle d’installation, mais il est impérative que l’aération se déroule librement à travers ouvertures permanentes en communication avec l’extérieur. La pièce adjacente à celle d’installation, ne doit pas se trouver en dépression par apport à l’environnement extérieur pour effet du tirage contraire, causé par la présence dans cette pièce, d’un appareil – d’aspiration.
- Dans la pièce adjacent les ouvertures permanentes doivent répondre aux caractéristiques reportées au points a) e c).
- La pièce adjacent ne doit pas être : garage, dépôt de matériel combustible

ALIMENTATION D’AIR DE COMBUSTION DIRECTEMENT DE L’EXTERIEURE

Si l’air prélevée vient directement de l’extérieure il faut :

- Employer tuyaux métalliques de diamètre Ø50 mm ou plus qui soient résistantes au température au moins 200°C dans la zone de connexion à l’appareil (Voir le schéma de laçage).
- Pour garantir un flux d’air suffisant , la conduite ne doit pas être plus longue de 2 ou 3 Mt et elle ne doit pas avoir trop de courbes.
- Si la conduite va à l’extérieure, celle-ci doit terminer avec une courbe de 90° vers le bas, ou avec une protection anti-vent ; il est convenable d’installer une grille de protection pour éviter l’introduction des petits animaux ou parties.
- Dans le cas que la conduite aille dispositif de fermeture, ils doivent s’ouvrir automatiquement à l’allumage de l’appareil.
- Ne pas observer ces conditions signifie dans la plus parts des cas, une mauvaise combustion dans la poêle et la perte de la garantie.
- Protéger par grilles, filet métallique ou protection convenable qui ne puisse pas réduire la section minimum de passage.

NOTE: le trou à réintégrer l’air dans la pièce d’installation dans la quelle le poêle fonctionne, doit se trouver en bas

NOTE : Ventilateur ou extracteur d’air en fonction dans la même pièce d’installation ou à coté de l’appareil puissent causer des problèmes de fonctionnement.

NOTE :La pièce d’installation ne doit pas se trouver en dépression par apport à autres appareils ex : hottes d’aspiration, cheminées, carneaux etc... y installé ou dans les pièces

Données Techniques

| <i>Description</i> | | | <i>Monella</i> | |
|---|-----------------------------|----------------|--|---------------|
| | | | <i>940</i> | <i>940/SA</i> |
| Largeur | | mm | 660 | |
| Profondeur | | mm | 560 | |
| Hauteur | | mm | 1180 | |
| Pois appareil Céramique (sans eau) | | kg | 215 | 210 |
| Ø Décharge fumées | | mm | 80 | |
| Ø Aspiration air | | mm | 50 | |
| Puissance thermique Max du foyer | | kW | 19.9 | |
| Puissance thermique utile Max (Nominale) | | kW | 18.6 | |
| Puissance utile Max à l'eau | | kW | 14.4 | |
| Puissance utile Max à l'ambiance* | | kW | 4.2 | |
| Puissance thermique Min du foyer | | kW | 5.6 | |
| Puissance thermique utile Min (Partiel ou Redite) | | kW | 5.4 | |
| Puissance utile Min à l'eau | | kW | 4.5 | |
| Puissance utile Min à l'ambiance* | | kW | 0.9 | |
| Capacité chaudière | | litres | 16 | |
| Pression d'emploi (min. - max.) | | bar | 0.5 - 2.0 | |
| Dimension vase d'expansion | | litres | 6.0 | |
| Débit eau sanitaire à puissance thermique utile Max avec Echangeur neuf | | litres/min | 6 | -- |
| Prévalence circuloiroire | | m | Voir Courbes caractéristique circuloiroire | |
| Emissions de CO : (al 13% di Oxygène) | Puissance therm. utile Max | % | 0.0194 | |
| | Puissance therm. utile Min | % | 0.0453 | |
| Rendement : | Puissance therm. utile Max | % | 10.68 | |
| | Puissance therm. utile Min | % | 9.20 | |
| Température des fumées : | Puissance therm. utile Max | % | 93.8 | |
| | Puissance therm. utile Min | % | 96.7 | |
| Quantité des fumées à la cheminée (m): | Puissance therm. utile Max | °C | 119.1 | |
| | Puissance therm. utile Min | °C | 64.6 | |
| Emissions de CO : (al 13% di Oxygène) | Puissance therm. utile Max | g/sec | 11.0 | |
| | Puissance therm. utile Min | g/sec | 3.7 | |
| Consommation combustible max ** | | kg/h | 3.81 | |
| Consommation combustible min ** | | kg/h | 1.08 | |
| Autonomie min / max ** | | h | 8.0 / 28.0 | |
| Capacité réservoir combustible | | kg | 30 | |
| Volume à chauffer (isolation favorable) | | m ³ | 430 | |
| Volume à chauffer (isolation pas favorable) | | m ³ | 235 | |
| Dépression à la cheminée P.t.: utile Max / utile Min | | Pa | 11.2 / 4.8 | |
| Dépression à la cheminée (min. - max.) | | Pa | min>5 / max<15 | |
| Tension / Fréquence | | V / Hz | 230 / 50 | |
| Puissance absorbé en phase d'allumage | | W | 330 | |
| Puissance medium | | W | 100 | |
| Fusible (5x20) | | A | 4T | |
| Type de combustible | | | Pellets de bois Ø6 | |
| Données Emission en référence à l' Art. 15a B-VG | | | | |
| CO | P.t.: utile Max / utile Min | mg/MJ | 142 / 333 | |
| NOX | P.t.: utile Max / utile Min | mg/MJ | 74 / 63 | |
| OGC | P.t.: utile Max / utile Min | mg/MJ | 2 / 21 | |
| Poussière / DUST | P.t.: utile Max / utile Min | mg/MJ | 10 / 14 | |

* dans la zone de installation de l'appareil ** Les données dépendent du type de granulé employé.

Courbes caractéristique circulatoire

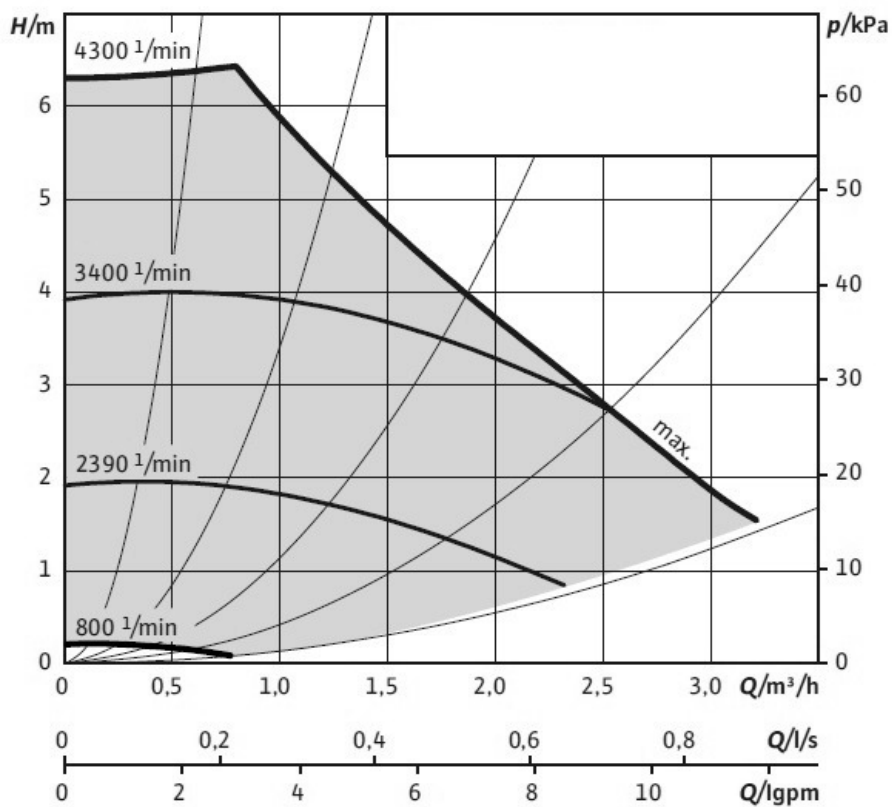

USAGE – PARTIE DESTINÉE AU CLIENT

Informations Importantes

- Lire avec attention les instructions de la partie suivante car elle fournit des indications très importants concernant l'emploi, l'entretien, et surtout la sûreté de l'appareil.
- Ce manuel doit être lu et étudié dans toutes ses parties car l'omission de ça sera considéré comme mauvais emploi de l'appareil donc un usage pas correct
- Garder avec attention ce manuel d'instruction au but de pouvoir l'employer tout le fois qu'il soit nécessaire. Le manuel est partie de l'appareil il doit donc toujours l'accompagner dans le cas qu'il passe de propriété.
- L'appareil de ce manuel est à utiliser seulement pour le chauffage, il est interdit de l'employer pour des utilisations différents qui ne sont pas convenables donc dangereux.
- Ne pas utiliser l'appareil comme incinérateur.
- Le fonctionnement de l'appareil origine des températures très élevées au niveau des surfaces externes et internes avec lesquelles l'utilisateur peut entrer en contact, il faut donc faire attention!
- Ce appareil ne peut pas être utilisé par personne (enfants compris) avec reduites capacités sensoriales, mentales ou avec peu d'expérience et connaissance ou moins que ils ne soient pas surveillé ou informé sur l'emploi de l'appareil par la personne qui est responsable pour leur sécurité
- Tout l'appareil est a considérer comme zone active de échange thermique, avec surfaces chaudes, il faut donc faire attention pour éviter le contact direct avec enfants, animaux ou personnes diables.
- Pour l'ouverture de la porte feux, il faut utiliser les outils en dotation.
- Le fonctionnement correcte du poêle est entendu avec porte fermée ; dans le cas de vitre de la porte feu cassé et/ou fêlure, ainsi que dans le cas des anomalies dans le fonctionnement, na faire pas fonctionner l'appareil que depuis avoir éliminé l'anomalie.
- Désactiver l'appareil dans le cas de mauvais fonctionnement éventuellement en désactivant la connections électrique.
- Les parties consommées sont à substituer et à réparer par le personnel du centre assistance qualifiée. Il faut réclamer seulement partie originelles.
- Il est interdit d' altérer l'appareil
- Tous les modifications, altérations ou substitutions des parties détachées pas autorisé par CORISIT S.r.l . ou l'emploi des parties détachées pas originales peut endommager choses, personnes et l'appareil. Cette éventualité soulève CORISIT de toutes les responsabilités possibles.
- Ne pas obstruer les ouvertures d'aspiration ou de sortie du chaleur.
- Ne pas utiliser l'appareil comme structure d'appuy ou comme escalier.
- Ne pas introduire manuellement le pellet à l'intérieur du panier brûleur.
- Ne pas introduire dans le réservoir du matériel différent du pellet de bois
- Ne pas toucher l'appareil avec les mains humides, il s'agit d'appareil électrique.
- L'usage impropre de l'appareil soulève CORISIT de toutes les responsabilités civiles et pénales.
- L'installation et l'emploi des appareils doit se dérouler exclusivement dans une pièce jugé convenable par les autorité compétentes et surtout conformément aux normes et prescriptions en force.
- Il faut que toutes les distances de sécurité de matériels inflammables soient respectées.

Combustible

- Le combustible à employer est :

PELLETS DE BOIS DE BONNE QUALITE'

CARACTERISTIQUES DU PELLETS DE BONNE QUALITE

| | |
|-----------------------|-----------------------|
| Puissance calorifique | 4.8÷5.2 kWh/Kg. |
| Densité | 650 kg/m ³ |
| Contenu d'eau | Max 8% du poids |
| Pourcentage de cendre | Max 1% du poids |
| Diamètre | 6 mm |
| Longueur | 20 ÷ 30 mm |
| Contenu | 100% bois pas traité |

- Ne pas utiliser combustible solide comme paille, maïs, noisette, pigne ou autre différent de ce qui est indiqué dans le tableau. L'utilisation du combustible de mauvaise qualité ou l'utilisation des pellets qui ne sont pas appropriés, compromet le fonctionnement de votre poêle et le déchéance de la garantie.

NOUVELLES SUR LE PELLETS

- Les pellets sont réalisés avec des déchets du bois qui vient des scieries, usine de rabotage, et avec morceaux de bois de usine forestier. Ces « matériels primaires » sont brisé, desséchés et pressés jusqu'à former le combustible en pellets.

CONSERVATION DU PELLETS

- Au but de garantir une parfaite combustion, il faut conserver le combustible dans un lieu qui soit le plus possible sec y propre.

MISE EN FONCTION

- La mise en fonction de l'appareil se doit réaliser seulement après toutes les opérations de montage et de laçage aux conduits évacuation fumées. Un nouveau poêle exige le séchage des vernis et des peintures. Il faut donc suivre les indications suivantes pendant les premières phases d'allumage :
 - Pendant les premières fois d'allumage, l'appareil pourra émaner des mauvaises odeurs ; il sera convenable d'aérer la pièce pour les éliminer
 - Les vernis et les peintures iront s'endurcir après quelques allumages

CHARGEMENT DE COMBUSTIBLE

- Pendant les opérations de chargement du combustible il faut faire particulièrement attention, il faut éviter le contact entre le sac et l'appareil chaud.
- Il faut faire attention que aucun corps étranger entre dans le réservoir, pour exemple petits morceaux de sac, pièce de bois ou autre qui peuvent obstruer ou bloquer la vis sans fin avec dommages graves.

- Le chargement du combustible est à effectuer de l'haut, après l'enlèvement du couvercle supérieur. Pendant le fonctionnement du poêle, il faut employer le gant en dotation, car les surfaces puissent rejoindre températures très hautes. Il faut toujours contrôler et maintenir un bon niveau de Pellets au but d'éviter que le poêle s'éteint. Le couvercle du réservoir doit toujours rester fermé sauf quand il faut charger le combustible. Capacité Réservoir (voir données Techniques)

FUNCTION BOUTONS PANNEAU COMMANDES



Bouton 1 (P1)

- Poussé une seul foi il permet d'accéder en modalité modification Température Eau chauffage (employer P1 et P2 pour modifier la valeur, P4 pour sortir)
- S'il est gardé poussé visualise dur le display la température de l'eau chauffage, la pression de l'installation et le temps de chargement combustible.
- Dans les Menus il modifie la valeur à vidéo.

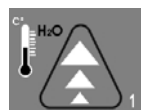

Bouton 2 (P2)

- Poussé une seul foi il permet d'accéder en modalité modification Température Ambiance (employer P1 et P2 pour modifier la valeur, P4 pour sortir).
- S'il est gardé poussé il visualise sur le display la température fumées et la vitesse du moteur expulsion fumées.
- Dans les Menus il modifie la valeur à vidéo.



Bouton 3 (P3)

- Poussé une seul foi il permet d'accéder aux Menus de programmation (employer P5 et P6 pour défiler les menus, P3 pour entrer dans les menus, P4 pour sortir).
- Dans les menus il confirme les données à vidéo et il avance à la voix suivante.



Bouton 4 (P4)

- S'il est gardé poussé pour quelques secondes Allume/Eteint l'appareil.
- Dans les menus il sert pour tourner à la position précédent ou pour sortir des différents menu/sous menus



Bouton 5 (P5)

- Poussé une seul foi il permet d'entrer en modalité de modification puissance appareil (employer P6 et P5 pour modifier la valeur, P3 o P4 pour sortir).
- Dans les menus il sert pour pour défiler les différents menus / sous menus.



Bouton 6 (P6)

- Poussé une seul foi il permet d'entrer en modalité de modification Température Sanitaire (employer P1 et P2 pour modifier la valeur, P4 pour sortir).

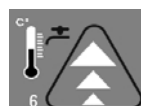

Postage employée seulement par appareil avec service H ou sanitaire

- Dans les menus sert pour défiler en arrière les différents menus/sous menu.

REGULATIONS APPAREIL

(à faire complètement avant de faire le 1^{er} Allumage)

REGULATION Température Eau pour le Chauffage.

L'appareil est doté d'un thermostat placé sur la chaudière pour le control ,de la température de l'eau, envoyé à l'installation, ce thermostat baisse progressivement la puissance de l'appareil(modulation) quand la température de l'eau dans la chaudière s'approche / rejoint la température programmée.

PROGRAMMER la température eau (chaudière)

-Dans l'écran principal pousser P1

- Régler la température de l'installation employant les boutons P1 et P2

- Terminer la régulation de la température eau chauffage en poussant le bouton P4, la nouvelle température sera mémorisée et l'écran reviendra à l'écran précédente.

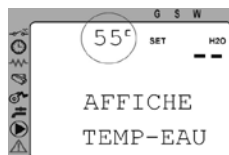

REGULATIONS Température Sanitaire [pas valables pour mod. 940/SA]

L'appareil est doté d'un thermostat pour le control de la température de l'eau sanitaire, ce thermostat règle la puissance de l'appareil pour le maintien de la température de l'eau chaude sanitaire à la demande, il est convenable de différencier cette température par apport à la de l'eau pour la chauffage de max 10°C.

La production d'eau sanitaire se produit à travers l'emploi d'un échangeur rapide : à la demande d'eau chaude un capteur avise l'appareil de la demande, ce dernier augmente la puissance au maximum pour satisfaire la requête et l'appareil commence à moduler la puissance jusqu'à la réalisation du valeur de température sanitaire programmé .

PROGRAMMER la température sanitaire

-Dans l'écran principale pousser P6

-Réguler la température eau sanitaire en employant P1 ou P2

-Terminer la régulation de la température Sanitaire en poussant brièvement le P4, la nouvelle température sera mémorisée et l'écran reviendra dans l'écran précédent.



REGULATION Puissance appareil.

L'appareil se règle sur 5 niveaux de puissance (1-min, 5-max), pour les premières heures de fonctionnement, il est convenable une régulation à puissance 3.

- L'appareil va utiliser la valeur de puissance programmé comme valeur maximal pour la fonction chauffage de l'installation, avec cette façon il est possible de limiter la puissance max de l'appareil. Dans tous les cas si la puissance programmée porte la température de la chaudière à rejoindre le valeur programmé, l'appareil baissera automatiquement la puissance (modulation) pour éviter gaspillages de combustible.

-Dans l'écran principal pousser P5

- Régler la puissance de l'installation employant les boutons P5 o P6

- Terminer la régulation de la température Sanitaire en poussant brièvement le P4, la nouvelle température sera mémorisée et l'écran reviendra dans l'écran précédent.



REGULATION Température Ambiance

Programmer la température de la pièce, signifie donner un limite au chauffage de l'appareil, dé que la température de la pièce passe le valeur programmé (es.20°) l'appareil va réduire automatiquement sa propre puissance en se ponant à la puissance 1 pour éviter gaspillage de combustible.

- Dans l'écran principal pousser P2
- Régler la puissance de l'installation employant les boutons P1 o P2
- Terminer la régulation de la température Sanitaire en poussant brièvement le P4, la nouvelle température sera mémorisée et l'écran reviendra dans l'écran précédent.

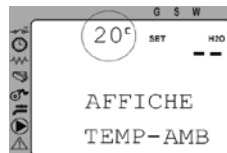

CYCLE DE ALLUMAGE

1er Allumage (Poêle nouveau et toutes les fois que le réservoir soit vidé de combustible)

- Introduire combustible dans le réservoir et donner tension à l'appareil.
- Si le display signale une alerte, maintenir poussé le bouton P4
- Si le display signale "Nettoyage finale" attendre jusqu'à quand le mot "éteint" apparaît sur le display (env. 15 min.)

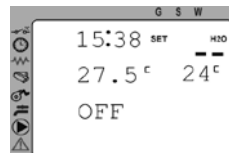

- Appareil en état de ETEINT
- Pousser P3 pour accéder aux différents menus de programmation.
- Pousser P5 pour se positionner sur le MENU 06
- Pousser P3 pour accéder au menu Charge Initial
- Pousser P1 pour activer le chargement en continue du combustible.

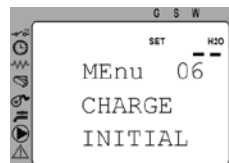

- Quand le pellets commence à tomber dans le panier brûleur pousser le bouton P4 pour arrêter le chargement du pellets dans le panier brûleur.

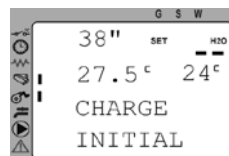
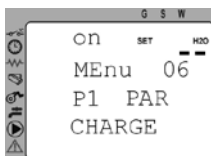

- Vider le panier brûleur du combustible tombé et le replacer à sa place.

-Pousser et garder poussé pour quelques secondes P4 jusqu'à l'apparition sur le display des indications du début allumage.

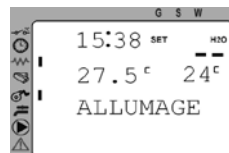

ALLUMAGE CYCLE NORMALE



- Pousser et maintenir le bouton P4 poussé pour quelques sec 'appareil commence un cycle automatique pour exécuter l'allumage, ce cycle est composé par trois phases qui sont visualisés sur le display :

1- **ALLUMAGE** (durée env. 2 min.)
(chauffage bougie allumage)

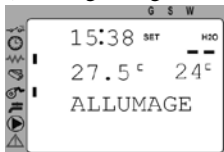

2- **CHARGE PELLETS** (durée max 18/20 min)
(chargement combustible)

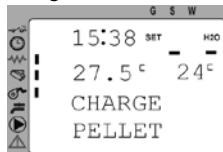

3- **FLAMME LUMIERE** (durée 5 min.)
(stabilisation brûleur)

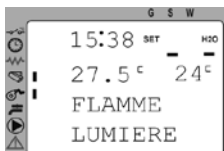

Terminé le cycle d'allumage, l'appareil fonctionnera à la puissance programmée.

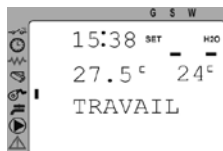

L'appareil contrôle continuellement la température de l'ambiance et de la chaudière et dans le cas que la puissance programmée soit suffisante à passer les valeurs programmées, l'appareil réduira automatiquement la puissance au minimum pour éviter gaspillage de combustible.

Si l'appareil réduit automatiquement la puissance (modulation) pour une des raisons sous nommé, il sera signalé sur le display du radio – guidage “TRAVAIL MODULE”

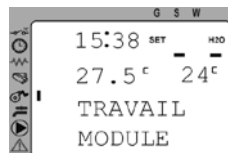

SIGNALISATION DISPLAY

| Display | Phase Appareil | Explication |
|--------------------------|--|--|
| ALLUMAGE | Chauffage Bougie | L'appareil commence la phase d'allumage en chauffant la bougie |
| CHARGE PELLETS | Chargement initial du combustible | L'appareil commence à charger le pellets dans le panier brûleur |
| PRESENCE FEUX | Allumage du combustible | L'appareil relève la présence du feu et dans le panier brûleur et commence la stabilisation |
| TRAVAIL | Fonctionnement à puissance | L'appareil a terminé la phase d'allumage, maintenant il est en fonction à la puissance programmée. |
| TRAVAILLE MODULE | Fonctionnement à puissance réduite | La température de la pièce ou de la chaudière a rejoint les valeurs programmées. |
| ATTENTE REFROID | Fonction Stand-By | L'appareil rejoint les température pièce et chaudière programmée. Il s'arrête et reste dans l'attente du baissment des températures. |
| STAND-BY | Eteint – attente allumage | La température programmée a été dépassée, l'appareil a premièrement réduit la puissance et après il s'éteint. |
| Sani TRAVAILLE | Production eau sanitaire (seul. mod. 940) | La production d'eau chaude sanitaire a été demandée et l'appareil fonctionne à la puissance max pour rejoindre la température sanitaire programmée et il module à sa réalisation |
| NETTOYAGE BRAZIER | Cycle de nettoyage automatique du panier brûleur | L'appareil fait une procédure automatique pour éliminer une partie des résidus qui restent dans le panier brûleur |

| | | |
|-------------------------|--|--|
| NETTOYAGE FINALE | Eteignement | L'appareil commence la phase d'éteignement ou il commence à éliminer le combustible qui reste dans le panier brûleur |
| FUMÉES MODULA | Température fumées élevée | L'appareil relève une température fumées élevées, la puissance est redite pour l'instant. |
| SIGNALE ACTIVE | Appareil en alerte, commence cycle d'arrêt | L'appareil relève une anomalie, commence le cycle d'arrêt et signale sur le display le problème relevé. |

PRODUCTION EAU SANITAIRE

Mod. 940. La production d'eau chaude sanitaire se réalise **EXCLUSIVEMENT** avec appareil en fonction et avec la présence du feu. Avec appareil **ETEINT** ou en modalité **STAND-BY** la production d'eau sanitaire **NE SE REALISE PAS**. Il est convenable donc de bien évaluer l'activation de la modalité Stand-By.

Ce modèle est doué d'un échangeur rapide pour la production d'eau chaude sanitaire, à la demande (ouverture d'un robinet), l'appareil signale au fiche de contrôle, la nécessité de produire eau chaude sanitaire ; la puissance se lève progressivement jusqu'au maximum (pot 5) pour satisfaire la demande, si la température sanitaire est dépassée, l'appareil commence la réduction de puissance (modulation) à éviter gaspillage de combustible ; quand la demande d'eau chaude sanitaire sera terminée, l'appareil tourne au fonctionnement normal

Les temps de production d' eau chaude sanitaire avec échangeur rapide puissent varier en fonction du niveau de puissance au moment de la demande d'eau sanitaire, type de combustible, température chaudière programmée, longueur tuyaux de transport eau et isolation laçage thermique.

Mod. 940/SA. La production d'eau sanitaire avec appareil *PAS DOUE D'ECHANGEUR RAPIDE* dépends de la typologie de connexion thermique relié à l'appareil. Si la production d'eau sanitaire se rend nécessaire, il faut employer un accumulateur extérieur à l'appareil qui sera chauffé à travers déviations de la connexion thermique.

SYSTEMES DE SECURITE

L'appareil est doué des systèmes de sécurité à garantir le régulier fonctionnement :

- Pressostat pour le contrôle sortie fumées. Dans le cas d'obstruction du conduit de sortie fumées, causé par matériel, par vents contraire ou autres empêchements à la normal sortie des fumées, ce dispositif signale à l'appareil le problème, il va commencer un cycle d'arrêt et sur le display du radio – guidage sera visualisé le message « MANQUANT DEPRESS »
- Thermostat de sécurité mécanique à réarme manuel. Ce dispositif contrôle la température de l'eau de la chaudière, dans le cas qu'une température trop haute soit rejointe (90°C ...95°C), à ce moment là il est coupé tout de suite l'alimentation de combustible au feu, il commence un cycle d'arrêt et sur le display du radio – guidage sera visualisé le message « SECURITE THERMIQUE ». Le thermostat est positionné sur le coté postérieure gauche, pour réarmer le thermostat il faut dévisser le petit couvercle de protection et pousser le pivot du thermostat
- Contrôle température chaudière. La température de la chaudière est toujours surveillé par une sonde spécifique pour moduler l'appareil en fonctionnement normale, dans le cas que la température dépasse le niveau de garde (ce valeur est programmé par le fabricant) il commence un cycle d'arrêt et sur le display du radio – guidage sera visualisé le message « CHAUD EAU ».

- Contrôle température fumées. La température des fumées est toujours surveillé par une sonde spécifique pour contrôler le fonctionnement correct de l'appareil, si la température dépasse le niveau – garde (ce valeur est programmé par le fabricant), il commence un cycle d'arrêt en baissant la puissance (Fumées Module), si la température fumées continue à augmenter l'appareil commence le cycle d'arrêt et sur l'écran se visualisera le message « HOT FUMI ».
- Contrôle pression chaudière. La pression de la chaudière est toujours surveillé pour vérifier qu'elle rentre dans les limitations prévues (min et max), dans le cas que la pression ne soit pas dans les valeurs demandés, un cycle d'arrêt commence et sur le display du radio – guidage sera visualisé le message « « PRESS EAU » »
- Contrôle moteur expulsion fumées. Le moteur électrique destiné à l'expulsion des fumées est toujours surveillé pour en vérifier le correct fonctionnement, dans le cas de anomalie, il commence un cycle d'arrêt et sur le display visualise le message “ASPIRAT ENPANNE”.
- Contrôle des sondes pour le relèvement des températures. Le normal fonctionnement des sondes qui surveillent le correct fonctionnement de l'appareil, est toujours contrôlé par la fiche électronique. Si les valeurs de contrôle ne rentrent pas dans les paramètres de fonctionnement, un cycle d'arrêt commence et sur le display sera visualisé le message “SONDE FUMEEES” ou “SONDE EAU”.

MENU PANNEAU DES COMMANDES



- Pour entrer dans les menus pousser P3
- Employer P5 et P6 pour défiler les différents menus.
- Pousser encore P3 pour entrer dans le menu visualisé.
- Employer P5 et P6 pour défiler les différents sous - menu, P1 et P2 pour modifier la valeur visualisé à vidéo.
- Le bouton P3 permet d'entrer dans le menu/sous menu visualisé.
- Le bouton P4 pour revenir toujours au niveau avant.

Déscription MENU

- Menu 01 SET HORLOGE (Programmation horloge intérieur de l'appareil).
- Menu 02 SET CHRONO (Programmation pour allumages / éteignements automatiques).
- Menu 03 SET LANGUE (Choisir la langue du Panneau des commandes).
- Menu 04 MOD. STAND-BY (Activer/Désamorcer Stand-By)
- Menu 05 ETAT SONNETTE (Programmation de la sonnette).
- Menu 06 CHARGEMENT INITIAL (Activation continue du chargement combustible).
- Menu 07 ETAT DU POELE (Visualise l'état de l'appareil).
- Menu 08 PELLETTES CHEMINÉE (Correction de la carburation de l'appareil).
- Menu 09 TARAGES TECHNIQUES (Réservé au techniciens).

MENU 01 (set horloge)

Avec ce menu, il est possible de régler l'horaire et la date de la fiche électronique, la date et l'horaire programmé seront employés comme référence pour l'activation des programmes d'allumage / éteignement .

Faire ATTENTION à la régulation de l'Horaires et de la DATE, ces régulations influencent sur les programmations pour les allumages/éteignements automatiques.

MENU02 (set chrono)

Avec ce menu, il est possible de programmer les cycles d'allumage / éteignement automatiques désirés. Il est possible d'employer trois différents modalités au même temps mais il faut faire attention aux possibles superpositions des programmations.

PROGRAM JOUR. Les programmes introduits dans cette section se répèteront également pour tous les jours de la semaine (max 2 cycles allumage / éteignement) à lire aussi « détails menu ».

PROGRAM SEMAINE. Avec les programmes de cette section, il est possible effectuer allumage / éteignement différents dans les jours de la semaine (max 4 cycles allumage / éteignement)

PROGRAM WEEK-END. Les programmes introduits dans cette section se répèteront exclusivement dans les jours du Samedi ou Dimanche (max 2 cycles allumage / éteignement)

MENU 03 (Select .Langue)

A l'intérieur de ce Menu, il est possible modifier la langue employée du radio – guidage, il est possible programmer 4 langues différents : Italien Anglais Allemand Français

MENU 04 (mod. stand – by)

L'appareil est pensé pour fonctionner en 2(deux) modalité différents:

1° Modalité, -STAND-BY OFF- Programmation standard choisi par CORISIT S.r.l. Quand l'appareil atteint à la température ambiance ou à la température chaudière programmé, la modulation commence et l'appareil commence à fonctionner à puissance 1 pour baisser la consommation de combustible. Si la température baisse au dessus du valeur programmé, l'appareil reprends à fonctionner avec la puissance programmé (es.puis.3). Dans le cas du mod. 940 (kit de production eau sanitaire) l'appareil qui fonctionne en cette modalité est toujours à la production d'eau chaude sanitaire.

2° Modalité, -STAND-BY ON-. Quand l'appareil atteint à la température ambiance ou à la température de la chaudière programmées, il commence la modulation et il se pose en fonctionnement à puissance 1 pour réduire la consommation de combustible, si à puissance 1 la température ambiance ou là de la chaudière continue à salir de quelques degrés, l'appareil commence le cycle d'éteignement et il terminera avec le signale « STAND-BY » sur le display. Pour le mod. 940 (kit de production eau sanitaire) si la modalité Stand-By s'allume, la production d'eau sanitaire n'est pas possible jusqu'à quand l'appareil ne sera encore en fonction.

MENU 05 (modalité sonnette)

A l'intérieur de ce Menu, il est possible de sélectionner la modalité sonnette (buzzer).
OFF, aucun son. ON TOUJOURS , il sonne en cas de alerte.

MENU 06 (Chargement initial)

Dans ce Menu est possible activer le chargement de combustible (vis sans fin) en continue, opération à faire seulement avec appareil qui visualise sur l'écran "ETEINT". Ce menu s'emploi pour le chargement de la visa sans fin quand l'appareil est nouveau ou dans le cas de videment du réservoir.

MENU 07 (Etat poêle)

Dans ce Menu il est possible de visualiser les informations de fonctionnement de l'appareil (informations pour les techniciens).

MENU 08 (Correction pellet)

Quelque fois, si l'appareil vient alimenté avec un autre type de pellet de bois, modifications dans la combustion de l'appareil peuvent se vérifier Le premier signale d'une mauvaise combustion est la présence d'une excessive ou baisse quantité de pellets dans le panier brûleur pendant le normal fonctionnement. Il est possible de faire des petites régulations sur la combustion de l'appareil. Compte tenu que le panier brûleur, pendant son normal fonctionnement doit être plein de combustible de ¼ jusqu'à la moitié de sa capacité, s'il est nécessaire pour procéder avec éventuelles régulations, il faut suivre la procédure suivante :

- a- Observer l'appareil est vérifier si dans le panier brûleur le pellets se accumule jusqu'au complet remplissage ou s'il est vide jusqu'à l'éteignement du feu.
- b- Pousser P3 pour entrer dans les MENU.
- c- Défiler les Menu en employant P5 et P6 jusqu'à arriver au MENU 08
- d- Pousser encore P3 pour entrer dans le MENU 08.
- e- L'appareil demande une CLE D'ENTREE, en employant le bouton P1 ou P2 glisser le numéro dans la partie supérieure du display jusqu'à arriver au numéro **33**.
- f- Pousser de nouveau le bouton P3 pour confirmer la CLE D'ENTREE et entrer dans la modalité de modification carburation.
- g- Employer les boutons P1 et P2 pour modifier le numéro visualisé sur le display dans la partie supérieure comme indiqué dans le tableau ci – joint, pour augmenter la quantité de pellets il faut augmenter le valeur, pour baisser la quantité de pellets il faut baisser le valeur. Attention ! Il est convenable de faire variations augmenter/baisser le valeur initial d'un seul numéro par foi, vérifier le fonctionnement de l'appareil pour 1 ou 2 jours et après avoir nettoyée le panier brûleur, seulement après cette vérification éventuellement intervenir encore sur la régulation.
- h- Terminer la régulation de la carburation en poussant brièvement le bouton P4 jusqu'au retour à l'écran de travail.

| | | | | | | | | | | | | | | | | | | | |
|-------------------------------|---|---|---|---|---|---|---|---|---|-----------------------------|----|----|----|----|----|----|----|----|--|
| ← | | | | | | | | | | → | | | | | | | | | |
| Augmenter combustible pellets | | | | | | | | | | Baisser combustible pellets | | | | | | | | | |
| 9 | 8 | 7 | 6 | 5 | 4 | 3 | 2 | 1 | 0 | -1 | -2 | -3 | -4 | -5 | -6 | -7 | -8 | -9 | |

MENU 09 (régulations techniques)

RESERVE AU TECHNICIENS.

INFO MENU

Faire Attention à la régulation de l'heure et de la date, ces données sont très importants pour les programmations pour les allumages / éteignement automatique .

| Menu 01 SET HORLOGE - (Programmer horloge intérieur de l'appareil). | | |
|--|---------------------------|--------------------------|
| Display | Description | Example |
| JOUR | Jour de la semaine | MARDI |
| HEURES HORLOGE | Heure courante | 15 (15 :38) |
| MIN.HORLOGE | Min.de l'heure courante | 38 (15: 38) |
| JOUR HORLOGE | Jour de la date courante | 11 (11 /05/2010) |
| MOINS HORLOGE | Moins de la date courente | 05 (11/ 05 /2010) |
| ANNEE HORLOGE | Année de la date courente | 10 (11/05/ 2010) |

Il faut programmer ces données avec particulier attention au valeurs des paramètres, une mauvaise programmation va causer des anomalies dans les programmes de allumage/éteignement automatique.

PROGRAM JOUR . Les programmations introduites dans cette section vont se répéter pour tous les jours de la semaine dans la même façon (max 2 cycles allumage/éteignement)

PROGRAM HEBDOMADAIRE . Avec les programmations introduites dans cette section, il est possible de réaliser allumage/éteignement différents pendant les jours de la semaine (max 4 cycles allumage / éteignement).

PROGRAM WEEK-END. Les programmations introduites dans cette section se répètent pendant les jours de samedi et dimanche (max 2 cycles allumage / éteignement)

| Menu 02 SET CRONO - (Programmations pour allumage / éteignement automatiques). | | | | |
|--|------------------------|---|----------------|--------------|
| | <i>Display</i> | <i>Description</i> | <i>Example</i> | <i>Range</i> |
| M-2-1 | HABILITE CHRONO | Activer (on) / Désactiver (off) le chrono thermostat journalier | on | on-oFF |
| Activer (on) / Désactiver (off) pour rendre opératif ou exclure TOUS les programmations suivantes (JOUR , HEBDOM, WEEK-END). | | | | |

| | <i>Display</i> | <i>Description</i> | <i>Example</i> | <i>Range</i> |
|---|---------------------|---|----------------|--------------|
| M-2-2 | PROGRAM JOUR | | | |
| M-2-2-01 | CHRONO JOUR | Activer (on) / Désactiver (off) le chrono thermostat journalier | on | on-oFF |
| Activer(on) / Désactiver(off) pour rendre opératif ou exclure les programmations journalier | | | | |
| M-2-2-02 | START 1 JOUR | Introduire heure allumage | 07:00 | 00:00-off |
| M-2-2-03 | STOP 1 JOUR | Introduire heure éteignement | 09:00 | 00:00-off |
| M-2-2-04 | START 2 JOUR | Introduire heure allumage | 17:00 | 00:00-off |
| M-2-2-05 | STOP 2 JOUR | Introduire heure éteignement | OFF | 00:00-off |

Les horaires programme se répèteront tous les jours de la semaine dans la même façon. Pour une exécution correcte des programmes, il faut régler avec attention les données du MENU 01
En choisissant OFF dans un programme d'allumage/éteignement l'appareil ne suivra pas le relatif commande, employer OFF quand le poêle doit seulement s'allumer ou s'éteindre, ignorant l'autre commande du programme.

| | <i>Display</i> | <i>Description</i> | <i>Example</i> | <i>Range</i> |
|---|------------------------|---|----------------|--------------|
| M-2-3 | PROGRAM HEBDOM. | | | |
| M-2-3-01 | CHRONO HEBDOM | Activer (on) / Désactiver (off) le chrono thermostat hebdomadaire | on | on-oFF |
| Activer(on) / Désactiver(off) pour rendre opératif ou exclure les programmations hebdomadaire | | | | |
| M-2-3-02 | START PROG-1 | Introduire heure allumage | 06:00 | 00:00-off |
| M-2-3-03 | STOP PROG-1 | Introduire heure éteignement | 08:00 | 00:00-off |
| M-2-3-04 | LUNDI PROG-1 | Activer (on) / Désactiver (off) le PROG-1 pour le Lundi | on | on-oFF |
| M-2-3-05 | MARDI PROG-1 | Activer (on) / Désactiver (off) le PROG-1 pour le Mardi | on | on-oFF |
| M-2-3-06 | MERCREDI PROG-1 | Activer (on) / Désactiver (off) le PROG-1 pour le Mercredi | on | on-oFF |
| M-2-3-07 | JEUDI PROG-1 | Activer (on) / Désactiver (off) le PROG-1 pour le Jeudi | oFF | on-oFF |
| M-2-3-08 | VENDREDI PROG-1 | Activer (on) / Désactiver (off) le PROG-1 pour le Vendredi | oFF | on-oFF |
| M-2-3-09 | SAMEDI PROG-1 | Activer (on) / Désactiver (off) le PROG-1 pour le Samedi | oFF | on-oFF |
| M-2-3-10 | DIMANCHE PROG-1 | Activer (on) / Désactiver (off) le PROG-1 pour le Dimanche | oFF | on-oFF |
| M-2-3-11 | START PROG-2 | Introduire heure allumage | 18:00 | 00:00-off |
| M-2-3-12 | STOP PROG-2 | Introduire heure éteignement | 22:00 | 00:00-off |
| M-2-3-13 | LUNDI PROG-2 | Activer (on) / Désactiver (off) le PROG-2 pour le Lundi | on | on-oFF |

| | | | | |
|--|-----------------|--|-------|-----------|
| M-2-3-14 | MARDI PROG-2 | Activer (on) / Désactiver (off) le PROG-2 pour le Mardi | on | on-oFF |
| M-2-3-15 | MERCREDI PROG-2 | Activer (on) / Désactiver (off) le PROG-2 pour le Mercredi | on | on-oFF |
| M-2-3-16 | JEUDI PROG-2 | Activer (on) / Désactiver (off) le PROG-2 pour le Jeudi | oFF | on-oFF |
| M-2-3-17 | VENDREDI PROG-2 | Activer (on) / Désactiver (off) le PROG-2 pour le Vendredi | oFF | on-oFF |
| M-2-3-18 | SAMEDI PROG-2 | Activer (on) / Désactiver (off) le PROG-2 pour le Samedi | oFF | on-oFF |
| M-2-3-19 | DIMANCHE PROG-2 | Activer (on) / Désactiver (off) le PROG-2 pour le Dimanche | oFF | on-oFF |
| M-2-3-20 | START PROG-3 | Introduire heure allumage | 8:00 | 00:00-off |
| M-2-3-21 | STOP PROG-3 | Introduire heure éteignement | 11:00 | 00:00-off |
| M-2-3-22 | LUNDI PROG-3 | Activer (on) / Désactiver (off) le PROG-3 pour le Lundi | oFF | on-oFF |
| M-2-3-23 | MARDI PROG-3 | Activer (on) / Désactiver (off) le PROG-3 pour le Mardi | oFF | on-oFF |
| M-2-3-24 | MERCREDI PROG-3 | Activer (on) / Désactiver (off) le PROG-3 pour le Mercredi | oFF | on-oFF |
| M-2-3-25 | JEUDI PROG-3 | Activer (on) / Désactiver (off) le PROG-3 pour le Jeudi | on | on-oFF |
| M-2-3-26 | VENDREDI PROG-3 | Activer (on) / Désactiver (off) le PROG-3 pour le Vendredi | on | on-oFF |
| M-2-3-27 | SAMEDI PROG-3 | Activer (on) / Désactiver (off) le PROG-3 pour le Samedi | on | on-oFF |
| M-2-3-28 | DIMANCHE PROG-3 | Activer (on) / Désactiver (off) le PROG-3 pour le Dimanche | on | on-oFF |
| M-2-3-29 | START PROG-4 | Introduire heure allumage | 16:00 | 00:00-off |
| M-2-3-30 | STOP PROG-4 | Introduire heure éteignement | 22:30 | 00:00-off |
| M-2-3-31 | LUNDI PROG-4 | Activer (on) / Désactiver (off) le PROG-4 pour le Lundi | oFF | on-oFF |
| M-2-3-32 | MARDI PROG-4 | Activer (on) / Désactiver (off) le PROG-4 pour le Mardi | oFF | on-oFF |
| M-2-3-33 | MERCREDI PROG-4 | Activer (on) / Désactiver (off) le PROG-4 pour le Mercredi | oFF | on-oFF |
| M-2-3-34 | JEUDI PROG-4 | Activer (on) / Désactiver (off) le PROG-4 pour le Jeudi | on | on-oFF |
| M-2-3-35 | VENDREDI PROG-4 | Activer (on) / Désactiver (off) le PROG-4 pour le Vendredi | on | on-oFF |
| M-2-3-36 | SAMEDI PROG-4 | Activer (on) / Désactiver (off) le PROG-4 pour le Samedi | on | on-oFF |
| M-2-3-37 | DIMANCHE PROG-4 | Activer (on) / Désactiver (off) le PROG-4 pour le Dimanche | on | on-oFF |
| <p>Pour une correcte exécution des programmes, régler avec attention les données du MENU 01. En choisissant oFF dans un programme de allumage/éteignement l'appareil n'exécutera pas le relatif commande, employer oFF seulement quand le poêle doit ou s'allumer ou s'éteindre ignorant l'autre commande du programme.</p> | | | | |

| | Display | Description | Exemple | Range |
|---|-------------------------|--|---------|-----------|
| M-2-4 | PROGRAM WEEK-END | | | |
| M-2-4-01 | CHRONO WEEK-END | Activer (on) / Désactiver (off) le chronothermostat week-end | on | on-oFF |
| Activer(on) / Désactiver(off) pour rendre opératif ou exclure les programmations hebdomadaire | | | | |
| M-2-4-02 | START 1 WEEK-END | Introduire heure 1 allumage | 07:00 | 00:00-off |

| | | | | |
|----------|------------------|--------------------------------|-------|-----------|
| M-2-4-03 | STOP 1 WEEK-END | Introduire heure 1 éteignement | 12:00 | 00:00-off |
| M-2-4-04 | START 2 WEEK-END | Introduire heure 2 allumage | 14:00 | 00:00-off |
| M-2-4-05 | STOP 2 WEEK-END | Introduire heure 2 éteignement | off | 00:00-off |

Les horaires programme se répèteront pendant tous les week-end. Pour une correcte exécution des programmes, régler avec attention les données du MENU 01
En choisissant OFF dans un programme de allumage/éteignement l'appareil n'exécutera pas le relatif commande, employer OFF seulement quand le poêle doit ou s'allumer ou s'éteindre ignorant l'autre commande du programme.

| | | |
|--|-----------------------------------|----------|
| Menu 03 SET LANGUE - (Langue du radio - guidage). | | |
| Display Radioguidage | Description | Exemple |
| CHOIX LANGUE | Programmer langue du radioguidage | FRANCAIS |
| Langues disponibles : ITALIANO, ENGLISH, DEUTSCH, FRANCAIS | | |

| | | |
|--|---|---------|
| Menu 04 MOD. STAND-BY - (Programmer le type d'éteignement appareil par apporta aux températures ambiance et chaudière). | | |
| Display | Description | Exemple |
| MOD. STAND-BY | Activer (on) / Désactiver (off) la modalité au dépassement des températures ambiance ou chaudière programmées | OFF |
| Sélections disponibles : on, OFF | | |
| ON, l'appareil au dépassement de 2°C des valeurs programmées de la température ambiance ou de la température chaudière commencera le cycle d'éteignement. | | |
| OFF, l'appareil au dépassement des valeurs programmées de la température ambiance ou de la température chaudière commencera à fonctionner à puissance minimum sans s'éteindre. | | |

| | | |
|---|-----------------------------------|--------------|
| Menu 05 MOD. SONETTE - (Programm. Sonette). | | |
| Display | Description | Exemple |
| MOD. SONNETTE | Sélectionner la modalité sonnette | SEULE ALERTE |
| Sélection disponible : OFF, SEULE ALERTES , ON TOUJOURS | | |
| OFF – Toujours éteint SEULE ALERTE – Il sonne seulement dans le cas de Alerte de l'appareil. ON TOUJOURS – Il sonne dans le cas de alerte et à chaque pression des boutons du panneau commandes. | | |

| | | |
|--|---|---------|
| Menu 06 CHARGE INITIAL - (Activer en continu le chargement du combustibles). | | |
| Display | Description | Exemple |
| CHARGE INITIAL | Visualise les informations de fonctionnement de l'appareil. | |
| Ce Menu s'active seulement avec appareil en OFF (éteint) et il est employé pour le chargement de la vis sans fin la première foi que l'appareil est allumé et toutes les fois que le réservoir se vide complètement. | | |

| | | |
|---|--|---------|
| Menu 07 ETAT POELE - (Visualise l'état de l'appareil). | | |
| Display | Description | Exemple |
| ETAT POELE | Visualise les informations de fonctionnement de l'appareil | |
| Données visualisées : Température fumées, tours/min. moteur expulseur fumées, état de l'appareil, température ambiance, pression en chaudière, temps de chargement du combustible et données techniques pour les TECHNICIENS | | |

| | | |
|---|---|---------|
| Menu 08 PELLETT CHEMINÉE - (Correction de la carburation de l'appareil). | | |
| Display | Description | Exemple |
| PELLET CHEMINÉE | Modification de la carburation de l'appareil | |
| CLEF ACCESS | Introduire el code pour accéder à la modification de la carburation | 33 |
| PELLET CHEMINÉE | Correction du chargement du combustible | -02 |

| Menu 09 ARREGLAGES TECHNIQUES -(Reservé aux techniciens). | | |
|---|------------------------------|---------|
| Display | Description | Exemple |
| ARREGLAGES TECHNIQUES | Menu réservé aux techniciens | |
| CLEF ACCES | Introduire la clef d'accès | |
| Cette section est réservée au techniciens pour réaliser les régulations de l'appareil | | |

Nettoyage au soin de l'Utilisateur

Pour un fonctionnement correcte de l'appareil il est nécessaire de faire quelques opérations de entretien et maintenance. Il faut faire ces opérations à appareil éteint et froid.

Tous les JOURS

Nettoyage des conduits fumées.

A faire avec appareil éteint et froid.

Employer la lève positionnée à l'intérieur de la porte inférieure; ouvrir la porte supérieure; introduire la lève dans le perne central (voir dessin) ; tirer vers le bas et répéter l'opération 4 ou 5 fois : les conduits fumées seront nettoyés. Une fois que le nettoyage est fini, il faut tout remonter en faisant ce qui est décrit ci dessus au sens envers.

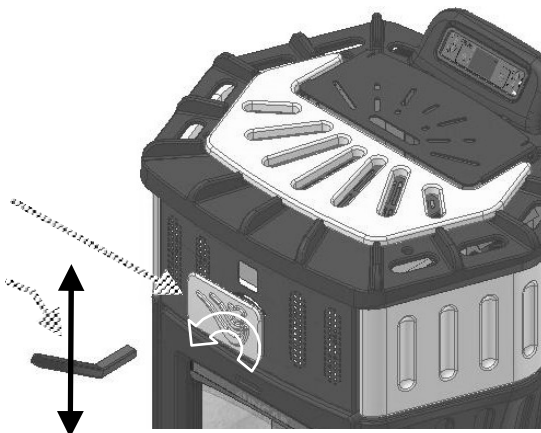

Nettoyage ordinaire de la chambre de combustion.

La chambre de combustion doit se contrôler pour assurer que les ouvertures pour l'alimentation de l'air ne soient pas obstrués par cendres ou scories. La chambre de combustion peut se nettoyer facilement avec un aspirateur. Les incrustations présents dans le panier brûleur, sont à déplacer

Après avoir enlevé le panier brûleur, il faut le nettoyer des tous les résidus qui se trouve dans le tuyau bougie. Replacer le panier brûleur, vérifier que le trou de grand dimensions soit bien placé sur le tuyau bougie d'allumage.

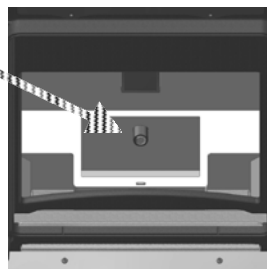
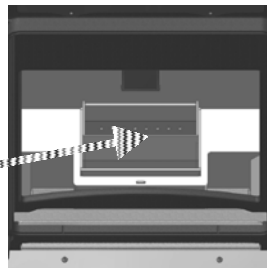

Nettoyage tiroir cendres. Ouvrir la porte inférieure, enlever le couvercle tiroir cendres (tourner les deux accrochages latéraux pour débloquer le couvercle) enlever le tiroir et le vider en faisant attention aux éventuels résidus chaudes de combustion, positionner de nouveau le tiroir des cendres dans sa propre siège et fermer le couvercle tiroir cendres. Faire **ATTENTION** à positionner correctement le couvercle tiroir cendres et le fermer correctement. Ne vider pas les cendres dans récipients qui puissent s'enflammer, quelques petite braises peut se trouver dans les cendres même après quelques heures de l'éteignement de l'appareil.



Nettoyage externe . Ce type d'opération est à faire avec appareil froid.

- PARTIE EN ACIER - FONTE utiliser un chiffon avec produit spécifique
- PARTIE EN VITRE – CERAMIQUE utiliser une éponge avec produit spécifique pour le nettoyage des vitres de poêles et repasser avec drap sec.
- PARTIE VERNIE utiliser un chiffon avec un peu de savon neutre après repasser avec chiffon humide.

Tous les MOINS

Nettoyage du réservoir pellets. Vider périodiquement les sciures des bois qui se trouvent dans le réservoir pellets, éteindre l'appareil, le disjoindre du laçage électrique et quand l'appareil est froid, avec un aspirateur, nettoyer les résidus du fond. Si nécessaire enlever la grille réservoir et à opération terminé, il faut remonter toutes les parties.

Entretien Ordinaire (opération à faire par personnel autorisé).

- Au moins une fois par an, il est nécessaire de faire un check-up général à l'appareil par un technicien qualifié.
- Il est convenable de faire tous les années, les opérations suivantes de maintenance par un centre spécialisé :
 - Nettoyage des conduites décharge gaz
 - Nettoyage du logement éventoir décharge gaz
 - Nettoyage et éventuel substitution de la garniture
 - Nettoyage et vérification du conduit
- Il est convenable de stipuler un contrat de maintenance annuel avec un centre d'assistance CORISIT.

La fréquence avec la quelle il faut nettoyer le poêle ainsi que les intervalles de maintenance, dépend du combustible employé et du temps d'emploi. Un contenu d'humidité, cendres ou additif chimiques élevées, puissent augmenter sensiblement le numéro des interventions de maintenance nécessaire. Nous Vous soulignons donc, encore une fois, l'importance et la nécessité d'employer un combustible de bois approuvé et conseillé.

Il est convenable de faire une maintenance régulière de l'appareil, des conduits fumées et du conduits général. Si l'appareil reste fermé pour longtemps, vérifier que les conduits fumées et le carneau soient libres et pas obstrués avant d'allumer l'appareil.

Outils de service

Avec la poêle seront fourni ces outils de service, ils sont à utiliser pour .

Toucher parties chaudes



- Pour le nettoyage du conduits fumées
(Attention ! ce outil se trouve dans l'enveloppe des outils, à l'intérieure de la porte inférieure se trouve son propre support).



CAS DE POSSIBLE ANOMALIE DANS LE FONCTIONNEMENT

| DEFAUT | POSSIBLE CAUSE | SOLUTION |
|--|---|---|
| La température ambiance programmée n'est pas atteint | <p>Puissance de l'appareil programmé a un valeur trop bas</p> <p>Régulations de la température chaudière trop baisse .</p> <p><i>Déperdition calorifique.</i></p> <p>La puissance de l'appareil n'est pas apte au type d'installation thermique</p> | <p>Augmenter la puissance programmée.</p> <p>Augmenter la température programmée de la chaudière..</p> <p><i>Améliorer l'isolation de l'installation et de la maison .</i></p> <p>Réduire les dimensions de l'installation thermique.</p> |
| L'appareil fonctionne à puissance minimum | <p>La température ambiance a atteint le valeur programmé.</p> <p><i>La chaudière a atteint le valeur programmé.</i></p> <p>La puissance de l'appareil n'est pas apte au type d'installation thermique.</p> | <p>Programmer une température ambiance plus élevée.</p> <p><i>Programmer un valeur de température de la chaudière plus haut.</i></p> <p>Augmenter les dimensions de l'installation thermique .</p> |
| Le combustible se accumule dans le panier brûleur | <p>Combustible de qualité faible.</p> <p><i>Carburation / Maintenance appareil .</i></p> <p>Couvercle tiroir cendres ouvert ou pas fermé correctement .</p> | <p>Améliorer la qualité du combustible.</p> <p>Exécuter le Nettoyage au soin de l'Utilisateur et/ou maintenance ordinaire. Exécuter correction pellet (<i>menu09</i>).</p> <p>Contrôler fermeture couvercle tiroir cendres.</p> |
| Les radiateurs sont tièdes | <p>L'appareil vient de s'allumer.</p> <p>La température ambiance a atteint le valeur programmé</p> <p><i>La chaudière a atteint la température programmée. .</i></p> | <p>Attendre que l'appareil atteinte le normale régime de fonctionnement .</p> <p>Programmer une température ambiance plus élevée.</p> <p><i>Programmer une température de la chaudière plus élevée .</i></p> |

Tous les réparations sont à faire exclusivement par un centre assistance autorisé ou par personnel qualifié. Attention : couper tension électrique à l'appareil avant chaque intervention..

CORISIT S.r.l. n'est pas responsable pour endommages à chose ou personne causés par une installation pas correcte, violation de l'appareil, utilisation impropre, mauvais manutention, inobservance des normatives en force et inhabilité d'usage.

En cas de nécessité, CORISIT S.r.l. se réserve le droit de modifier le produits sans aucun avis a tous le moment.

Particuliers et accessoires illustres dans ce manuel ne sont pas de série, leur prix extra est donc a vérifier au moment du contrat.

Signales de alerte du display

| Alerte | Explication | Possible Cause | Solution |
|-----------------------------|--|---|--|
| Non Allumage | Non allumage du combustible en phase de allumage ou l'appareil ne relève pas le feu | <p>Non – alimentation pellets.</p> <p>Rupture bougie allumage.</p> <p>La sonde fumées ne relève pas le feu .</p> <p>Pellets avec difficultés d'allumage.</p> | <p>Vérifier présence pellets dans le réservoir.</p> <p>Vérifier fonctionnement vis sans fin.</p> <p>Vérifier laçages électriques.</p> <p>Substitution bougie.</p> <p>Vérifier position, fonctionnement et connexion électrique sonde température fumées.</p> <p>Améliorer la qualité du combustible.</p> |
| Aspirateur En panne | Le moteur aspiration fumées est en panne | <p>Un corps étranger bloque le moteur fumées</p> <p>Laçages électriques coupés.</p> <p>Rupture moteur fumées.</p> | <p>Vérifier le conduit décharge fumées.</p> <p>Vérifier laçages de alimentation moteur et laçage du compte-tours (encoder).</p> <p>Substituer le moteur.</p> |
| Erreur Feux | Pas relevé le feu dans le panier | <p>L'appareil n'est pas alimenté par le combustible.</p> <p><i>Sonde fumées</i></p> | <p>Vérifier la présence du pellets dans le réservoir.</p> <p>Vérifier fonctionnement vis sans fin.</p> <p>Vérifier laçages électriques.</p> <p><i>Vérifier position sonde fumées.</i></p> <p><i>Vérifier/Substituer sonde fumées.</i></p> |
| Manquant Dépression | Obstruction cheminée évacuation fumées | <p>Obstruction cheminée.</p> <p><i>Laçages électriques coupés.</i></p> <p>Pressostat en panne.</p> | <p>Vérifier cheminées.</p> <p><i>Vérifier que les laçages électriques du pressostat soient fait correctement.</i></p> <p>Substitution pressostat</p> |
| Sécurité - Thermique | Température chaudière trop élevée (il est nécessaire de recharger manuellement le thermostat postérieur) | <p>Bloque pompe de circulation de l'installation est cassé.</p> <p><i>Boule de levé température de sécurité chaudière.</i></p> <p>Présence d'air dans la chaudière de l'appareil.</p> | <p>Vérifier fonctionnement pompe de circulation.</p> <p><i>Vérifier/Substituer thermostat, vérifier câblag .</i></p> <p>Éliminer l'air dans l'installation thermique.</p> |

| | | | |
|----------------------------|--|--|--|
| <p>Press Eau</p> | <p>Pression de la chaudière pas correcte</p> | <p>Pression de l'installation thermique pas correcte.</p> <p>Pression trop élevée.</p> <p><i>Laçages électriques coupés.</i></p> <p>Pressostat de contrôle cassé.</p> | <p>Vérifier la pression de l'installation thermique (min. 0,5bar max. 2bar).</p> <p>Réduire la pression de l'installation en faisant sorti eau.</p> <p><i>Vérifier les laçages électriques du pressostat.</i></p> <p>Vérifier/Substituer pressostat de contrôle.</p> |
| <p>Sonde Eau</p> | <p>Erreur de signalisation sonde température chaudière</p> | | <p>Vérifier / Substituer sonde température eau.</p> |
| <p>Sonde Fumées</p> | <p>Erreur de signalisation sonde fumées</p> | | <p>Vérifier / Substituer sonde température fumées.</p> |
| <p>Hot Fumées</p> | <p>Température fumées trop élevée</p> | <p>Carburant de l'appareil pas correcte.</p> <p><i>Changement du combustible.</i></p> <p>Sonde fumées.</p> | <p>Appeler le Centre Assistance Technique. Avancer avec « Correct Pellet » .</p> <p><i>Appeler le Centre Assistance Technique. Employer un combustible de qualité meilleure.. Avancer avec "Correct. Pellet".</i></p> <p>Vérifier position sonde fumées. Vérifier/substituer sonde fumées.</p> |
| <p>Hot Eau</p> | <p>Température eau chaudière trop élevée</p> | <p>Carburant de l'appareil pas correcte.</p> <p><i>Bloque pompe de circulation de l'installation est cassé.</i></p> <p>Présence d'air dans la chaudière de l'appareil.</p> <p><i>Sonde fumées.</i></p> | <p>Appeler le Centre Assistance Technique. Avancer avec « Correct Pellet »</p> <p><i>Vérifier fonctionnement pompe de circulation.</i></p> <p>Éliminer l'air dans l'installation thermique.</p> <p><i>Vérifier position sonde chaudière. Vérifier/Substituer sonde fumées..</i></p> |
| <p>Black-Out</p> | <p>Un black-out est passé pendant le fonctionnement</p> | | <p>Vider et nettoyer le panier brûleur de tous les résidus présents et allumer l'appareil.</p> |

FICHE DE LAÇAGE DE L'APPAREIL

Les fiches ci joint sont à titre exclusivement indicatif des possibles installations, il faut toujours appeler et consulter personnel qualifié en matière d'installation hydraulique.

MOD. 940/SA - 941/SA

Schéma Liaison Réseau Thermique

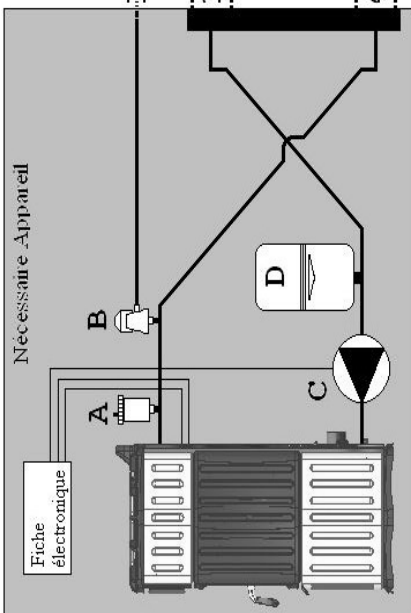
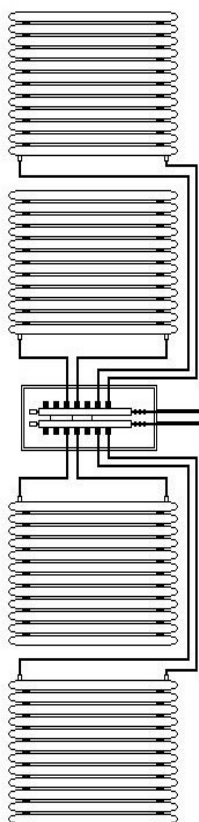

- A - Soupape automatique
- B - Soupape de surcharge 3 bar
- C - Circulateur
- D - Vase s'expansion
- F - Filtre réseau hydraulique
- G - Amortisseur

- H - Adoucisseur
- I - Décharge soupape 3 bar
- R - Réducteur de pression
- 1 - Retour installation
- 4 - Refoulement installation

- ◇→ Robinet
- L - Clapet anti-retour
- W - Pot de décantation avec aimants magnétiques.

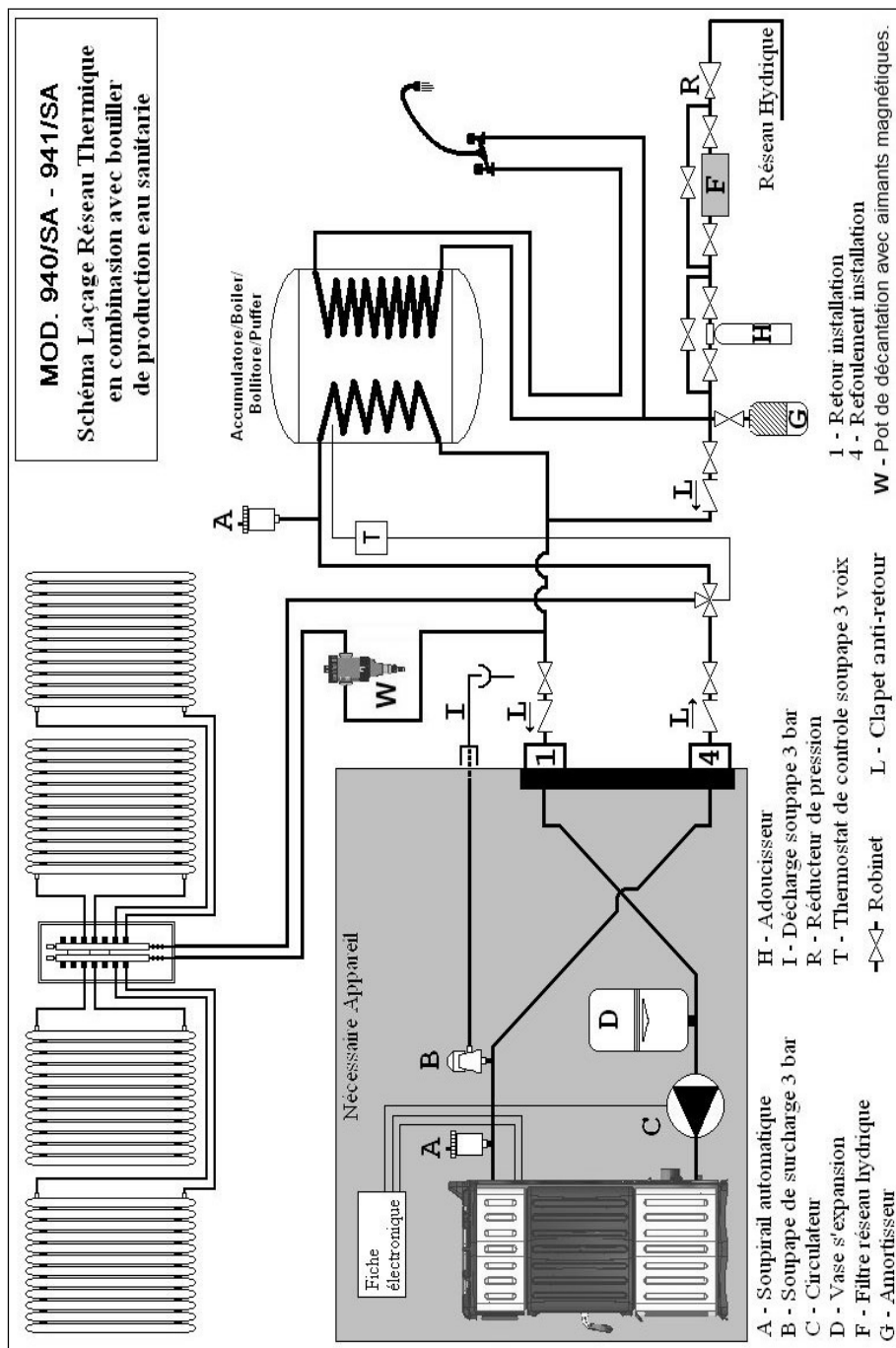

MOD. 940

Schéma Liaison Réseau Thermique avec production eau sanitaire

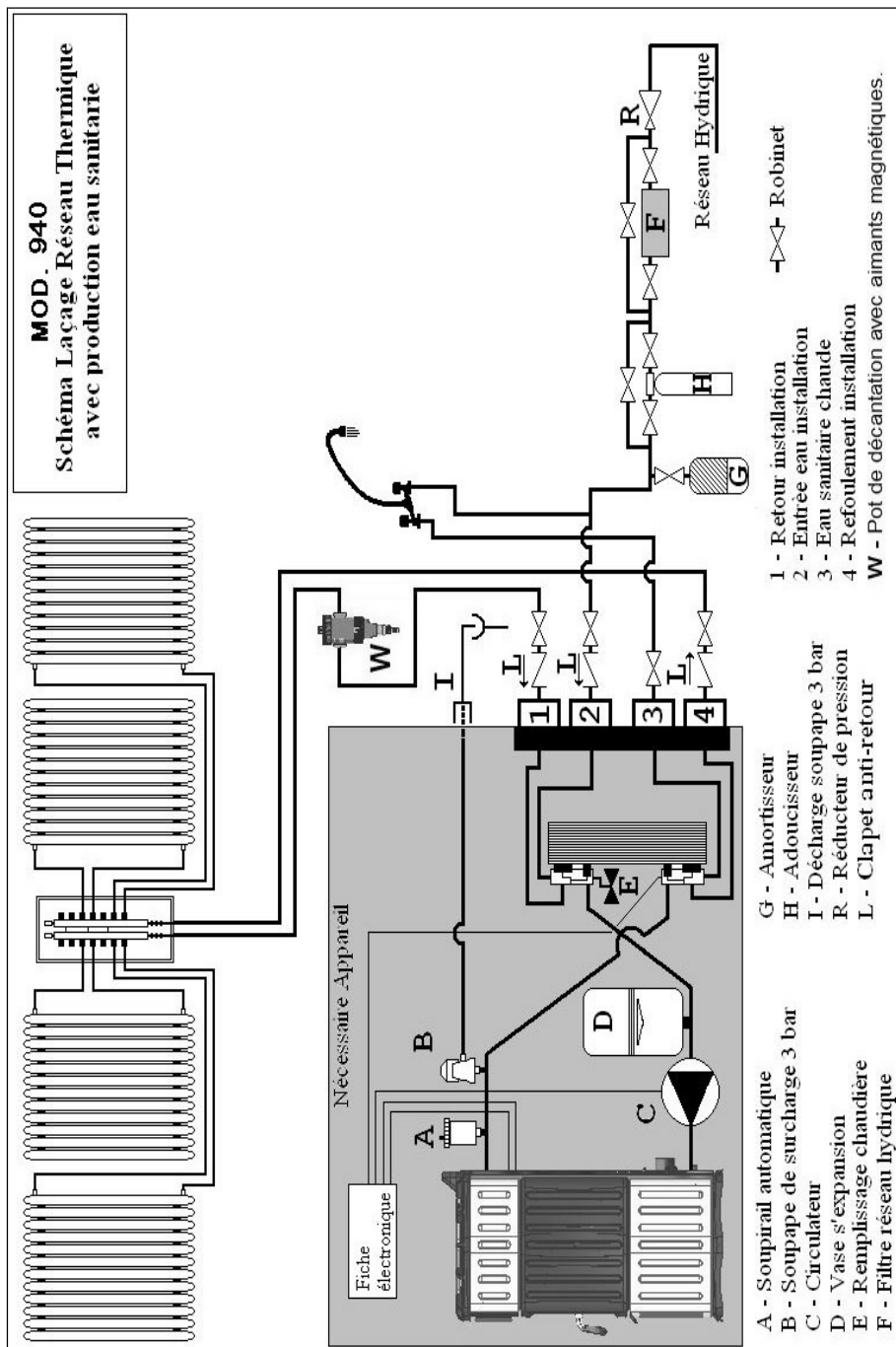

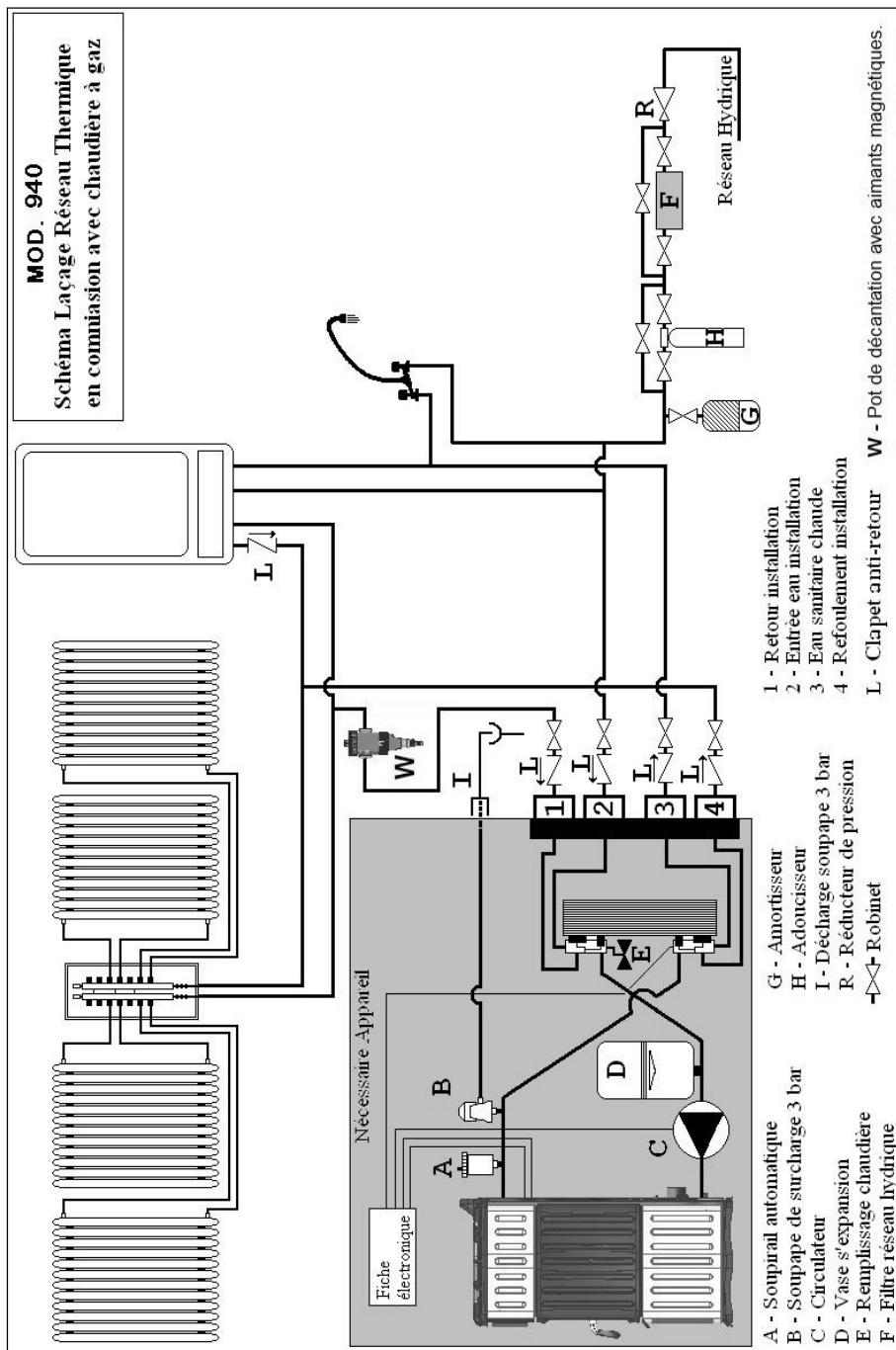

4 Targhetta caratteristiche - Technical data plate Fiche Technique

CORISIT



CORISIT S.R.L. Via Enrico Fermi 5, Z.I. Rame, 42046 Reggiolo (RE) Italy – P.Iva IT02628000354
www.corisit.com – info@corisit.com