



**VARNÝ SPOTŘEBIČ
NA PEVNÁ PALIVA**

VSP 9112

**NÁVOD K OBSLUZE A ÚDRŽBĚ
NÁVOD K MONTÁŽI**

NÁVOD K OBSLUZE A ÚDRŽBĚ

Vážený zákazníku,

zakoupil jste si varný spotřebič KVS MORAVIA - sporák na pevná paliva. Je naším přáním, aby Vám náš výrobek dobře sloužil. Při jeho obsluze je nutno dodržovat určité zásady. Je proto ve Vašem zájmu, pečlivě prostudovat tento návod a výrobek obsluhovat podle pokynů v něm uvedených.

Důležité informace, závazné pokyny a doporučení

- Pro správnou funkci spotřebiče zajistěte dostatečný komínový tah.
- Při zatápění se nesmí používat hořlavé kapaliny, ani se pomocí nich nesmí zvyšovat jmenovitý výkon spotřebiče.
- Spotřebič se nesmí používat pro spalování odpadků, smějí se používat jen doporučená paliva.
- Během provozu musí být popelníková dvířka uzavřena a dvířka topeniště otevírána pouze při přikládání či roštování, aby se zabránilo unikání spalin.
- Popel se musí odkládat do nehořlavých nádob s víkem! Při odstraňování horkého popela dbejte zvýšené opatrnosti.
- Dbejte na protipožární bezpečnost!
- Poškozený spotřebič (funkčně nezpůsobilý) se nesmí používat!
- Při nedodržení provozních podmínek může dojít k poškození některých částí spotřebiče. Je zakázáno tepelně přetěžovat spotřebič (přesáhne-li teplota teploměru na dvířkách trouby 300 °C, žhavá – rudá plotna).
- **Během provozu se mohou objevit hlučné rázy (bouchání), které jsou způsobené vnitřním pnutím plechů, tento jev zpravidla po určité době zcela odezní (záleží na četnosti topení).**
- Veškeré opravy spotřebiče kromě čištění a vymazávání šamotu může vykonávat jen oprávněný pracovník.
- Všechny místní předpisy, včetně předpisů, které se týkají národních a evropských norem, musí být při montáži spotřebiče dodrženy.
- Používejte pouze náhradní díly schválené výrobcem.
- Jsou zakázány neoprávněné úpravy spotřebiče.
- Obsluhu spotřebiče smí provádět pouze dospělé osoby. Při provozu spotřebič vyžaduje občasnou obsluhu a dozor.

Prohlášení

KVS EKODIVIZE, a. s. prohlašuje, že veškeré pečící příslušenství, které je určeno ke krátkodobému styku s potravinami, za podmínek obvyklého nebo výrobcem stanoveného používání, vyhovuje požadavkům zák. 258/2000Sb., vyhlášky MZd 38/2001Sb. a dle předpisu č.207/2006 Sb. z hlediska jeho zdravotní nezávadnosti.

KVS EKODIVIZE, a. s.
předseda představenstva

Technické údaje – VSP 9112

Spotřebič je konstruován na spalování pevných paliv v periodických dávkách a je určen na vaření a pečení v domácnostech a nebo k vytápění prostoru v němž je umístěn, dle normy ČSN EN 12815:2002 a změny A1:2005. Spotřebič je na komín napojitelný ze zadní strany, z boční strany nebo z horní strany otvorem v plotně (obr. 1) a vyrábí se v pravostranném a levostranném provedení. Spotřebič je způsobilý krátkodobého provozu, nelze tedy nastavit stáložární proces s nejkratším intervalem dodávky paliva 10 hodin.

Spotřebič	DŘEVĚNÉ BRIKETY	DŘEVO
Jmenovitý tepelný výkon (JTV) a tep.tok do prostoru	7 kW	8,5 kW
Účinnost při JTV	80,6 %	75 %
Průměrná teplota spalin při JTV	190 °C	215 °C
Hmotnostní průtok spalin při JTV	9 g/s	13 g/s
Průměrná koncentrace CO při JTV (při O ₂ = 13%)	0,05 %	0,08 %
Minimální tah komína	12 Pa	
Výška pracovní plochy	850 mm	
Šířka spotřebiče	924 mm	
Hloubka spotřebiče	600 mm	
Průměr odtahového hrdla	120 mm	
Výška po střed odtahového hrdla	735 ±0,5 mm	
Plocha varné plotny	0,37 m ²	
Průměrná spotřeba paliva	2,0 kg/h	
Hmotnost	175 kg	

Rozměry topeniště

Šířka x výška x hloubka	190 x 220 x 450 mm
Rošt, Šířka x hloubka	140 x 300 mm
Příkládací otvor, Šířka x výška	197 x 200 mm

Rozměry trouby na pečení

Šířka x Hloubka x Výška	302 x 433 x 250 mm
-------------------------	--------------------

Příslušenství

Pekáč	1 ks
Mřížka pečící trouby	1 ks
Kuták	1 ks
Rukavice	1 ks
Zaslepovací kryty	1 sada

Popis – VSP 9112

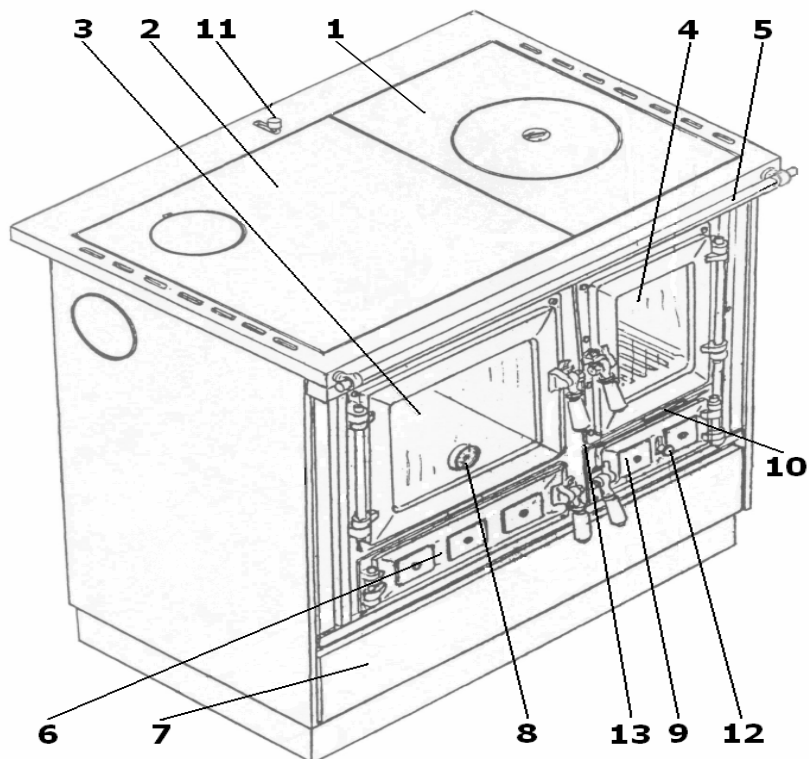

Obrázek 1

- | | |
|-----------------------------|-----------------------|
| 1. Plotna I | 8. Teploměr |
| 2. Plotna II | 9. Dvířka popelníku |
| 3. Dvířka trouby | 10. Páka roštu |
| 4. Dvířka topeniště | 11. Páka klapky |
| 5. Madlo | 12. Vzduchová růžice |
| 6. Dvířka vymetacího otvoru | 13. Páka sek. vzduchu |
| 7. Zásuvka na palivo | |

Popis spotřebiče

Palivo

– dřevěné brikety (průměr 90 mm, hmotnost 2,0 kg), dřevo (max. průměr 190 mm, max. délka 450 mm).

Rošt, roštování

Roštování se provádí za účelem propadnutí neshořelých zbytků paliva do popelníku, čímž se opětně zvětší přívod spalovacího (primárního) vzduchu do topeniště. Provádí se kutákem při otevřených dvířkách topeniště.

Po ukončení provozu (za studena) lze uchopením páky roštu roštem smýkat vpřed a vzad. Kusy, které díky svým rozměrům nemohou propadnout odstraníme otočením roštu pomocí této páky.

Regulace přívodu vzduchu

Regulace přívodu primárního spalovacího vzduchu se uskutečňuje vzduchovou růžicí, která je součástí dvířek popelníku. Otáčením pomocí rukojeti růžice lze plynule regulovat přívod vzduchu a tím působit na rychlost hoření paliva (výkon spotřebiče).

Přívod sekundárního spalovacího vzduchu můžeme regulovat pákou v přední části spotřebiče (obr. 1). Pohybem páky směrem k přední stěně spotřebiče je přívod vzduchu otevřen (klapka otevřena), tahem směrem k sobě je přívod vzduchu zavřen (klapka zavřena). Aretace zápichem na páce.

Během provozu spotřebiče musí být zabezpečen přívod spalovacího vzduchu, nesmí dojít k ucpání otvoru přívodu vzduchu. V místnosti, v níž je umístěn spotřebič, nesmějí být použity odsavače vzduchu, pokud není zajištěn přiměřený přívod vzduchu pro větrání.

Dvířka vymetacího otvoru – čistící dvířka

Čistící dvířka slouží k vymetání sazí.

Po určité době provozu spotřebiče dochází v chladnějších částech jeho tahové soustavy (zejména při používání uhlí) k usazování sazí. Zanesené spalinové cesty mohou způsobovat zhoršení tahu spotřebiče, obtížnější zatápění a omezení funkce trouby. Proto doporučujeme pravidelné čištění spalinových cest a vymetání sazí (provoz bude ekonomičtější).

Při vlastním čištění je saze nutno odstranit nejdříve na bocích trouby po odklopení plotny. Dno trouby pak čistíme vymetacím otvorem pod dvířky trouby zmačkaným papírem nebo vhodným smetákem.

Plotna spotřebiče – varianty

1) Standardní plotna je tvořena dvěma částmi (obr. 5a):

I. – litinová plotna s kruhovým otvorem je umístěna přímo nad topeništěm a je určena zejména pro rychlé vaření,

II. – ocelová plotna s nižší teplotou je vhodná pro pomalé vaření a udržování teplých pokrmů.

2) Jednodílná ocelová broušená plotna s dilatačními spárami (obr. 5b)

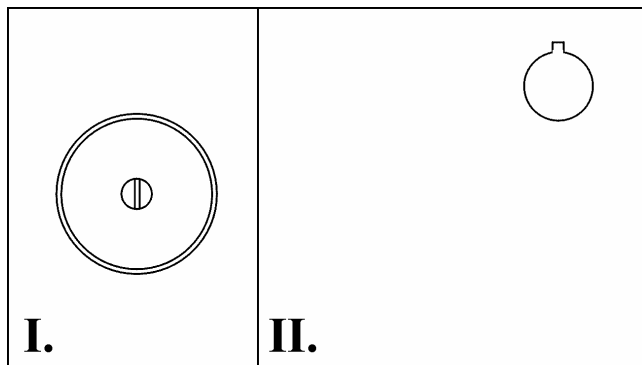

Obrázek 5a

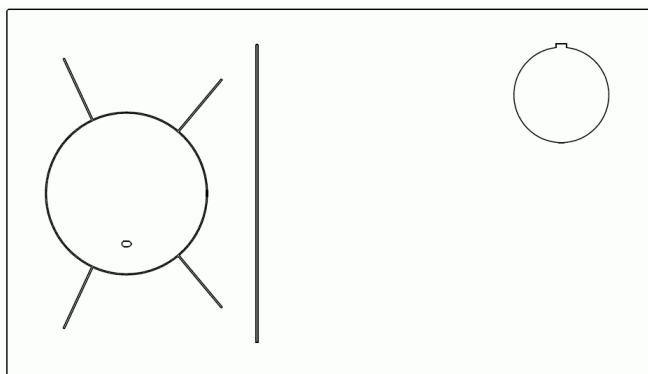

Obrázek 5b

Zatápěcí klapka – ovládání pákou klapky (obr. 3)

Je umístěna pod plotnou a ovládá se páčkou v zadní stěně rámu plotny. Má dva režimy provozu:

Provoz zatápění
a intenzivní vaření
na celé ploše plotny
(klapka otevřena)

Provoz pečení
a vaření
(klapka uzavřena)

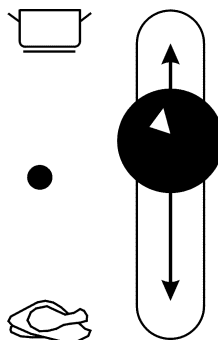

Obrázek 3

Po dokonalém rozhoření zavřete zátopovou klapku a spotřebič provozujte se zavřenou zátopovou klapkou, i když nebudete péct. Prodlužujete tím tok spalin a zvyšujete výkon a účinnost spotřebiče.

NÁVOD K MONTÁŽI

Spotřebič na pevná paliva musí být v závislosti na konstrukčním řešení a povaze použití instalovaný do prostředí definovaného normou ČSN 33 2000-1:2009 - prostředí obyčejné.

Požadavky na přívádění spalovacího vzduchu budou splněny, pokud bude spotřebič instalován do místnosti o minimálním objemu 20 m³. Dle potřeby, dle provozu spotřebiče a nebo při současném provozu jiných tepelných zařízení v místnosti větrejte. V případě nebezpečí třeba jen přechodného vzniku hořlavých plynů a při pracích s možným nebezpečím vzniku požáru (výbuchu) musí být spotřebič před tímto včas odstaven z provozu (při zavřených dvířkách topeniště necháte dohořet palivo na roště).

Montáž kouřového hrdla

Každý spotřebič má možnost napojení na komín ze zadní nebo boční strany, případně z plotny. Z výroby je kouřové hrdlo namontováno na zadní straně spotřebiče.

- Vlastní montáž kouřového hrdla se provádí tak, že z vnitřní strany spotřebiče se přiloží kroužek (opatřený výřezy), z vnější strany spotřebiče kouřové hrdlo (opatřené packami) a protisměrným pohybem se vzájemně dotáhnou k sobě.

Montáž kouřovodu z boční strany

- Demontujte kouřové hrdlo a kroužek ze zadní stěny spotřebiče
- Odšroubujte bočnici a demontujte z ní smaltované víčko
- Demontujte zaslepovací kryty z vnitřního pláště sporáku a zaslepte jimi otvor v zadní části
- Proveďte montáž hrdla (viz odst. 1) a následně bočnice

• **Montáž kouřovodu z plotny**

- Demontujte kouřové hrdlo a kroužek ze zadní stěny spotřebiče
- Zadní otvor uzavřete zaslepovacími kryty (viz příslušenství)
- Vyjměte víčko kouřovodu z plotny
- Samotné kouřové hrdlo namontujte krouživým pohybem do otvoru v plotně

Napojení spotřebiče na komín

- Před napojením spotřebiče zkontrolujte zda má komín dostatečný komínový tah 12 Pa, plamen zapáleného papíru by měl být vtáhnutý do komínového otvoru.
- Snažte se, aby napojení spotřebiče na komín bylo co nejkratší
- Správné a nesprávné napojení spotřebiče na komín je znázorněno na obr. 4

Připojení spotřebiče ke komínu musí odpovídat ČSN 73 4201:2010. Komín musí mít osvědčení (revizní zprávu) od příslušného orgánu (kominictví). Při instalaci je třeba dodržovat zásady požární bezpečnosti dle ČSN 06 1008:1998. Spotřebič může být připojen ke společnému komínu. Komíny a kouřovody na nichž jsou připojeny spotřebiče na pevná paliva je nutno vymetat dle nařízení vlády 91/2010 Sb. Běžným provozem, zejména vlhkým palivem dochází k usazování sazí a dehtu v komíně. Při zanedbání pravidelné kontroly a čištění komína se zvyšuje pravděpodobnost vzniku požáru v komíně.

Napojení kouřovodu na komín

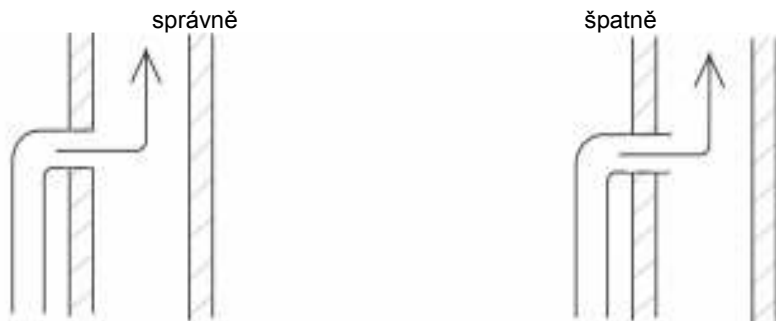

Obrázek 4

Před prvním zatopením sundejte plotnu a zkontrolujte uložení těsnící šňůry v rámu plotny a plotnu vraťte zpět. Při prvním zatápění si zajistěte dostatečné větrání místnosti, protože dochází k vypalování ochranné barvy a zbytků konzervačních látek a proto je zakázána jakákoliv tepelná úprava potravin.

Před zatápěním otevřete dvířka topeniště a zkontrolujte, zda je rošt čistý. Pro zátop použijte papír, na který rozložíte drobné třísky ze suchého měkkého dřeva. Na ně dejte větší kousky suchého dřeva. Zapalte papír.

Před zapálením otevřete zatápěcí klapku (obr. 3). Otevřete maximálně přívod vzduchu pod rošt vzduchovou růžicí a přívod sekundárního vzduchu.

Po zapálení paliva zavřete dvířka topeniště a po prohoření přiložte. Po vytvoření žhavého podkladu můžete přiložit další palivo. Dbejte na to, abyste předčasným přiložením velkého množství paliva neudusili hoření.

Postupně prodlužujte interval přikládání, tak abyste přikládali 1x za hodinu. Průměrná spotřeba paliva je 2,0 kg za hodinu. Doplnění paliva provádějte ručně nebo vhodnou lopatkou. Jednoduché vizuální hodnocení spalování : z komínu není patrný vystupující dým (kromě doby těsně po přiložení).

Pokud budete přikládat poloviční množství paliva co půl hodiny se souvisejícím roštováním, zlepšíte parametry hoření.

Výkon spotřebiče je možné regulovat přívodem vzduchu pod rošt a množstvím paliva. Při provozování spotřebiče na jmenovitý tepelný výkon při spalování paliva je třeba mít přívod primárního vzduchu uzavřen, sekundár uzavřen. Občas pročistěte rošt pomocí kutáku. Jestliže spotřebič při přikládání kouří, zavřete přívod vzduchu. Spotřebič tepelně nepřetěžujte intenzivním přikládáním a roštováním !

Pro spalování lze využít celý prostor topeniště. Dbejte na to, aby palivo při přikládání nevypadávalo z topeniště. Při špatných tahových popř. povětrnostních podmínkách používejte jako palivo vyšlá drobná polena dřeva.

Doporučení pro nastavení stabilizačního provozu :

na základní žhavou vrstvu paliva přiložte 2 až 3 ks dřevěné ekobrikety nebo dřevěné poleno o průměru 190 mm a délce 450 mm.

Zavřete přívod primárního i sekundárního vzduchu. Takto nastavený spotřebič vydrží hořet až 3 hodiny.

Vaření na plotně spotřebiče

Plotna nad topeništěm je určena pro rychlé vaření. Při stanoveném popsáném provozu by v hrnci s rovným dnem o průměru 18 cm s poklicí měly 2 litry vody začít vřít během 15 minut.

Při vaření dávejte pozor na překypění. Pokud k tomuto dojde, hrubé části smetěte ihned a po ukončení provozu spotřebiče nečistoty vyčistěte vlhkou utěrkou, saponátem a nakonec suchou utěrkou. Po případném zapečení se tyto později velice obtížně odstraňují. Občas (podle četnosti provozu) potřete plotnu rostlinným olejem.

V prostoru nad troubou má plotna nižší teplotu a tato část plotny je vhodná pro pomalé vaření a udržování teplých pokrmů.

Používejte hrnce s rovným dnem, které celou plochou přiléhají k plotně.

Pečení

Pokud chceme ve spotřebiči péct, musí být dostatečně rozehrátý a tepelně stabilizovaný. K rychlému roztopení trouby používejte menší suchá polena. Zatápěcí klapku nastavte do polohy pečení.

Pečební teplota je dosažena asi za 15 minut. Přesto však doporučujeme začít péct po půl hodině až hodině, kdy je spotřebič rovnoměrně prohřátý a teplota v troubě dále neroste.

Pro pečení masa doporučujeme ukazatel teploty na dvířkách trouby ustálit v rozmezí mezi 170°C - 200°C. Doba pečení je 1,5 až 2 hodiny.

Pro pečení křehkého těsta a buchet doporučujeme ukazatel teploty na dvířkách trouby ustálit v rozmezí 145°C - 170°C. Doba pečení je 20 až 40 minut.

Pro zajištění rovnoměrnosti pečení, doporučujeme po polovině pečení otočit plech.

Chcete-li snížit intenzitu pečení (sušení ovoce), použijte prázdný plech jako stínění zespodu resp. zeshora.

Pokud vyndáváte plech s pokrmem, nesmíte ho pokládat na varnou plotnu. Varná plotna má podstatně vyšší teplotu než je teplota trouby a snadno pokrm překypí nebo se spálí. Pokládat plech s pokrmem na otevřená dvířka trouby nedoporučujeme.

Pečicí příslušenství spotřebiče je určeno ke krátkodobému styku s potravinami. Krátkodobý styk nepřesahuje 4 hodiny pro nápoje a 48 hodin pro potraviny tuhé nebo pastovité konzistence.

Čištění a údržba

Čištění topeniště a spalinových cest

V rámci udržení dobrých parametrů spotřebiče je třeba jej pravidelně čistit. Čištění topeniště provádějte vždy mimo provoz spotřebiče.

Před opakovaným zatápěním po delší době přerušení provozu, je nutná kontrola průchodnosti spalinových cest, kouřovodu a komína. Pravidelná údržba má být prováděna 1x ročně, servisním technikem.

Rošt zbavte neshořelých zbytků pomocí lopatky a kutáku. Větší zbytky vysypte do popelníku vysunutím a otočením páky roštu vpravo. Čištění vnitřní stěn spotřebiče (tahové soustavy) a vnitřního pláště trouby provádějte následovně:

Sundáním plotny se zpřístupní znečištěné plochy uvnitř, ze kterých saze snadno smetete dolů na dno spotřebiče. Mezi troubou a boční stěnou plech, který při čištění odsuneme (zakrývá otvor k čištění) a nečistoty smeteme dolů pod troubu. Odtud je pak vymetete do popelníku vymetacím otvorem. Po vyčištění uveďte spotřebič do původního stavu. Dbejte na to, aby byly jednotlivé dílce pevně usazeny a dokonale těsnily.

Čištění vnějších ploch

Spotřebič čistěte až po jeho vychladnutí.

- Smaltovaný povrch čistěte vlhkou utěrkou nebo houbou, potom vyleštete do sucha. Nikdy nepoužívejte obrušovací prostředky, které by narušily povrch smaltu či skla. Při větším znečištění použijte saponátové čisticí prostředky.
- Plotny pokud možno chraňte před stykem s vodou, kvůli korozi. Čistěte jen za sucha. Pokud při čištění plotny použijete vlhkou utěrkou se saponátem, je třeba plotny osušit suchou utěrkou. Doporučujeme plotny občas potřít tenkou vrstvou rostlinného tuku, toto udělejte i před prvním zatopením.

- Při čištění trouby neodstraňujte zbytky pokrmů ostrými předměty, ale namočte je narušte kartáčem a otřete utěrkou, popřípadě použijte vhodný čistící prostředek na odstraňování hrubých nečistot a připálenin.

Poruchové stavy

- | | |
|--------------------------|---|
| Spotřebič nelze roztopit | - kontrola čistoty spalinových cest, kouřovodu a komína
- kontrola nastavení zatápěcí klapky, vzduchové růžice, dvířek topeniště a popelníku, polohy plechu (posuvné přepážky) mezi troubou a boční stěnou |
| Přehřátý spotřebič | - odstavení z provozu – nepřikládat, zavřít vzduchovou růžici, nechat dohořet |
| Požár v komíně | - v žádném případě nehaste vodou
- uzavřete všechny přívody vzduchu pro hoření, pokud je to možné přiklopte komín
- kontaktujte kominickou službu k posouzení stavu komína po požáru
- kontaktujte svého dodavatele nebo výrobce |

Reklamáce

Vyskytne-li se během záruční doby závada, neopravujte ji nikdy sami. Reklamací uplatněte v prodejně, kde byl výrobek zakoupen, nebo v záruční opravě a doložte ji řádně vyplněným záručním listem. Nárok na reklamací je možné uplatnit pouze v případě, že byly dodrženy všechny záruční podmínky.

Způsoby využití a likvidace obalů

- | | |
|------------------------------|--|
| vlnitá lepenka, balící papír | - prodej sběrným surovinám
- do sběrných kontejnerů na sběrový papír |
| dřevěné části | - spálit v souladu s návodem
- na místo určené obcí k ukládání odpadu |
| pásky PVC, sáčky, folie | - do sběrných kontejnerů na plasty |
| pásky kovové, hřebíky | - do sběrných kontejnerů na kov |

Likvidace spotřebiče po ukončení životnosti

Spotřebič obsahuje hodnotné materiály, které by měly být opětovně využity. Spotřebič odevzdejte do sběrných surovin nebo na místo určené obcí k ukládání odpadu.

POZNÁMKA:

Výrobce si vyhrazuje právo drobných změn, vyplývajících z inovačních nebo technických změn výrobku, které nemají vliv na funkci výrobku

Bezpečnostní pokyny

Nejmenší bezpečná vzdálenost od hořlavých hmot se stupněm hořlavosti B, C₁, C₂ je min. 750 mm ve směru kolmém na otevíratelnou stěnu a 400 mm v ostatních směrech. Pro hořlavé hmoty se stupněm hořlavosti C₃ a při neprokázaném stupni hořlavosti, je třeba vzdálenosti zdvojnásobit. Na spotřebiči a do vzdálenosti menší než bezpečná vzdálenost od něho nesmějí být kladeny předměty z hořlavých hmot. Když se spotřebič umísťuje na podlahu z hořlavé hmoty, musí být postaven na nehořlavou, tepelně izolující podložku přesahující půdorys:

- nejméně 600 mm před příkládacím otvorem
- nejméně 400 mm od bočních stran příkládacího otvoru.

Upozornění na místa, kde může dojít k popáleninám:

- plotna, rám plotny
- dvířka topeniště, dvířka trouby
- vnitřní stěny trouby

Popis stupňů hořlavostí stavebních hmot a výrobků dle normy ČSN EN 13501-1+A1:2010

Stupeň hořlavostí	Charakteristika	Název vybraných stavebních hmot a výrobků (kompletní seznam - viz. norma)
A	nehořlavé	přírodní stavební kámen (břidlice, mramor, pískovec, žula), betony, stavební hmoty vyráběné z hlíny (cihly, tvárnice, keramické obkládačky a dlaždice), žáruvzdorné hmoty (šamotové, dinasové), malty, omítkoviny, kovy pro stavební konstrukce, sklo a ostatní minerální taveniny, asbestocementové desky, cementovláknitá bezazbestová deska CEMVIN
B	nesnadno hořlavé	sádkokartonové desky, Heraklit, Lignos, Rajolit, Velox, polyvinylchlorid neměkčený (Novodur), polyvinylchlorid houževnatý (Duroplast H, Dekorplast), skelný laminát polyesterový retardovaný, desky z čedičové plsti
C₁	těžce hořlavé	dřevo listnaté, buk, dub, překližka, Hobrex, Sirkolit, Werzalit, tvrzený papír s melaminovým dekorativním povrchem (Ecrona, Umakart), plstěné desky chlupové
C₂	středně hořlavé	dřevo jehličnaté, borovice, modřín, smrk, dřevotřískové desky pro všeobecné použití, Piloplat, Duplex, Solodur, korkové desky typu SP, korkové parkety, Izolit, pryžová podlahovina Super

dřevotřískové desky laminované, pilinové desky, korkové desky typu BA, polyetylén, polypropylén, polystyrén, polyuretan (Molitan), polyvinylchlorid lehčený (Technopor), skelný laminát polyesterový standardní, pryžová podlahovina, podlahové textilie, organické sklo, asfaltový pás s vložkou z lepenky - typ S, IPA

Ochranná clona se použije v případě, že z prostorových důvodů nelze dodržet předepsanou bezpečnou vzdálenost. Ochranná clona musí mít stálou polohu mezi spotřebičem a chráněnou hmotou ve vzdálenosti 30 ± 5 mm od chráněné hmoty. Ochranná clona musí přesahovat chráněnou hmotu až k nejbližší stěně (stropu) z nehořlavé hmoty, nejméně však 300 mm na horní straně a 150 mm na bočních stranách.

Rozměrový náčrtek spotřebiče

VSP 9112

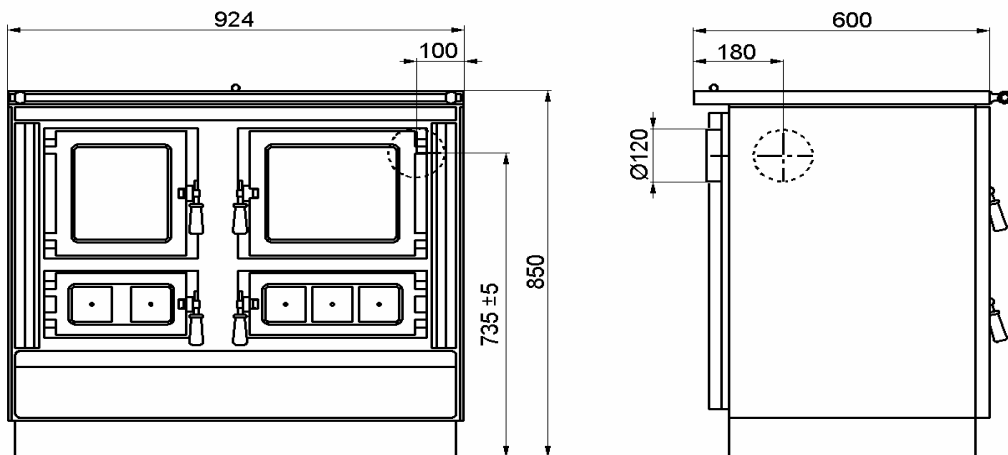

Výrobce:



KVS EKODIVIZE a. s.

závod Dvorce

Opavská 272

793 68 Dvorce u Bruntálu

ČESKÁ REPUBLIKA

Telefon : +420 554 797 147

Telefax : +420 554 745 500

email: prodej.dvorce@kvs-ekodivize.cz

www.kvs-ekodivize.cz